



LICITAÇÃO Nº.: 009/2017

S - 038

E - 046

E - 047

**MODALIDADE: PREGÃO PRESENCIAL**

**OBJETO: REGISTRO DE PREÇOS PARA AQUISIÇÃO DE MATERIAL DE LIMPEZA, HIGIENE, GENEROS ALIMENTICIOS, BEBIDAS E OUTROS, PARA ATENDER A TODOS OS SETORES DO MUNICÍPIO DE LARANJEIRAS DO SUL, EXCLUSIVO PARA MICRO EMPRESAS E EMPRESAS DE PEQUENO PORTE SEDIADAS NESTE MUNICÍPIO.**

**VOLUME 02**

**DATA DE EMISSÃO: 03 DE MARÇO DE 2017**

**DATA DE ABERTURA:**



# MUNICÍPIO DE LARANJEIRAS DO SUL

Estado do Paraná

Praça Rui Barbosa, 01 – Centro – Cx. Postal 121 – 85301-070

CNPJ: 76.205.970/0001-95 Fone: (42) 3635-8100 Fax: (42) 3635-8136

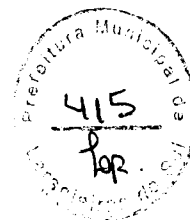

## **PREGÃO PRESENCIAL Nº 009/2017 - PMLS REGISTRO DE PREÇOS – SRP EXCLUSIVO PARA MICRO EMPRESAS E EMPRESAS DE PEQUENO PORTE**

### 1. PREÂMBULO

O MUNICÍPIO DE LARANJEIRAS DO SUL, Estado do Paraná, inscrito no CNPJ nº 76.205.970/0001-95, situado à Praça Rui Barbosa nº 001 - centro torna público a realização de licitação na modalidade **PREGÃO PRESENCIAL - SRP**, do tipo **MENOR PREÇO POR LOTE**, objetivando a seleção de propostas para o **REGISTRO DE PREÇOS PARA AQUISIÇÃO DE MATERIAL DE LIMPEZA, HIGIENE, GENEROS ALIMENTICIOS, BEBIDAS E OUTROS, PARA ATENDER A TODOS OS SETORES DO MUNICÍPIO DE LARANJEIRAS DO SUL, EXCLUSIVO PARA MICRO EMPRESAS E EMPRESAS DE PEQUENO PORTE** [REDACTED], regido pela Lei n.º 10.520, de 17 de julho de 2002 e, subsidiariamente, à Lei n.º 8.666/93, Lei Complementar n.º 123/2006 e 147/2014, Lei Complementar Municipal n.º 55/2015 e demais legislações aplicáveis, bem como as normas vigentes e aplicáveis ao objeto da presente licitação e considerando o Decreto Federal n.º 3.931/2001 e o Decreto Municipal n.º 089/2013, de 17 de outubro de 2013, que institui o **Sistema de Registro de Preços – SRP**, para a aquisição de bens e serviços, no âmbito da administração pública Municipal de Laranjeiras do Sul, e nas condições fixadas neste edital e seus anexos.

O **PREGÃO** será conduzido pelo **PREGOEIRO**, auxiliado pela **EQUIPE DE APOIO**, conforme designação contida nos autos do processo.

**DATA DA ABERTURA:** 17 de março de 2017

**HORÁRIO:** 08:30 horas.

**LOCAL:** Prefeitura Municipal, Praça Rui Barbosa, nº 001, Centro, Laranjeiras do Sul, PR, CEP: 85.301-070.

Após o horário estabelecido neste edital, nenhum envelope será recebido.

No início, **O(S) DOCUMENTO(S) PARA CREDENCIAMENTO, A DECLARAÇÃO DE PLENO ATENDIMENTO AOS REQUISITOS DE HABILITAÇÃO E OS ENVELOPES CONTENDO AS PROPOSTAS DE PREÇOS E DOCUMENTOS DE HABILITAÇÃO.**

Na hipótese de ocorrer feriado ou fatos que impeçam a realização da sessão pública, fica a mesma adiada para o primeiro dia útil imediato, no mesmo local e hora, ou outro a ser definido.

### 2. OBJETO

2.1. O objeto deste Pregão é o **REGISTRO DE PREÇOS PARA AQUISIÇÃO DE MATERIAL DE LIMPEZA, HIGIENE, GENEROS ALIMENTICIOS, BEBIDAS E OUTROS, PARA ATENDER A TODOS OS SETORES DO MUNICÍPIO DE LARANJEIRAS DO SUL, EXCLUSIVO PARA MICRO EMPRESAS E EMPRESAS DE PEQUENO PORTE** [REDACTED], conforme descrição constante do **ANEXO I E ANEXO II** deste edital, observando o cumprimento do padrão de qualidade socioambiental, conforme preconiza o art. 3º. da Lei 8.666/93.

2.1.1. Os produtos deverão ser de boa qualidade, sendo que os que não atenderem a esta exigência serão devolvidos ao fornecedor e imediatamente substituídos, correndo por conta exclusiva do contratado, as despesas com o transporte decorrente deste procedimento.

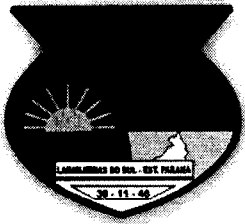

# MUNICÍPIO DE LARANJEIRAS DO SUL

Estado do Paraná

Praça Rui Barbosa, 01 - Centro - Cx. Postal 121 - 85301-070

CNPJ: 76.205.970/0001-95 Fone: (42) 3635-8100 Fax: (42) 3635-8136



2.4. Os produtos ofertados deverão atender as características técnicas exigidas na proposta de preços e no Anexo I e Anexo II deste edital.

## 2.5. DA FRAUDE E DA CORRUPÇÃO - LEI FEDERAL N. 12.846/13

2.5.1 Os licitantes devem observar e o contratado deve observar e fazer observar, por seus fornecedores e subcontratados, se admitida subcontratação, o mais alto padrão de ética durante todo o processo de licitação, de contratação e de execução do objeto contratual.

2.5.1.1 Para os propósitos desta cláusula, definem-se as seguintes práticas:

2.5.1.2 "prática corrupta": oferecer, dar, receber ou solicitar, direta ou indiretamente, qualquer vantagem com o objetivo de influenciar a ação de servidor público no processo de licitação ou na execução de contrato;

2.5.1.3 "prática fraudulenta": a falsificação ou omissão dos fatos, com o objetivo de influenciar o processo de licitação ou de execução de contrato;

2.5.1.4 "prática colusiva": esquematizar ou estabelecer um acordo entre dois ou mais licitantes, com ou sem o conhecimento de representantes ou prepostos do órgão licitador, visando estabelecer preços em níveis artificiais e não-competitivos;

2.5.1.5 "prática coercitiva": causar dano ou ameaçar causar dano, direta ou indiretamente, às pessoas ou sua propriedade, visando influenciar sua participação em um processo licitatório ou afetar a execução do contrato.

2.5.1.6. "prática obstrutiva": (i) destruir, falsificar, alterar ou ocultar provas em inspeções ou fazer declarações falsas aos representantes do organismo financeiro multilateral, com o objetivo de impedir materialmente a apuração de alegações de prática prevista deste Edital; (ii) atos cuja intenção seja impedir materialmente o exercício do direito de o organismo financeiro multilateral promover inspeção.

2.5.2 Na hipótese de financiamento, parcial ou integral, por organismo financeiro multilateral, mediante adiantamento ou reembolso, este organismo imporá sanção sobre uma empresa ou pessoa física, inclusive declarando-a inelegível, indefinidamente ou por prazo determinado, para a outorga de contratos financiados pelo organismo se, em qualquer momento, constatar o envolvimento da empresa, diretamente ou por meio de um agente, em práticas corruptas, fraudulentas, colusivas, coercitivas ou obstrutivas ao participar da licitação ou da execução um contrato financiado pelo organismo.

2.5.3 Considerando os propósitos das cláusulas acima, o licitante vencedor, como condição para a contratação, deverá concordar e autorizar que, na hipótese de o contrato vir a ser financiado, em parte ou integralmente, por organismo financeiro multilateral, mediante adiantamento ou reembolso, permitirá que o organismo financeiro e/ou pessoas por ele formalmente indicadas possam inspecionar o local de execução do contrato e todos os documentos, contas e registros relacionados à licitação e à execução do contrato.

## 3. DA DOTAÇÃO

3.1. Os recursos serão oriundos da seguinte dotação orçamentária:

Orçamento	
-----------	--



# MUNICÍPIO DE LARANJEIRAS DO SUL

Estado do Paraná

Praça Rui Barbosa, 01 - Centro - Cx. Postal 121 - 85301-070

CNPJ: 76.205.970/0001-95 Fone: (42) 3635-8100 Fax: (42) 3635-8136

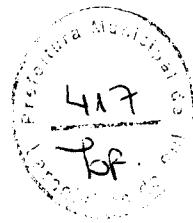

	Órgão	Unidade	Atividade	Natureza da Despesa	Fonte
Rubrica	08	001	10.301.0003.2028	3.3.90.30.00.00	000
Descrição	Secretaria Municipal de Saúde	Fundo Municipal de Saúde	Atividades do Fundo Municipal de Saúde	Material de Consumo	Recursos Ordinários (Livres)

	Órgão	Unidade	Atividade	Natureza da Despesa	Fonte
Rubrica	08	001	10.301.0003.2028	3.3.90.30.00.00	303
Descrição	Secretaria Municipal de Saúde	Fundo Municipal de Saúde	Atividades do Fundo Municipal de Saúde	Material de Consumo	Saúde - Receitas Vinculadas (E. C. 29/00 - 15%)

	Órgão	Unidade	Atividade	Natureza da Despesa	Fonte
Rubrica	09	001	12.361.0004.2035	3.3.90.30.00.00	000
Descrição	Secretaria Municipal de Educação e Cultura	Departamento de Ensino	Manutenção do Ensino Fundamental	Material de Consumo	Recursos Ordinários (Livres)

	Órgão	Unidade	Atividade	Natureza da Despesa	Fonte
Rubrica	09	001	12.361.0004.2035	3.3.90.30.00.00	103
Descrição	Secretaria Municipal de Educação e Cultura	Departamento de Ensino	Manutenção do Ensino Fundamental	Material de Consumo	5 % sobre Transferências Constitucionais FUNDEB

	Órgão	Unidade	Atividade	Natureza da Despesa	Fonte
Rubrica	09	001	12.361.0004.2035	3.3.90.30.00.00	104
Descrição	Secretaria Municipal de Educação e Cultura	Departamento de Ensino	Manutenção do Ensino Fundamental	Material de Consumo	25 % Demais Impostos Vinculados à Educação Básica

	Órgão	Unidade	Atividade	Natureza da Despesa	Fonte
Rubrica	10	001	15.452.0006.2050	3.3.90.30.00.00	000
Descrição	Secretaria Municipal de Obras e Urbanismo	Departamento de Engenharia	Atividades do Departamento de Engenharia	Material de Consumo	Recursos Ordinários (Livres)

	Órgão	Unidade	Atividade	Natureza da Despesa	Fonte
Rubrica	10	002	15.452.0006.2060	3.3.90.30.00.00	000
Descrição	Secretaria Municipal de Obras e Urbanismo	Departamento de Obras e Urbanismo	Atividades do Departamento Serviços Urbanos	Material de Consumo	Recursos Ordinários (Livres)

	Órgão	Unidade	Atividade	Natureza da Despesa	Fonte
--	-------	---------	-----------	---------------------	-------



# MUNICÍPIO DE LARANJEIRAS DO SUL

Estado do Paraná

Praça Rui Barbosa, 01 – Centro – Cx. Postal 121 – 85301-070

CNPJ: 76.205.970/0001-95 Fone: (42) 3635-8100 Fax: (42) 3635-8136

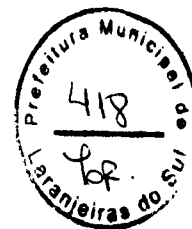

	Órgão	Unidade	Atividade	Natureza da Despesa	Fonte
Rubrica	14	001	20.606.0009.2100	3.3.90.30.00.00	000
Descrição	Secretaria Municipal de Agricultura, Abastecimento e Meio Ambiente	Departamento de Agricultura e Abastecimento	Atividades da Secretaria Municipal de Agricultura, Abastecimento e Meio Ambiente	Material de Consumo	Recursos Ordinários (Livres)

	Órgão	Unidade	Atividade	Natureza da Despesa	Fonte
Rubrica	15	001	27.812.0010.2111	3.3.90.30.00.00	000
Descrição	Secretaria Municipal de Esportes e Lazer	Departamento de Esportes, Lazer e Turismo	Atividades do Departamento de Esportes	Material de Consumo	Recursos Ordinários (Livres)

## 4. ESCLARECIMENTOS INICIAIS

4.1. O Sistema de Registro de Preços (SRP) é um conjunto de procedimentos para registro formal de preços relativos à aquisição futura de bens, onde as empresas disponibilizam bens e serviços a preços e prazos certos e registrados em documento específico denominado **ATA DE REGISTRO DE PREÇOS**. Neste Sistema, as aquisições são feitas quando melhor convier aos órgãos que integram a ATA, sem, no entanto, estarem necessariamente obrigados a contratar com os fornecedores vencedores do certame.

4.2. Nesta licitação será firmada uma **ATA DE REGISTRO DE PREÇOS**, que é um documento vinculado, obrigacional, com característica de compromisso para futura contratação, onde os fornecedores manterão seus preços registrados, durante o período de 12 (doze) meses, tornando-os disponíveis, caso necessite a Prefeitura Municipal de Laranjeiras do Sul, que efetuará aquisições nas quantidades julgadas necessárias e aos mesmos preços registrados no certame.

4.3. Ao preço do primeiro colocado poderão ser registrados tantos fornecedores quanto necessários para que, em função das propostas apresentadas, seja atingida a quantidade total para o item.

4.4. Quando das contratações decorrentes do registro de preços será respeitada a ordem de classificação das empresas constantes da ATA.

## 5. PRAZO DE VALIDADE DO REGISTRO DE PREÇOS

5.1. A ATA DE REGISTRO DE PREÇOS, a ser firmada entre o Município de Laranjeiras do Sul, através da Secretaria de Administração e o(s) vencedor(es) do certame, terá **validade de 12 (doze) meses**, a partir de sua assinatura, improrrogável.

## 6. CONDIÇÕES PARA PARTICIPAÇÃO

6.1. Poderão participar as pessoas jurídicas que atenderem a todas as exigências constantes deste Edital e seus Anexos, correndo por sua conta todos os custos decorrentes da elaboração e apresentação de suas propostas, não sendo devida nenhuma indenização à licitante.



# MUNICÍPIO DE LARANJEIRAS DO SUL

Estado do Paraná

Praça Rui Barbosa, 01 - Centro - Cx. Postal 121 - 85301-070

CNPJ: 76.205.970/0001-95 Fone: (42) 3635-8100 Fax: (42) 3635-8136



6.2. É vedada a participação direta ou indireta nesta licitação:

- a) pessoa física;
- b) empresas estrangeiras que não funcionem no País;
- c) empresa em regime de subcontratação, ou ainda, em consórcio;
- d) empresa que estiver sob concurso de credores, dissolução, liquidação, processo de falência ou recuperação judicial;
- e) empresa que tenha sido declarada inidônea para contratar com a Administração Pública, Direta ou Indireta, Federal, Estadual ou Municipal, ou que tenha sido punida com suspensão do direito de licitar e contratar com o Município;
- f) Que estejam em situação irregular perante a Fazenda Pública, em qualquer esfera da Administração, perante o INSS e FGTS;
- g) Mantenham, direta ou indiretamente, sociedade ou participação com servidor ou dirigente ligado ao governo municipal ou qualquer vínculo de natureza técnica, comercial, financeira ou trabalhista;

6.3 O proponente deverá protocolar os envelopes devidamente lacrados, juntamente com os documentos de credenciamento e declaração de atendimento aos requisitos de habilitação e de enquadramento em ME ou EPP, no início da sessão.

## 7. FORMA DE APRESENTAÇÃO DOS ENVELOPES PROPOSTA DE PREÇOS (Nº 01) E DOCUMENTOS DE HABILITAÇÃO (Nº 2)

7.1. Os **ENVELOPES**, respectivamente **PROPOSTA DE PREÇOS** (envelope nº 01) e **DOCUMENTOS DE HABILITAÇÃO** (envelope nº 02) deverão ser apresentados em envelopes distintos, fechados e indevassáveis, com a seguinte identificação em sua parte externa:

**ENVELOPE PROPOSTA (envelope nº. 01)**

**PREGÃO Nº. 009/2017**

NOME DO PROPONENTE:

CNPJ: .....

FONE/FAX: .....

**ENVELOPE DE DOCUMENTOS DE HABILITAÇÃO (envelope nº 02)**

**PREGÃO Nº. 009/2017**

NOME DO PROPONENTE:

CNPJ: .....

FONE/FAX: .....

7.2. Os envelopes deverão ser entregues pelo representante credenciado diretamente ao Pregoeiro ou Equipe de Apoio no horário e local de realização da sessão pública.



# MUNICÍPIO DE LARANJEIRAS DO SUL

Estado do Paraná

Praça Rui Barbosa, 01 – Centro – Cx. Postal 121 – 85301-070

CNPJ: 76.205.970/0001-95 Fone: (42) 3635-8100 Fax: (42) 3635-8136



7.3. A empresa deverá protocolar os envelopes devidamente lacrados, juntamente com os documentos de credenciamento e declaração de atendimento aos requisitos de habilitação e de enquadramento em ME ou EPP.

7.3.1. A comprovação de microempresa ou empresa de pequeno porte deverá ser feita juntamente com o credenciamento, mediante apresentação da Certidão Simplificada da Junta Comercial.

7.3.2. Não será necessário apresentar a Certidão Simplificada da Junta Comercial acima descrita, caso a proponente licitantes esteja enquadrada na condição de Microemprededor Individual.

## 8. CONTEÚDO ENVELOPE Nº 1 - PROPOSTA

8.1. A Proposta de Preços deverá ser apresentada em uma via impressa e uma digital, no formulário padrão do sistema ES Proposta (fornecido no ato da retirada do edital) redigida com clareza em língua portuguesa, salvo quanto a expressões técnicas de uso corrente, sem alternativas, sem emendas, sem rasuras, entrelinhas, devidamente datada e assinada, em todas as folhas e na última folha conter a assinatura, representante legal da licitante.

8.1.1. A apresentação das duas formas da proposta é obrigatória sob pena de desclassificação.

8.1.2. A proposta em sua forma digital poderá ser apresentada em cd ou pen drive, o qual será devolvido ao licitante após ser baixado no sistema de licitações.

8.1.3. A proposta a ser apresentada em mídia digital, trata-se do arquivo de extensão “.esi” fornecido junto com o edital intitulado como ANEXO I, o qual deverá ser preenchido por sistema próprio, gravado, e apresentado em mídia digital no momento da abertura dos envelopes.

8.2. Na Proposta de Preços deverão constar:

8.2.1. Razão social da licitante, nº do CNPJ / MF, endereço completo, telefone, fax para contato e, se possível, endereço eletrônico (e-mail), nº da conta corrente, agência e respectivo Banco;

8.2.2. Prazo de eficácia da proposta, o qual não poderá ser inferior a **365 (trezentos e sessenta e cinco dias) dias corridos**, a contar da data de sua apresentação..

8.2.2.1. Se na proposta não constar prazo de validade ou estiver inferior, subentende-se **365 (trezentos e sessenta e cinco dias) dias corridos**

8.2.3. Uma única cotação, com preço unitário e total, em moeda corrente nacional, expressos em algarismos, sem previsão inflacionária. Em caso de divergência entre os valores unitários e totais, serão considerados os primeiros;

8.3. Deverá ser indicada a marca (nesse caso de serviços, deverá ser inserido o nome da proponente) dos itens ofertados, sob pena de desclassificação da proposta.

8.4. Todos os produtos deverão ser entregues nos locais estabelecido pela ordem de compra emitido pelo Departamento de Compra do município, em no máximo 3 (três) dias, após a solicitação.

8.4.1. O local será tanto na área urbana quanto rural, conforme descrito na Ordem de Compras do Departamento de Compras.



# MUNICÍPIO DE LARANJEIRAS DO SUL

Estado do Paraná

Praça Rui Barbosa, 01 – Centro – Cx. Postal 121 – 85301-070



CNPJ: 76.205.970/0001-95 Fone: (42) 3635-8100 Fax: (42) 3635-8136

8.6. Os preços apresentados na proposta devem incluir todos os custos e despesas, tais como: custos diretos e indiretos, tributos incidentes, taxa de administração, serviços, encargos sociais, trabalhistas, seguros, treinamento, lucro e outros necessários ao cumprimento integral do objeto deste Edital e seus Anexos.

8.7. Quaisquer tributos, despesas e custos, diretos ou indiretos, omitidos da proposta ou incorretamente cotados que não tenham causado a desclassificação da mesma por caracterizar preço inexequível no julgamento das propostas, serão considerados como inclusos nos preços, não sendo considerados pleitos de acréscimos, a esse ou qualquer título, devendo os produtos ser fornecidos sem ônus adicionais.

8.8. A apresentação das propostas implicará na plena aceitação, por parte do licitante, das condições estabelecidas neste Edital e seus Anexos.

8.9. Serão desclassificadas as propostas que não atenderem as especificações e exigências do presente Edital e de seus Anexos e que apresentem omissões, irregularidades ou defeitos capazes de dificultar o julgamento.

8.10. O Pregoeiro considerará como formais erros de somatórios e outros aspectos que beneficiem a Administração Pública e não implique nulidade do procedimento.

## 9. CONTEÚDO DO ENVELOPE Nº 2 HABILITAÇÃO

9.1. No envelope Nº 2 - **DOCUMENTOS DE HABILITAÇÃO**, devidamente fechado e inviolado deverão estar inseridos os documentos abaixo relacionados, em 1 (uma) via em original ou em cópias autenticadas. Documentos extraídos dos sites oficiais serão considerados originais.

9.1. Para fins de habilitação ao certame, os interessados terão de satisfazer os requisitos relativos à habilitação jurídica; qualificação técnica; qualificação econômico-financeira; regularidade fiscal.

9.1.1. Os documentos comprobatórios pertinentes habilitação jurídica, qualificação técnica, qualificação econômico-financeira e regularidade fiscal deverão se encontrar dentro do Envelope Nº 02 (Documentos de Habilitação), e a veracidade das informações constantes poderá ser comprovada mediante diligência via *online*.

9.2. As empresas deverão apresentar dentro do Envelope Nº 02 (Documentos de Habilitação), os documentos abaixo relacionados, em plena validade:

### 9.2.1. Relativos à Habilitação Jurídica

a) registro comercial, no caso de empresa individual;

b) ato constitutivo, estatuto ou contrato social em vigor devidamente registrado, em se tratando de sociedades comerciais e, no caso de sociedades por ações, acompanhado de documentos de eleição de seus administradores;

b.1) os documentos em apreço deverão estar acompanhados de todas as alterações ou da consolidação respectiva;

c) inscrição do ato constitutivo, no caso de sociedades civis, acompanhada de prova de diretoria em exercício; e





# MUNICÍPIO DE LARANJEIRAS DO SUL

Estado do Paraná

Praça Rui Barbosa, 01 - Centro - Cx. Postal 121 - 85301-070

CNPJ: 76.205.970/0001-95 Fone: (42) 3635-8100 Fax: (42) 3635-8136



b) Prova de regularidade para com as Fazendas: **Federal, Estadual e Municipal** do domicílio ou sede da licitante, ou outra equivalente, na forma da lei;

b.1) Faz parte da prova de regularidade para com a Fazenda Federal, a Certidão Quanto à Dívida Ativa da União, fornecida pela Procuradoria da Fazenda Nacional.

b.2) Prova de regularidade relativa à Seguridade Social (**INSS**), por meio da Certidão Negativa de Débitos, demonstrando o cumprimento dos encargos sociais instituídos por lei.

c) Prova de regularidade relativa à Seguridade Social (**CND**) e ao Fundo de Garantia por Tempo de Serviço (**FGTS**), demonstrando situação regular no cumprimento dos encargos sociais instituídos por lei.

d) Prova de inexistência de débitos inadimplidos perante a Justiça do Trabalho, mediante a apresentação de certidão negativa, nos termos do Título VII-A da Consolidação das Leis do Trabalho, aprovada pelo Decreto-Lei no 5.452, de 1º de maio de 1943;

## 9.2.3. Relativos à Qualificação Econômico-Financeira

a) Certidão negativa de falência ou concordata expedida pelo distribuidor da sede da licitante.

a.1) A Certidão negativa de falência ou concordata com data não anterior a 90 (noventa) dias da realização da licitação.

## 9.2.4. Relativos à Qualificação Técnica

Os Fornecedores deverão apresentar declaração, devidamente assinada pelo representante legal, sob as penalidades cabíveis, de que:

a) Declaração Unificada: Inexistência de Fato Superveniente Impeditivo da Habilitação; Que tomou conhecimento das normas do edital; tomou conhecimento de todas as informações; Que não se encontra declarada inidônea;; Declaração de regularidade no ministério do trabalho em atendimento ao disposto no artigo 7º, inciso XXXIII, da Constituição Federal; Inexistência de parentesco com integrantes do Poder Municipal; Que fornece aos seus funcionários e colaboradores os EPIs

9.3. Os Fornecedores deverão apresentar **FORA DOS ENVELOPES**, devidamente assinadas pelo representante legal da proponente, sob as penalidades cabíveis, os seguintes documentos:

a) Declaração de que atende a todos os requisitos do edital.

a.1) Caso esta declaração não for apresentada na sessão, a mesma será impressa e assinada pelo representante da empresa no ato.

b) Carta de credenciamento, assinada representante legal da proponente ou procuração dando poderes para rubricar ou assinar documentos (habilitação e proposta), manifestar intenções, dar lances, prestar todos os esclarecimentos da proposta, interpor recursos, desistir de prazos e recursos, enfim, praticar todos os atos necessários ao fiel cumprimento do presente Credenciamento, acompanhados da cópia autenticada do RG e CPF do Credenciado.



# MUNICÍPIO DE LARANJEIRAS DO SUL

Estado do Paraná

Praça Rui Barbosa, 01 – Centro – Cx. Postal 121 – 85301-070

CNPJ: 76.205.970/0001-95 Fone: (42) 3635-8100 Fax: (42) 3635-8136



9.5. [REDACTED], havendo alguma restrição na comprovação da regularidade fiscal, a ME ou EPP não será declarada inabilitada, e será assegurado o prazo de 5 (cinco) dias úteis cujo termo inicial corresponderá ao momento em que o proponente for declarado o vencedor do certame, prorrogáveis por igual período, a critério da Administração Pública, para a regularização da documentação, pagamento ou parcelamento do débito, e emissão de eventuais certidões negativas ou positivas com efeito de certidão negativa.

## 10. CONSULTA, DIVULGAÇÃO, ENTREGA DO EDITAL E IMPUGNAÇÃO DO ATO CONVOCATÓRIO

10.1. Qualquer pessoa poderá solicitar esclarecimentos, providências ou impugnar o presente edital.

10.1.1 Qualquer cidadão é parte legítima para impugnar edital de licitação por irregularidade na aplicação desta Lei, devendo protocolar o pedido até 5 (cinco) dias úteis antes da data fixada para a abertura dos envelopes de habilitação, devendo a Administração julgar e responder à impugnação em até 3 (três) dias úteis.

10.2. As solicitações de esclarecimentos, de providências ou as impugnações do presente edital deverão ser protocoladas na Prefeitura Municipal na divisão de licitações, em prazo não inferior a 03 (três) dias anteriores à data fixada para recebimento das propostas.

10.2.1. Decairá do direito de impugnar os termos do edital de licitação perante a administração o licitante que não o fizer até o segundo dia útil que anteceder a abertura dos envelopes de habilitação em concorrência, a abertura dos envelopes com as propostas em convite, tomada de preços ou concurso, ou a realização de leilão, as falhas ou irregularidades que viciariam esse edital, hipótese em que tal comunicação não terá efeito de recurso.

10.3. Caberá ao Pregoeiro decidir sobre a petição no prazo de 24h00 (vinte e quatro horas) e informar.

10.4. Acolhida a petição contra o ato convocatório, será designada nova data para a realização do certame, devendo-se cumprir o devido prazo legal.

10.5. Eventuais Impugnações do Edital e os recursos previstos em lei, os quais deverão estar devidamente fundamentados, somente serão recebidos conforme o prazo especificado abaixo, mediante:

a) Protocolo na Divisão de Licitação do Município de Laranjeiras do Sul - PR, de 2ª a 6ª feira, no horário compreendido entre as 08h00 e 11h30 e das 13h00 e 17h30.

b) Recebimento via postal para o Departamento de Licitações, por qualquer forma de entrega, contando-se o prazo de recebimento, não o prazo de postagem;

10.5.1. As impugnações enviadas via fac-símile ou e-mail não serão recebidos, aceitaremos apenas impugnações em vias originais e devidamente fundamentadas.

## 11. DO CREDENCIAMENTO

11.1. No início da sessão, cada empresa licitante poderá credenciar apenas um representante, o qual deverá identificar-se junto ao Pregoeiro, apresentando a respectiva cédula de identidade ou documento equivalente, contrato social e alterações ou consolidado e comprovando, por meio de instrumento próprio, poderes para formulação de propostas (lances verbais), oferta de descontos e para a prática dos demais atos inerentes ao certame. (conforme modelo em anexo)



# MUNICÍPIO DE LARANJEIRAS DO SUL

Estado do Paraná

Praça Rui Barbosa, 01 - Centro - Cx. Postal 121 - 85301-070

CNPJ: 76.205.970/0001-95 Fone: (42) 3635-8100 Fax: (42) 3635-8136



11.1.2. A declaração de credenciamento deverá ser assinada pelo representante legal e com assinatura reconhecida em cartório, sob pena de não credenciamento.

11.1.3. Caso o contrato social e alterações ou contrato social consolidado seja apresentado no credenciamento fica dispensada sua reapresentação anexo aos documentos de habilitação dentro do envelope n. 2.

11.2. Se a empresa se fizer representar por procurador, faz-se necessário o credenciamento através de outorga por instrumento público ou particular; neste último caso mediante apresentação do ato constitutivo da Empresa e documentos pessoais, para identificação daquele que outorgou os poderes ao seu representante. Tanto o instrumento público como o particular deverá conter menção expressa de que lhe confere amplos poderes, inclusive para formular ofertas e lances de preços, para recebimento de intimações e notificações, desistência ou não de recursos, bem como demais atos pertinentes ao certame.

11.3. Fazendo-se representar a licitante pelo seu sócio-gerente, diretor ou proprietário, deverá comprovar ser o responsável legalmente, podendo assim assumir obrigações em decorrência de tal investidura.

11.4. Cada credenciado poderá representar apenas uma empresa licitante.

11.5. Iniciada a Sessão, será vedada a substituição do representante da empresa devidamente credenciado, ainda que esteja munido de instrumento procuratório com poderes específicos, salvo por caso fortuito ou força maior.

11.6. A falta ou incorreção dos documentos mencionados nos itens 11.2 e 11.3. Não implicará a exclusão da empresa em participar do certame, mas **impossibilitará a participação da proponente no tocante à formulação de lances e demais atos, inclusive interposição de recurso, porém não ocorrerá a desclassificação da empresa.**

11.7. Os documentos que credenciam o representante deverão ser entregues **separadamente** dos envelopes de números 01 e 02.

11.8. Os Fornecedores deverão apresentar FORA DOS ENVELOPES, devidamente assinadas pelo representante legal da proponente, sob as penalidades cabíveis, os seguintes documentos:

a) Declaração de que atende a todos os requisitos do edital.

a.1) Caso esta declaração não for apresentada na sessão, a mesma será impressa e assinada pelo representante da empresa no ato.

b) Carta de credenciamento, assinada pelo representante legal da proponente ou procuração dando poderes para rubricar ou assinar documentos (habilitação e proposta), manifestar intenções, dar lances, prestar todos os esclarecimentos da proposta, interpor recursos, desistir de prazos e recursos, enfim, praticar todos os atos necessários ao fiel cumprimento do presente Credenciamento, acompanhados da cópia autenticada do RG e CPF do Credenciado.

b.1.) Fazendo-se representar a licitante pelo seu sócio-gerente, diretor ou proprietário, deverá comprovar ser o responsável legalmente, podendo assim assumir obrigações em decorrência de tal investidura, através de cópia do contrato social ou documento equivalente, acompanhado de documento de identificação.



# MUNICÍPIO DE LARANJEIRAS DO SUL

Estado do Paraná

Praça Rui Barbosa, 01 - Centro - Cx. Postal 121 - 85301-070

CNPJ: 76.205.970/0001-95 Fone: (42) 3635-8100 Fax: (42) 3635-8136



## 12. RECEBIMENTO DA DECLARAÇÃO DE PLENO ATENDIMENTO AOS REQUISITOS DE HABILITAÇÃO, DA CERTIDÃO SIMPLIFICADA SE FOR O CASO E DOS ENVELOPES PROPOSTA DE PREÇOS E DOCUMENTOS DE HABILITAÇÃO

12.1. A etapa / fase para recebimento da DECLARAÇÃO DE PLENO ATENDIMENTO AOS REQUISITOS DE HABILITAÇÃO E DOS ENVELOPES PROPOSTA DE PREÇOS E DOCUMENTOS DE HABILITAÇÃO será levada a efeito tão logo se encerre da fase de CREDENCIAMENTO.

12.1.1. A DECLARAÇÃO DE PLENO ATENDIMENTO AOS REQUISITOS DE HABILITAÇÃO não deve integrar os ENVELOPES PROPOSTA DE PREÇOS e DOCUMENTOS DE HABILITAÇÃO, constituindo-se em documento a ser entregue separadamente; SERÁ RECEBIDA EXCLUSIVAMENTE NESTA OPORTUNIDADE, ACOMPANHADA PELA CERTIDÃO SIMPLIFICADA DE MICRO EMPRESA OU EMPRESA DE PEQUENO PORTE ATUALIZADA, EXPEDIDA PELA JUNTA COMERCIAL DO ESTADO DA SEDE DA LICITANTE.

12.2. Iniciada esta etapa / fase, o Pregoeiro receberá e examinará a **DECLARAÇÃO DE PLENO ATENDIMENTO AOS REQUISITOS DE HABILITAÇÃO**.

12.2.1. A ausência da referida declaração ou a apresentação em desconformidade com a exigência prevista não inviabilizará a participação da proponente neste Pregão. Tal declaração deverá ser impressa e assinada pelo credenciado na sessão, sanando definitivamente a falta da declaração, não cabendo interposição de recurso, diante desta situação.

12.2.2. O atendimento desta exigência é condição para que a proponente continue participando do Pregão, caso não haja possibilidades da assinatura da declaração ou que não esteja anexa fora dos envelopes, a proponente fica desqualificada para prosseguir com a participação.

## 13. ABERTURA DOS ENVELOPES PROPOSTA

13.1. Compete ao **PREGOEIRO** proceder à abertura dos **ENVELOPES PROPOSTA DE PREÇOS**, conservando intactos os **ENVELOPES DOCUMENTOS DE HABILITAÇÃO** e sob a guarda do Pregoeiro.

## 14. CLASSIFICAÇÃO PRELIMINAR DAS PROPOSTAS

14.1. Definidas as **PROPOSTAS** que atendam às exigências, envolvendo o objeto e o valor, o **PREGOEIRO** elaborará a classificação preliminar das mesmas, **considerando o MENOR PREÇO ofertado por LOTE**.

## 15. DESCLASSIFICAÇÃO DAS PROPOSTAS/ITENS

15.1. Será desclassificada a **PROPOSTA** que:

- a) Deixar de atender quaisquer das exigências preconizadas acima;
- b) Apresentar rasuras ou entrelinhas que prejudiquem sua análise;
- c) Oferecer vantagem não prevista neste **EDITAL**, inclusive financiamentos subsidiados ou a fundo perdido, ou ainda vantagem baseada nas ofertas das demais proponentes;
- d) Apresentar preço(s) manifestamente inexecuível(is), simbólico(s), de valor(es) zero ou acima dos preço fixado;



# MUNICÍPIO DE LARANJEIRAS DO SUL

Estado do Paraná

Praça Rui Barbosa, 01 – Centro – Cx. Postal 121 – 85301-070

CNPJ: 76.205.970/0001-95 Fone: (42) 3635-8100 Fax: (42) 3635-8136



- g) Não conter a assinatura do representante legal da proponente;
- h) Não honrar com o valor ofertado na proposta;
- i) Apresentação do arquivo eletrônico com erro ou vício;

**15.1.2.** Será desclassificado o lote que:

- a) Não conter a marca dos produtos ofertados;
- c) Ofertar valor acima do máximo fixado por item;
- d) Não cotar todos os itens do lote.

## 16. DEFINIÇÃO DAS PROPONENTES PARA OFERECIMENTO DE LANCES VERBAIS

**16.1.** Para efeito de **OFERECIMENTO DE LANCES VERBAIS**, o Pregoeiro **selecionará**, sempre com base na classificação provisória, a proponente que tenha apresentado a proposta de menor preço e todas aquelas que hajam oferecido propostas em valores sucessivos e superiores em até 10% (dez por cento) àquela de menor preço.

**16.1.1.** Não havendo, pelo menos 3 (três) propostas em conformidade com a previsão estabelecida no **subitem 16.1**, o Pregoeiro selecionará, sempre com base na classificação provisória, a melhor proposta e as duas propostas imediatamente superiores, quando houver, para que suas proponentes participem dos lances quaisquer que tenham sido os preços oferecidos nas propostas, observada a previsão estampada no **subitem 16.1.2**.

**16.1.2.** Em caso de empate entre duas ou mais propostas, observar-se-ão, também para efeito da definição das proponentes que poderão oferecer lances, as seguintes regras:

- a) Proposta de menor preço e todas as outras cujos valores sejam superiores até 10% (dez por cento) àquela de menor preço, devendo existir, nesta situação, no mínimo 3 (três) propostas válidas para a etapa de lances, conforme previsto no **subitem 16.1.**; ou
- b) Todas as propostas coincidentes com um dos 3 (três) menores valores ofertados, se houver.

**16.1.3.** Na hipótese da ocorrência das previsões colacionadas no **subitem 16.1.2.**, **letras “a” e “b”**, para efeito do estabelecimento da ordem da classificação provisória das proponentes empatadas, a correspondente definição será levada a efeito por meio de sorteio; cabe à vencedora do sorteio definir o momento em que oferecerá oferta / lance.

**16.1.4.** Havendo uma única proponente ou tão somente uma proposta válida, o Pregoeiro poderá decidir, justificadamente, pela suspensão do Pregão, inclusive para melhor avaliação das regras editalícias, das limitações de mercado, envolvendo quaisquer outros aspectos pertinentes e o próprio preço cotado, ou pela repetição do Pregão ou, ainda, dar prosseguimento ao Pregão, condicionado, em todas as hipóteses, à inexistência de prejuízos ao órgão licitante.

**16.1.5.** Na hipótese de ocorrência de problemas operacionais com o sistema de apuração específico ou com os arquivos apresentados pelas proponentes, a sessão será suspensa por tempo necessário as devidas correções.



# MUNICÍPIO DE LARANJEIRAS DO SUL

Estado do Paraná

Praça Rui Barbosa, 01 - Centro - Cx. Postal 121 - 85301-070

CNPJ: 76.205.970/0001-95 Fone: (42) 3635-8100 Fax: (42) 3635-8136



**16.1.6.2** Em caso de empate, a ME e/ou EPP mais bem classificada poderá, na sessão pública de julgamento das propostas, sob pena de preclusão, apresentar proposta de preço inferior àquela considerada vencedora do certame, situação em que será adjudicado em seu favor o objeto licitado.

## 17. OFERECIMENTO / INEXISTÊNCIA DE LANCES VERBAIS

**17.1.** Definidos os aspectos pertinentes às proponentes que poderão oferecer ofertas / lances verbais, dar-se-á início ao **OFERECIMENTO DE LANCES VERBAIS**, que deverão ser formulados em valores distintos e decrescentes, inferiores à proposta de menor preço.

**17.1.1.** Somente será(ão) aceito(s) **LANCE(S) VERBAL(IS)** que seja(m) inferior(es) ao valor da **menor PROPOSTA ESCRITA** e/ou do último **menor LANCE VERBAL** oferecido, observado(s) o(s) limite(s) mínimo(s) de redução.

**17.2.** O Pregoeiro convidará individualmente as proponentes classificadas para **OFERECIMENTO DE LANCES VERBAIS**, de forma seqüencial, a partir da proponente da proposta de maior preço e as demais em ordem decrescente de valor, sendo que a proponente da proposta de menor preço será a última a **OFERECER LANCE VERBAL**. **Havendo propostas escritas empatadas, a ordem seqüencial de convocação para lances é a de credenciamento, decrescente, conforme previsto no sistema de apuração do Pregão Presencial.**

**17.3.** Não poderá haver desistência dos lances ofertados, sujeitando-se o licitante desistente às penalidades constantes deste edital.

**17.4.** Quando convocado pelo Pregoeiro, a desistência da proponente de apresentar lance verbal implicará na exclusão da etapa de **LANCES VERBAIS**, ficando sua última proposta registrada para a classificação final.

**17.5.** A etapa de **OFERECIMENTO DE LANCES VERBAIS** terá prosseguimento enquanto houver disponibilidade para tanto por parte das proponentes.

**17.6.** O encerramento da etapa de **OFERECIMENTO DE LANCES VERBAIS** ocorrerá quando todos as proponentes declinarem da correspondente formulação.

**17.7.** Declarada encerrada a etapa de **OFERECIMENTO DE LANCES** e classificadas as propostas na ordem crescente de valor, incluindo aquelas que declinaram do oferecimento de lance(s), sempre com base no último preço / lance apresentado, o Pregoeiro examinará a aceitabilidade do valor daquela de menor preço, ou seja, da primeira classificada, decidindo motivadamente a respeito.

**17.8.** O **PREGOEIRO** decidirá motivadamente pela negociação com a proponente de menor preço, para que seja obtido preço melhor.

**17.9.** Na hipótese de não realização de lances verbais, o Pregoeiro verificará a conformidade entre a proposta escrita de menor preço e o valor estimado para a contratação.

**17.10.** Ocorrendo a previsão delineada anteriormente, e depois do exame da aceitabilidade do objeto e do preço, também é facultado ao Pregoeiro negociar com a proponente da proposta de menor preço, para que seja obtido preço melhor.

**17.11.** Havendo propostas ou lances, conforme o caso, de microempresa ou empresa de pequeno porte, com intervalo de até 5% (cinco por cento) superiores à licitante melhor classificada.



# MUNICÍPIO DE LARANJEIRAS DO SUL

Estado do Paraná

Praça Rui Barbosa, 01 – Centro – Cx. Postal 121 – 85301-070

CNPJ: 76.205.970/0001-95 Fone: (42) 3635-8100 Fax: (42) 3635-8136



**17.12.** Não sendo exercido o direito de preferência com apresentação de proposta/lance inferior pela microempresa ou empresa de pequeno porte, conforme o caso, no prazo de 05 (cinco) minutos, após o encerramento de lances a contar da convocação do pregoeiro, ocorrerá a preclusão e a contratação da proposta originalmente mais bem classificada, ou revogação do certame.

**17.13.** O instituto da preferência da contratação no exame das propostas previsto no presente edital, somente se aplicará na hipótese da proposta inicial não ter sido apresentada por microempresa ou empresa de pequeno porte. Havendo equivalência de valores no intervalo estabelecido, será realizado sorteio entre elas para que se identifique àquela que primeiro poderá exercer a preferência e apresentar nova proposta.

**17.13.1.** Entende-se por equivalência dos valores das propostas as que apresentarem igual valor, respeitada a ordem de classificação.

**17.14.** Considerada aceitável a oferta de menor preço, será aberto o **envelope** contendo os **DOCUMENTOS DE HABILITAÇÃO** da sua proponente.

**17.15.** Constatado o atendimento das exigências habilitatórias previstas no **EDITAL**, a proponente será **declarada vencedora**.

**17.16.** Se a oferta não for aceitável ou se a proponente desatender às exigências habilitatórias, o Pregoeiro examinará a oferta subsequente de menor preço, decidindo sobre sua aceitabilidade quanto ao preço, no caso de oferecimento de lances, ou quanto ao objeto e preço, na hipótese de não realização de lances verbais, observadas as previsões estampadas nos subitens antecedentes.

**17.17.** Sendo a proposta aceitável, o Pregoeiro verificará as condições de habilitação da proponente, e assim sucessivamente, até a apuração de uma oferta aceitável cuja proponente atenda aos requisitos de habilitação, caso em que será declarada vencedora; observando-se igualmente as previsões estampadas nos subitens antecedentes.

## 18. RECURSO ADMINISTRATIVO

**18.1.** Por ocasião do final da sessão, a(s) proponente(s) que participou(aram) do **PREGÃO** ou que tenha(m) sido impedida(s) de fazê-lo(s), se presente(s) à sessão, deverá(ão) manifestar imediata e motivadamente a(s) intenção(ões) de **recorrer**.

**18.2.** Havendo intenção de interposição de **recurso** contra qualquer etapa / fase / procedimento do Pregão, a proponente interessada deverá manifestar-se imediata e motivadamente a respeito, procedendo-se, inclusive, o registro das razões em ata, juntando memorial no prazo de 3 (três) dias, a contar da ocorrência.

**18.3.** As demais proponentes ficam, desde logo, intimadas para apresentar contra-razões em igual número de dias, que começarão a correr no término do prazo do **RECORRENTE**.

**18.4.** Após a apresentação das contra-razões ou do decurso do prazo estabelecido para tanto, o Pregoeiro examinará o recurso, podendo reformar sua decisão ou encaminhá-lo, devidamente informado, à autoridade competente para decisão.

**18.5.** Os autos do Pregão permanecerão com vista franqueada aos interessados, no endereço e horários previstos neste **EDITAL**.



# MUNICÍPIO DE LARANJEIRAS DO SUL

Estado do Paraná

Praça Rui Barbosa, 01 – Centro – Cx. Postal 121 – 85301-070

CNPJ: 76.205.970/0001-95 Fone: (42) 3635-8100 Fax: (42) 3635-8136



**19.1.** Inexistindo a manifestação recursal, caberá ao Pregoeiro a adjudicação do objeto da licitação ao licitante vencedor, com a posterior homologação do resultado pela Prefeito do Município de Laranjeiras do Sul, publicando-se a decisão em jornal oficial do Município.

**19.2.** Ocorrendo recursos, após sua resolução, caberá o Prefeito do Município de Laranjeiras do Sul a adjudicação do resultado, com publicação da decisão em jornal oficial do Município.

## **20. PRAZO E CONDIÇÕES PARA ASSINATURA DA ATA DE REGISTRO DE PREÇOS**

**20.1.** A vencedora deverá assinar a Ata de Registro de Preços, dentro do prazo de 05 (cinco) dias úteis, da publicação da homologação do certame, junto à Divisão de Licitações Município de Laranjeiras do Sul, sito à Praça Rui Barbosa nº 001, CEP 85.301-070, Centro, Laranjeiras do Sul, PR.

**20.2.** No ato da assinatura da Ata de Registro de Preços, a vencedora deverá apresentar:

**20.2.1.** Termo de Indicação do Responsável indicado pela empresa para controle da Ata de Registro de Preços e sua execução, o qual procederá os atos de comunicação formais e informais junto as secretarias e Administração Municipal.

## **21. FORMA DE UTILIZAÇÃO DA ATA DE REGISTRO DE PREÇOS**

**21.1.** Para utilização da Ata de Registro de Preços, o Secretário da unidade deverá requisitar do(s) detentor(res) da Ata, obedecida a ordem de classificação, os produtos registrados mediante requisição padronizada pela Administração Municipal contendo no mínimo: a) número da Ata; b) número do item e descrição; c) quantidade e a marca; d) valor constante da Ata; e) data; f) nome e assinatura do solicitante.

## **22. FORMALIZAÇÃO DA AQUISIÇÃO**

**22.1.** O compromisso de fornecimento dos materiais, apenas estará caracterizado a partir do recebimento, pelo Detentor da Ata de Registro de Preços, de Ordem de Fornecimento da unidade requisitante ou Nota de Empenho, decorrente da Ata que substitui o Termo de Contrato.

**22.2.** O Contrato de fornecimento decorrente da Ata de Registro de Preços será formalizado com o recebimento de Nota de Empenho, pelo(s) seu(s) detentores.

**22.3.** O fornecimento deverá ser efetuado de acordo com a necessidade da secretaria requisitante, autorizado pela Secretaria Municipal de Administração do Município de Laranjeiras do Sul, de forma parcelada.

## **23. ENTREGA: PRAZO, LOCAL E CONDIÇÕES DE RECEBIMENTO**

**23.1.** Os produtos, objeto desta licitação deverão ser entregues no prazo e condições estabelecidos no Anexo I e II deste edital.

## **24. GESTÃO E CONTROLE DA ATA DE REGISTRO DE PREÇOS**

**24.1.** A administração Municipal indicará servidor como gestor da Ata de Registro de Preços que será responsável pelos pedidos efetuados, pelo acompanhamento e fiscalização de sua execução, procedendo o registro das ocorrências e adotando as providências necessárias ao seu fiel cumprimento, tendo por parâmetros os resultados previstos no contrato. Entre suas atribuições está a de apurar a ocorrência de quaisquer circunstâncias que incidam especificamente no art. 70, 71 e 72 do Edital.





# MUNICÍPIO DE LARANJEIRAS DO SUL

Estado do Paraná

Praça Rui Barbosa, 01 – Centro – Cx. Postal 121 – 85301-070

CNPJ: 76.205.970/0001-95 Fone: (42) 3635-8100 Fax: (42) 3635-8136



**25.2.** Mediante a emissão da Nota Fiscal, contendo os valores unitários, constantes na ata de registro de preços, contendo a procedência e o lote, acompanhada das Certidões Negativas do INSS, FGTS e CNDT.

**25.3.** A descrição do produto na Nota Fiscal, deverá obrigatoriamente, ser precedida da descrição constante da Ata de Registro de Preços.

## 26.2. PRAZO DE PAGAMENTO

**26.2.1.** O pagamento será efetuado em até 30 (trinta) dias após a emissão da nota fiscal, devidamente atestada pela unidade competente. No caso do término do pagamento ocorrer em dia sem expediente na Prefeitura Municipal de Laranjeiras do Sul, o pagamento será efetuado no primeiro dia útil subsequente.

**26.3.** O pagamento efetuado não isentará os detentores da Ata das responsabilidades decorrentes do fornecimento.

## 27. REVISÃO / ALTERAÇÃO DOS PREÇOS

**27.1.** O Gestor responsável pela Ata de Registro de Preços deverá acompanhar periodicamente os preços praticados no mercado para os bens registrados, nas mesmas condições de fornecimento, podendo para tanto, valer-se da pesquisa de preços ou de outro processo disponível;

**27.2.** Durante a vigência do Registro de Preços, os valores não serão reajustados e as quantidades não serão aditadas; somente poderá ocorrer a recomposição de valores nos quadros enquadrados no disposto na alínea "d" do art. 65 da Lei 8.666/93. Os valores somente serão recompostos após a apresentação de notas fiscais (1ª via original ou autenticada) que comprovem o aumento do custo do produto, bem como índices que comprovem que o aumento do produto deu-se a nível regional, não somente pelo fornecedor. Os índices de aumento devem ser comprovados através de órgãos ou sites oficiais.

## 28. SUSPENSÃO OU CANCELAMENTO DOS PREÇOS

**28.1.** Os preços registrados poderão ser suspensos ou cancelados nos seguintes casos:

a) pelo Município de Laranjeiras do Sul, quando for por este julgado que o fornecedor esteja definitiva ou temporariamente impossibilitado de cumprir as exigências da licitação que deu origem ao registro de preços ou pela não observância das normas legais;

b) pelo fornecedor, quando, mediante solicitação por escrito, demonstrar que está definitiva ou temporariamente impossibilitado de cumprir as exigências da licitação e devidamente aceito pela Administração Municipal de Laranjeiras do Sul, nos termos legais;

c) por relevante interesse do Município de Laranjeiras do Sul, devidamente justificado.

## 29. SANÇÕES ADMINISTRATIVAS

**29.1.** O licitante que ensejar o retardamento da execução do certame, não mantiver a proposta, falhar ou fraudar no fornecimento do objeto adquirido, comportar-se de modo inidôneo, fizer declaração falsa ou cometer fraude fiscal, garantindo o direito prévio da citação e da ampla defesa, ficará impedido de licitar e contratar com a administração, pelo prazo de até 5 (cinco) anos, enquanto perdurar...



# MUNICÍPIO DE LARANJEIRAS DO SUL

Estado do Paraná

Praça Rui Barbosa, 01 - Centro - Cx. Postal 121 - 85301-070

CNPJ: 76.205.970/0001-95 Fone: (42) 3635-8100 Fax: (42) 3635-8136



prévia defesa, aplicar à empresa contratada as sanções previstas no art. 87 da Lei nº 8.666/93, sendo que em caso de multa esta corresponderá a 10% (dez por cento) sobre o valor do contrato.

29.3. A aplicação das sanções administrativas não exclui a responsabilização do licitante por eventuais perdas e danos causados ao Município de Laranjeiras do Sul.

## 30. DISPOSIÇÕES GERAIS

30.1. Na contagem dos prazos estabelecidos neste Pregão, excluir-se-á o dia do início e incluir-se-á o do vencimento, e considerar-se-ão os dias consecutivos, exceto quando for explicitamente disposto em contrário. Só se iniciam e vencem os prazos referidos neste artigo em dia de expediente no órgão ou na entidade.

30.2. Não havendo expediente no órgão licitante ou ocorrendo qualquer ato / fato superveniente que impeça a realização do certame na data marcada, a sessão será automaticamente transferida para o primeiro dia útil subsequente, no horário e local estabelecidos neste Edital, desde que não haja comunicação do Pregoeiro em sentido contrário.

30.3. A autoridade competente para determinar a contratação poderá revogar a licitação por razões de interesse público superveniente, devendo invalidá-la por ilegalidade, de ofício ou por provocação de qualquer pessoa, mediante ato escrito e fundamentado, sem que caiba direito a qualquer indenização.

30.4. A(s) proponente(s) assume(m) o(s) custo(s) para a preparação e apresentação de sua(s) proposta(s), sendo que o órgão licitante não se responsabilizará, em qualquer hipótese, por esta(s) despesa(s), independentemente da condução ou do resultado do Pregão.

30.5. A apresentação da proposta de preços implicará na aceitação, por parte da proponente, das condições previstas neste **EDITAL** e seus **ANEXOS**.

30.6. A proponente é responsável pela fidelidade e legitimidade das informações e dos documentos colacionados em qualquer fase do Pregão.

30.7. A adjudicação do(s) Item(ns) deste Pregão não implicará em direito à contratação.

30.8. O Pregoeiro reserva-se no direito de solicitar o original de qualquer documento, sempre que tiver dúvidas ou julgar necessário.

30.9. É facultado ao Pregoeiro, ou à autoridade a ele superior, em qualquer fase da licitação, promover diligências com vistas a esclarecer ou a complementar a instrução do processo.

30.10. Os proponentes intimados para prestar quaisquer esclarecimentos adicionais deverão fazê-lo no prazo determinado pelo Pregoeiro, sob pena de desclassificação/inabilitação.

30.11. Os casos omissos neste **EDITAL DE PREGÃO** serão solucionados pelo Pregoeiro, com base na legislação federal e, subsidiariamente, nos termos da legislação estadual e princípios gerais de direito.

30.12. Será competente o Foro da Comarca de Laranjeiras do Sul, com renúncia expressa a qualquer outro, por mais privilegiado que seja, para solução de questões oriundas deste Pregão.



# MUNICÍPIO DE LARANJEIRAS DO SUL

Estado do Paraná

Praça Rui Barbosa, 01 - Centro - Cx. Postal 121 - 85301-070

CNPJ: 76.205.970/0001-95 Fone: (42) 3635-8100 Fax: (42) 3635-8136



## ANEXO I PRODUTOS A SEREM FORNECIDOS PROGRAMA (ES-PROPOSTA)

LOTE: 1 - Lote 001

Item	Código do produto/serviço	Nome do produto/serviço	Quantidade	Unidade	Preço máximo	Preço máximo total
1	161	CARNE SUINA CARNE SUÍNA; BISTECA (TRASEIRO); EM BIFES, DE 135 GRAMAS C/ TOLERÂNCIA DE +/- 10GRAMAS; RESFRIADA; SEM OSSO, DEVERA APRESENTAR NO MÁXIMO 10% DE GORDURA E APONEUROSES; ACONDICIONADA EM EMBALAGEM PRIMARIA DE PLÁSTICO ATÓXICO, PRÓPRIA PARA ALIMENTOS, SELADA E S/FECHOS E MATERIAIS ESTRANHOS; DEVEM VIR EM EMBALAGEM PLÁSTICA QUE CONTENHA A PROCEDÊNCIA DE ABATEDOURO COM SERVIÇO; E SUAS CONDIÇÕES DEVERÃO ESTAR DE ACORDO COM AS NORMAS TÉCNICAS DA RIISSPOA E ANVISA, TENDO INSPEÇÃO DO SIM, SIP E/OU SIF, NÃO POSSUIR AS CARACTERÍSTICAS PSE E DFD; PRODUTO SUJEITO À VERIFICAÇÃO NO ATO DA ENTREGA AOS PROCEDIMENTOS ADMINISTRATIVOS DETERMINADOS PELA SECRETARIA DE AGRICULTURA.	250,00	KG	10,90	2.725,00
2	7858	LINGUIÇA TOSCANA LINGUIÇA; FRESCAL; TOSCANA; PREPARADA COM CARNE NÃO MISTA, TOUCINHO E CONDIMENTOS; COM ASPECTOS NORMAIS, FIRME, SEM UMIDADE, NÃO PEGAJOSA; ISENTA DE SUJIDADES, PARASITAS E LARVAS; MANTIDA EM TEMPERATURA E REFRIGERAÇÃO ADEQUADA; ACONDICIONADA EM SACO DE POLIETILENO; DEVIDAMENTE FECHADO E SUAS CONDIÇÕES DEVERÃO ESTAR DE ACORDO COM A INSTRUÇÃO NORMATIVA NÚMERO 4 DE 31 DE MARÇO DE 2000 DO MAPA E SUAS POSTERIORES ALTERAÇÕES; PRODUTO SUJEITO À VERIFICAÇÃO NO ATO DA ENTREGA AOS PROCEDIMENTOS ADMINISTRATIVOS DETERMINADOS PELA SECRETARIA DA AGRICULTURA.	200,00	KG	12,90	2.580,00
3	10281	APRESUNTADO COZIDO; OBTIDO DE CARNES DE SUÍNO SADIO; COM ASPECTO, COR, CHEIRO E SABOR PRÓPRIOS; ISENTO DE SUJIDADES, PARASITAS E LARVAS; ACONDICIONADO EM SACO PLÁSTICO TRANSPARENTE, ATÓXICO, COM VALIDADE MÍNIMA DE 2 MESES A CONTAR DA DATA DE ENTREGA E SUAS CONDIÇÕES DEVERÃO ESTAR DE ACORDO COM A INSTRUÇÃO NORMATIVA N° 20 DE 31 DE JULHO DE 2000 E SUAS POSTERIORES ALTERAÇÕES; PRODUTO SUJEITO À VERIFICAÇÃO NO ATO DA ENTREGA AOS PROCEDIMENTOS ADMINISTRATIVOS DETERMINADOS PELA SECRETARIA DE AGRICULTURA.	200,00	KG	11,90	2.380,00
4	10282	BAÇON DEFUMADO MANTA. EMBALAGEM COM IDENTIFICAÇÃO DO PRODUTO, MARCA DO FABRICANTE, PRAZO DE VALIDADE E CAPACIDADE. O PRODUTO DEVERÁ TER REGISTRO NO MINISTÉRIO DA AGRICULTURA E DA SAÚDE.	50,00	KG	19,90	995,00
5	10283	CARNE BOVINA ACÉM (DIANTEIRO); CORTADA EM CUBOS UNIFORMES COM DIMENSÕES DE 3CM X 3CM X 3CM; RESFRIADA; E NO MAXIMO 10% DE SEBO E GORDURA, COR, CHEIRO E SABOR PRÓPRIO, ISENTA DE CARTILAGENS E OSSOS, EXTRA LIMPA, ISENTA DE GORDURAS E APONEUROSES; EMBALADA EM EMBALAGEM PRIMARIA, DE PLÁSTICO ATÓXICO PRÓPRIA PARA ALIMENTOS, DEVIDAMENTE SELADA E ISENTA DE FECHO OU	200,00	KG	10,89	2.178,00



# MUNICÍPIO DE LARANJEIRAS DO SUL

## Estado do Paraná

Praça Rui Barbosa, 01 - Centro - Cx. Postal 121 - 85301-070

CNPJ: 76.205.970/0001-95 Fone: (42) 3635-8100 Fax: (42) 3635-8136



		EMBALAGEM E DATA DE VENCIMENTO E SUAS CONDIÇÕES DEVERÃO ESTAR DE ACORDO COM AS NORMAS DO RIISPOA E ANVISA, TENDO INSPEÇÃO DO SIM, SIP E/OU SIF, NÃO POSSUIR AS CARACTERÍSTICAS PSE E DFD; PRODUTO SUJEITO À VERIFICAÇÃO NO ATO DA ENTREGA AOS PROCEDIMENTOS ADMINISTRATIVOS DETERMINADOS PELA SECRETARIA DE AGRICULTURA.				
7	10285	CARNE BOVINA MIOLO DE PALETA; CORTADA EM CUBOS NOS TAMANHOS ENTRE 4 E 8 CM <sup>3</sup> ; RESFRIADA; E NO MÁXIMO 10% DE SEBO E GORDURA, COR, CHEIRO E SABOR PRÓPRIO, ISENTA DE CARTILAGENS E OSSOS, EXTRA LIMPA, ISENTA DE GORDURAS E APONEUROSES; EMBALADA EM EMBALAGEM PRIMARIA, DE PLÁSTICO ATÓXICO PRÓPRIA PARA ALIMENTOS, DEVIDAMENTE SELADA E ISENTA DE FECHO OU QUALQUER MATERIAL ESTRANHO, PACOTE DE 01 KG E SUAS CONDIÇÕES DEVERÃO ESTAR DE ACORDO COM AS NORMAS DO RIISPOA E ANVISA, TENDO INSPEÇÃO DO SIM, SIP E/OU SIF, NÃO POSSUIR AS CARACTERÍSTICAS PSE E DFD.	200,00	KG	12,89	2.578,00
8	10286	CARNE BOVINA MÚSCULO; CORTADA EM CUBOS UNIFORMES COM DIMENSÕES DE 3CM X 3CM X 3CM; RESFRIADA; E NO MÁXIMO 10% DE SEBO E GORDURA, COR, CHEIRO E SABOR PRÓPRIO, ISENTA DE CARTILAGENS E OSSOS, EXTRA LIMPA, ISENTA DE GORDURAS E APONEUROSES; EMBALADA EM EMBALAGEM PRIMARIA, DE PLÁSTICO ATÓXICO PRÓPRIA PARA ALIMENTOS, DEVIDAMENTE SELADA E ISENTA DE FECHO OU QUALQUER MATERIAL ESTRANHO, PACOTE DE 01 KG E SUAS CONDIÇÕES DEVERÃO ESTAR DE ACORDO COM AS NORMAS DO RIISPOA E ANVISA, TENDO INSPEÇÃO DO SIM, SIP E/OU SIF, NÃO POSSUIR AS CARACTERÍSTICAS PSE E DFD.	250,00	KG	11,49	2.872,50
9	10287	CARNE BOVINA ACÉM, MOÍDA, RESFRIADA, E NO MÁXIMO 10% DE SEBO E GORDURA, COM ASPECTO, COR, CHEIRO E SABOR PRÓPRIOS, ISENTO DE CARTILAGENS E OSSOS, EMBALADA EM SACO PLÁSTICO TRANSPARENTE, ATÓXICO, PESANDO 01 KG E SUAS CONDIÇÕES DEVERÃO ESTAR DE ACORDO COM AS NORMAS DO RIISPOA E ANVISA, TENDO INSPEÇÃO DO SIM, SIP E/OU SIF, NÃO POSSUIR AS CARACTERÍSTICAS PSE E DFD, PRODUTO SUJEITO À VERIFICAÇÃO NO ATO DA ENTREGA AOS PROCEDIMENTOS ADMINISTRATIVOS DETERMINADOS PELA SECRETARIA DE AGRICULTURA.	300,00	KG	12,90	3.870,00
10	10288	CARNE BOVINA CHULETA, EM BIFES, 120 GRAMAS CADA COM TOLERÂNCIA DE +/- 10 GRAMAS, RESFRIADA, E NO MÁXIMO 10% DE SEBO E GORDURA, COM ASPECTO, COR, CHEIRO E SABOR PRÓPRIO, ISENTO DE CARTILAGENS, EMBALADA EM SACO PLÁSTICO TRANSPARENTE, ATÓXICO, PRÓPRIO PARA ALIMENTOS, E SUAS CONDIÇÕES DEVERÃO ESTAR DE ACORDO COM AS NORMAS DO RIISPOA E ANVISA, TENDO INSPEÇÃO DO SIM, SIP E/OU SIF, NÃO POSSUIR AS CARACTERÍSTICAS PSE E DFD, PRODUTO SUJEITO À VERIFICAÇÃO NO ATO DA ENTREGA AOS PROCEDIMENTOS ADMINISTRATIVOS DETERMINADOS PELA SECRETARIA DE AGRICULTURA.	260,00	KG	15,99	4.157,40
11	10289	CARNE BOVINA COXÃO MOLE, EM BIFES, 120 GRAMAS CADA COM TOLERÂNCIA DE +/- 10 GRAMAS, RESFRIADA, E NO MÁXIMO 10% DE SEBO E GORDURA, COM ASPECTO, COR, CHEIRO E SABOR PRÓPRIO, ISENTO DE CARTILAGENS, EMBALADA EM SACO PLÁSTICO TRANSPARENTE, ATÓXICO, PRÓPRIO PARA ALIMENTOS, E SUAS CONDIÇÕES DEVERÃO ESTAR DE ACORDO COM AS NORMAS DO RIISPOA E ANVISA, TENDO INSPEÇÃO DO SIM, SIP E/OU SIF, NÃO POSSUIR AS CARACTERÍSTICAS PSE E DFD, PRODUTO SUJEITO À VERIFICAÇÃO NO ATO DA ENTREGA AOS PROCEDIMENTOS ADMINISTRATIVOS DETERMINADOS PELA SECRETARIA DE AGRICULTURA.	300,00	KG	20,99	6.297,00



# MUNICÍPIO DE LARANJEIRAS DO SUL

Estado do Paraná

Praça Rui Barbosa, 01 - Centro - Cx. Postal 121 - 85301-070



CNPJ: 76.205.970/0001-95 Fone: (42) 3635-8100 Fax: (42) 3635-8136

		GORDURA, COM ASPECTO, COR, CHEIRO E SABOR PRÓPRIOS, ISENTA DE CARTILAGENS E OSSOS, EMBALADA EM SACO PLÁSTICO TRANSPARENTE, ATÓXICO, PESANDO 01 KG E SUAS CONDIÇÕES DEVERÃO ESTAR DE ACORDO COM NORMAS DO RIISPOA E ANVISA, TENDO INSPEÇÃO DO SIM, SIP E/OU SIF, NÃO POSSUIR AS CARACTERÍSTICAS PSE E DFD, PRODUTO SUJEITO À VERIFICAÇÃO NO ATO DA ENTREGA AOS PROCEDIMENTOS ADMINISTRATIVOS DETERMINADOS PELA SECRETARIA DE AGRICULTURA.				
13	10291	CARNE BOVINA PATINHO, MOÍDA, RESFRIADO, E NO MÁXIMO 10% DE SEBO E GORDURA, COM ASPECTO, COR, CHEIRO E SABOR PRÓPRIOS, ISENTA DE CARTILAGENS E OSSOS, EMBALADA EM SACO PLÁSTICO TRANSPARENTE, ATÓXICO, PESANDO 01 KG E SUAS CONDIÇÕES DEVERÃO ESTAR DE ACORDO COM AS NORMAS DO RIISPOA E ANVISA, TENDO INSPEÇÃO DO SIM, SIP E/OU SIF, NÃO POSSUIR AS CARACTERÍSTICAS PSE E DFD, PRODUTO SUJEITO À VERIFICAÇÃO NO ATO DA ENTREGA AOS PROCEDIMENTOS ADMINISTRATIVOS DETERMINADOS PELA SECRETARIA DE AGRICULTURA.	210,00	KG	17,99	3.777,90
14	10294	CARNE DE FRANGO COXA E SOBRECORA DESOSSADAS, IN NATURA, CONGELADA. APRESENTAR CONSISTÊNCIA FIRME NÃO AMOLECIDA, ODOR E COR CARACTERÍSTICOS, COR AMARELO-ROSADO. NÃO DEVE APRESENTAR FORMAÇÕES DE CRISTAIS DE GELO, PENAS E PENUGENS, PERFURAÇÕES, COÁGULOS E QUEIMADURAS POR CONGELAMENTO. ACONDICIONADA EM EMBALAGEM DE POLIETILENO ATÓXICO RESISTENTE, COM ROTULAGEM CONSTANDO DADOS COMO IDENTIFICAÇÃO DO PRODUTO, MARCA DO FABRICANTE, NÚMERO DO SERVIÇO DE INSPEÇÃO SANITÁRIA DO ESTABELECIMENTO PRODUTOR, LOTE, DATA DE VALIDADE, PESO LÍQUIDO DA EMBALAGEM E DO PRODUTO. AS EMBALAGENS DEVERÃO ESTAR DEVIDAMENTE ROTULADAS CONFORME LEGISLAÇÃO VIGENTE.	1.000,00	KG	6,30	6.300,00
15	10295	CARNE DE FRANGO FILÉ DE PEITO DE FRANGO, SEM OSSO: IN NATURA, CONGELADA. APRESENTAR CONSISTÊNCIA FIRME NÃO AMOLECIDA, ODOR E COR CARACTERÍSTICOS, COR AMARELO-ROSADO. NÃO DEVE APRESENTAR FORMAÇÕES DE CRISTAIS DE GELO, PENAS E PENUGENS, PERFURAÇÕES, COÁGULOS E QUEIMADURAS POR CONGELAMENTO. ACONDICIONADA EM EMBALAGEM DE POLIETILENO ATÓXICO RESISTENTE, COM ROTULAGEM CONSTANDO DADOS COMO IDENTIFICAÇÃO DO PRODUTO, MARCA DO FABRICANTE, NÚMERO DO SERVIÇO DE INSPEÇÃO SANITÁRIA DO ESTABELECIMENTO PRODUTOR, LOTE, DATA DE VALIDADE, PESO LÍQUIDO DA EMBALAGEM E DO PRODUTO. AS EMBALAGENS DEVERÃO ESTAR DEVIDAMENTE ROTULADAS CONFORME LEGISLAÇÃO VIGENTE.	200,00	KG	10,99	2.198,00
16	10296	CARNE DE FRANGO INTEIRO: IN NATURA, CONGELADA. APRESENTAR CONSISTÊNCIA FIRME NÃO AMOLECIDA, ODOR E COR CARACTERÍSTICOS, COR AMARELO-ROSADO. NÃO DEVE APRESENTAR FORMAÇÕES DE CRISTAIS DE GELO, PENAS E PENUGENS, PERFURAÇÕES, COÁGULOS E QUEIMADURAS POR CONGELAMENTO. ACONDICIONADA EM EMBALAGEM DE POLIETILENO ATÓXICO RESISTENTE, COM ROTULAGEM CONSTANDO DADOS COMO IDENTIFICAÇÃO DO PRODUTO, MARCA DO FABRICANTE, NÚMERO DO SERVIÇO DE INSPEÇÃO SANITÁRIA DO ESTABELECIMENTO PRODUTOR, LOTE, DATA DE VALIDADE, PESO LÍQUIDO DA EMBALAGEM E DO PRODUTO. AS EMBALAGENS DEVERÃO ESTAR DEVIDAMENTE ROTULADAS CONFORME LEGISLAÇÃO VIGENTE.	400,00	KG	6,69	2.676,00



# MUNICÍPIO DE LARANJEIRAS DO SUL

Estado do Paraná

Praça Rui Barbosa, 01 - Centro - Cx. Postal 121 - 85301-070

CNPJ: 76.205.970/0001-95 Fone: (42) 3635-8100 Fax: (42) 3635-8136



		ACONDICIONADA EM EMBALAGEM DE POLIETILENO ATÓXICO RESISTENTE, COM ROTULAGEM CONSTANDO DADOS COMO IDENTIFICAÇÃO DO PRODUTO, MARCA DO FABRICANTE, NÚMERO DO SERVIÇO DE INSPEÇÃO SANITÁRIA DO ESTABELECIMENTO PRODUTOR, LOTE, DATA DE VALIDADE, PESO LÍQUIDO DA EMBALAGEM E DO PRODUTO, DENTRO DAS LEGISLAÇÕES VIGENTES. O PRODUTO DEVERÁ RESPEITAR O LIMITE DE PERCENTUAL DE ÁGUA ESTABELECIDO DE 6%, CONFORME LEGISLAÇÃO.				
18	10299	CARNE SUÍNA COSTELINHA; SEM PELE, RESFRIADA; COM OSSO, DEVERA APRESENTAR NO MÁXIMO 10% DE GORDURA E APONEUROSES; ACONDICIONADA EM EMBALAGEM PRIMARIA DE PLÁSTICO ATÓXICO, PRÓPRIA PARA ALIMENTOS, SELADA E S/FECHOS E MATERIAL ESTRANHO; DEVM VIR EM EMBALAGEM PLÁSTICA QUE CONTENHA A PROCEDÊNCIA DE ABATEDOURO COM SERVIÇO; E SUAS CONDIÇÕES DEVERÃO ESTAR DE ACORDO COM AS NORMAS TÉCNICAS DA RIISPOA E ANVISA, TENDO INSPEÇÃO DO SIM, SIP E/OU SIF, NÃO POSSUIR AS CARACTERÍSTICAS PSE E DFD; PRODUTO SUJEITO À VERIFICAÇÃO NO ATO DA ENTREGA AOS PROCEDIMENTOS ADMINISTRATIVOS DETERMINADOS PELA SECRETARIA DE AGRICULTURA.	200,00	KG	14,49	2.898,00
19	10300	CARNE SUÍNA LOMBINHO; RESFRIADA; SEM OSSO, DEVERA APRESENTAR NO MÁXIMO 10% DE GORDURA E APONEUROSES; ACONDICIONADA EM EMBALAGEM PRIMARIA DE PLÁSTICO ATÓXICO, PRÓPRIA PARA ALIMENTOS, SELADA E S/FECHOS E MATERIAL ESTRANHO; DEVM VIR EM EMBALAGEM PLÁSTICA QUE CONTENHA A PROCEDÊNCIA DE ABATEDOURO COM SERVIÇO; E SUAS CONDIÇÕES DEVERÃO ESTAR DE ACORDO COM AS NORMAS TÉCNICAS DA RIISPOA E ANVISA, TENDO INSPEÇÃO DO SIM, SIP E/OU SIF, NÃO POSSUIR AS CARACTERÍSTICAS PSE E DFD; PRODUTO SUJEITO A VERIFICAÇÃO NO ATO DA ENTREGA AOS PROCEDIMENTOS ADMINISTRATIVOS DETERMINADOS PELA SECRETARIA DE AGRICULTURA.	100,00	KG	14,49	1.449,00
20	10301	DOBRADINHA RESFRIADA; BOVINA DE BOA QUALIDADE, EM ISCAS; ACONDICIONADA EM EMBALAGEM PRIMARIA DE PLÁSTICO ATÓXICO, PRÓPRIA PARA ALIMENTOS, SELADA E S/FECHOS E MATERIAL ESTRANHO; DEVM VIR EM EMBALAGEM PLÁSTICA QUE CONTENHA A PROCEDÊNCIA DE ABATEDOURO COM SERVIÇO; E SUAS CONDIÇÕES DEVERÃO ESTAR DE ACORDO COM AS NORMAS TÉCNICAS DA RIISPOA E ANVISA, TENDO INSPEÇÃO DO SIM, SIP E/OU SIF, NÃO POSSUIR AS CARACTERÍSTICAS PSE E DFD; PRODUTO SUJEITO A VERIFICAÇÃO NO ATO DA ENTREGA AOS PROCEDIMENTOS ADMINISTRATIVOS DETERMINADOS PELA SECRETARIA DE AGRICULTURA.	100,00	KG	8,99	899,00
21	10302	EMPANADOS E CONGELADOS DE CARNES DE AVES O PRODUTO DEVERÁ SER OBTIDO A PARTIR DE AVES SADIAS, ORIUNDAS DE ESTABELECIMENTOS COM INSPEÇÃO COM SIM, SIP OU SIF, PRODUZIDOS DENTRO DAS NORMAS TÉCNICAS DO RIISPOA E ANVISA. ABATIDAS SOB PRÉVIA INSPEÇÃO SANITÁRIA. O PRODUTO DEVERÁ TER VALIDADE MÍNIMA DE 120 (CENTO E VINTE) DIAS. A EMBALAGEM DO PRODUTO DEVERA SER SACOS DE POLIETILENO DE BAIXA DENSIDADE, ATÓXICO, LACRADO, RESISTENTE AO TRANSPORTE E ARMAZENAMENTO, SENDO PESO MÉDIO UNITÁRIO ATÉ 100 G.	50,00	KG	1,35	67,50
22	10304	FIJADO DE...				



# MUNICÍPIO DE LARANJEIRAS DO SUL

Estado do Paraná

Praça Rui Barbosa, 01 - Centro - Cx. Postal 121 - 85301-070



CNPJ: 76.205.970/0001-95 Fone: (42) 3635-8100 Fax: (42) 3635-8136

		VERIFICAÇÃO NO ATO DA ENTREGA AOS PROCEDIMENTOS ADMINISTRATIVOS DETERMINADOS PELA SECRETARIA DE AGRICULTURA.				
23	10309	PESCADO; MERLUZA SEM ESPINHAS; EM FILE, SEM COURO/PELE; CONGELADO; COM COR, CHEIRO E SABOR PRÓPRIO; SEM MANCHAS ESVERDEADAS E PARASITAS; ACONDICIONADO EM EMBALAGEM ATÓXICA, PESANDO APROXIMADAMENTE 500G POR UNIDADE; EMBALAGEM COM RÓTULO, CARIMBO DE INSPEÇÃO COM VALIDADE MÍNIMA DE 6 MESES A CONTAR DA DATA DA ENTREGA; E SUAS CONDIÇÕES DEVERÃO ESTAR DE ACORDO COM AS NORMAS DO RIISPOA E ANVISA, TENDO INSPEÇÃO DO SIM, SIP E/OU SIF, NÃO POSSUIR AS CARACTERÍSTICAS PSE E DFD; PRODUTO SUJEITO À VERIFICAÇÃO NO ATO DA ENTREGA AOS PROCEDIMENTOS ADMINISTRATIVOS DETERMINADOS PELA SECRETARIA DE AGRICULTURA. DEVE CONSTAR PESO LÍQUIDO; (ANTES DO CONGELAMENTO) E PESO BRUTO APOS O CONGELAMENTO.	100,00	PCT	14,80	1.480,00
24	10310	LINGUIÇA CALABRESA COM CORTES DE CARNE SUÍNA DEFUN. ADA, CARNE SUÍNA, GORDURA SUÍNA, CARNE MECANICAMENTE SEPARADA DE AVE, ÁGUA, PROTEÍNA VEGETAL DE SOJA, SAL, ESPECIARIAS NATURAIS. FIRME, SEM UN.IDADE, NÃO PEGAJOSA, ISENTA DE SUJIDADES, PARASITAS E LARVAS, MANTIDA EM TEMPERATURA E REFRIGERAÇÃO ADEQUADA, ACONDICIONADA EM SACO DE POLIETILENO, DEVIDAMENTE FECHADO E SUAS CONDIÇÕES DEVERÃO ESTAR DE ACORDO COM A INSTRUÇÃO NORMATIVA NÚMERO 4 DE 31 DE MARÇO DE 2000 DO MAPA E SUAS POSTERIORES ALTERAÇÕES, PRODUTO SUJEITO À VERIFICAÇÃO NO ATO DA ENTREGA AOS PROCEDIMENTOS ADMINISTRATIVOS EMBALAGEM PACOTE LACRADO, ATÓXICO DE 2,5KG.	100,00	KG	13,99	1.399,00
25	10311	PRESUNTO MAGRO; COZIDO; OBTIDO DE PERNIL SUÍNO SADIO; COM ASPECTO, CHEIRO, COR E SABOR PRÓPRIOS; ISENTO DE SUJIDADES, PARASITOS E LARVAS; ACONDICIONADO EM SACO PLÁSTICO TRANSPARENTE, ATÓXICO; COM VALIDADE MÍNIMA DE 2 MESES A CONTAR DA DATA DE ENTREGA E SUAS CONDIÇÕES DEVERÃO ESTAR DE ACORDO COM A INSTRUÇÃO NORMATIVA N° 20 DE 31 DE JULHO DE 2000 E SUAS POSTERIORES ALTERAÇÕES; PRODUTO SUJEITO À VERIFICAÇÃO NO ATO DA ENTREGA AOS PROCEDIMENTOS ADMINISTRATIVOS DETERMINADOS PELA SECRETARIA DE AGRICULTURA.	500,00	KG	16,89	8.445,00
26	10313	SARDINHA PRÉ-COZIDA EM CONSERVA AO MOLHO DE TOMATE, ELABORADA COM PRODUTO EVISCERADO, LIVRE DE CAUDA E CABEÇA. O PRODUTO DEVE SER ELABORADO COM MATÉRIA-PRIMA EM PERFEITAS CONDIÇÕES HIGIÊNICO SANITÁRIAS, SUBMETIDO A PROCESSOS TECNOLÓGICOS ADEQUADOS E ESTERILIZADO. EMBALAGEM EM LATA, COM SISTEMA ABRE FÁCIL, PESO LÍQUIDO DE 125G.	50,00	UN	3,75	187,50
27	10527	OVO DE GALINHA, BRANCO, MÉDIO, PESANDO NO MÍNIMO 50 GRAMAS POR UNIDADE, ISENTO DE SUJIDADES, FUNGOS E SUBSTÂNCIAS TÓXICAS, ACONDICIONADO EM EMBALAGEM APROPRIADA COM 12 UNIDADES, PRAZO MÍNIMO DE VALIDADE DE 15 DIAS DO SEU ACONDICIONAMENTO, E SUAS CONDIÇÕES DEVERÃO ESTAR DE ACORDO A RIISPOA/MA, RES. 01 DE 05/07/91	350,00	DZ	4,99	1.746,50
28	11405	HAMBÚRGUER MISTO HAMBÚRGUER MISTO (CARNE DE AVES E CARNE BOVINA) CONGELADO, O PRODUTO DEVERÁ TER INSPEÇÃO COM SIM, SIP OU	100,00	UN	1,00	100,00



# MUNICÍPIO DE LARANJEIRAS DO SUL

Estado do Paraná

Praça Rui Barbosa, 01 - Centro - Cx. Postal 121 - 85301-070

CNPJ: 76.205.970/0001-95 Fone: (42) 3635-8100 Fax: (42) 3635-8136



		-8°C. VALIDADE MÍNIMA: 04 (QUATRO) MESES A PARTIR DATA DE ENTREGA. DEVE CONTER EMBALAGEM: PRIMÁRIA - SER ENVELOPADO, COM MATERIAL ADEQUADO PARA AS CONDIÇÕES DE ARMAZENAMENTO LHE CONFIEM PROTEÇÃO APROPRIADA				
29	11407	SALSICHA HOT DOG SALSICHA HOT DOG CONGELADA, DEVERÁ SER PREPARADA COM CARNES E TOUCINHOS EM PERFEITO ESTADO DE CONSERVAÇÃO, NÃO SENDO PERMITIDA A SUBSTITUIÇÃO DE TOUCINHO POR GORDURAS BOVINAS E NEM O EMPREGO DE CARNES E GORDURAS PROVENIENTES DE ANIMAIS DE OUTRAS ESPÉCIES. A PORCENTAGEM DE ÁGUA OU GELO NÃO DEVERÁ ULTRAPASSAR 10% (DEZ POR CENTO) EM PESO. O PRODUTO NÃO DEVERÁ APRESENTAR SUPERFÍCIE ÚMIDA, PEGAJOSA, EXSUDATO, LÍQUIDO EM PARTES FLÁCIDAS OU DE CONSISTÊNCIA ANORMAL, COM INDÍCIOS DE FERMENTAÇÃO PÚTRIDA. NÃO SERÁ TOLERADA A PRESENÇA DE MANCHAS ESVERDEADAS OU PARDACENTAS OU COLORAÇÃO SEM UNIFORMIDADE. O PESO UNITÁRIO DE CADA GOMO DEVERÁ SER DE APROXIMADAMENTE 50 GRAMAS	500,00	UN	7,49	3.745,00
30	11413	LINGUIÇA LINGUIÇA FRESCAL; CARNE SUÍNA; PREPARADA COM CARNE NÃO MISTA, TOUCINHO E CONDIMENTOS; COM ASPECTOS NORMAL, FIRME, SEM UMIDADE, ISENTA DE SUJIDADES, PARASITAS E LARCAS; MANTIDA EM TEMPERATURA DE REFRIGERAÇÃO ADEQUADA; ACONDICIONADA EM SACO DE POLIETILENO, DEVIDAMENTE FECHADO; E SUAS CONDIÇÕES DEVERÃO ESTAR DE ACORDO COM A INSTRUÇÃO NORMATIVA NÚMERO 4 DE 31 DE MARÇO DE 2000 DO MAPAE SUAS POSTERIORES ALTERAÇÕES; PRODUTO SUJEITO À VERIFICAÇÃO NO ATO DA ENTREGA AOS PROCEDIMENTOS ADMINISTRATIVOS DETERMINADOS PELA SECRETARIA DE AGRICULTURA.	100,00	KG	10,95	1.095,00
31	13726	COXA E SOBRECOPA DESOSSADAS, IN NATURA CONGELADA. APRESENTAR CONSISTÊNCIA FORME NÃO AMOLECIDA, ODOR E COR CARACTERÍSTICOS, COR AMARELO-ROSADO. NÃO DEVE APRESENTAR FORMAÇÕES DE CRISTAIS DE GELO, PENAS E PENUGENS, PERFURAÇÕES, COÁGULOS E QUEIMADURAS POR CONGELAMENTO. ACONDICIONADA EM EMBALAGEM DE POLIETILENO ATÓXICO RESISTENTE, COM ROTULAGEM CONSTANDO DADOS COMO IDENTIFICAÇÃO DO PRODUTO, MARCA DO FABRICANTE, NÚMERO DO SERVIÇO DE INSPEÇÃO SANITÁRIA DO ESTABELECIMENTO PRODUTOR, LOTE, DATA DE VALIDADE, PESO LÍQUIDO DA EMBALAGEM E DO PRODUTO. AS EMBALAGENS DEVERÃO ESTAR DEVIDAMENTE ROTULADAS CONFORME LEGISLAÇÃO VIGENTE. O PRODUTO DEVERÁ RESPEITAR O LIMITE DE PERCENTUAL DE ÁGUA ESTABELECIDO PELO MINISTÉRIO DE AGRICULTURA. POSSUIR REGISTRO NOS ÓRGÃOS DE INSPEÇÃO SANITÁRIA VIGENTE. O PRODUTO DEVERÁ APRESENTAR VALIDADE MÍNIMA DE 06 MESES NO MOMENTO DA ENTREGA	300,00	KG	9,99	2.997,00
<b>TOTAL</b>						<b>82.207,50</b>

LOTE: 2 - Lote 002

Item	Código do produto/serviço	Nome do produto/serviço	Quantidade	Unidade	Preço máximo	Preço máximo total
1	6525	CREME DE LEITE CREME DE LEITE LIGHT; APRESENTANDO TEOR DE MATÉRIA GORDA MÍNIMA DE 20%, COM VALIDADE MÍNIMA DE 5 MESES A CONTAR DA DATA DA ENTREGA; EMBALADO EM CAIXA CARTONADA, PESANDO APROXIMADAMENTE 200 G; E SUAS CONDIÇÕES DEVERÃO ESTAR	100,00	UN	2,79	279,00





# MUNICÍPIO DE LARANJEIRAS DO SUL

Estado do Paraná

Praça Rui Barbosa, 01 - Centro - Cx. Postal 121 - 85301-070



CNPJ: 76.205.970/0001-95 Fone: (42) 3635-8100 Fax: (42) 3635-8136

		CANOLA, ÓLEO DE PALMISTE, ÓLEO DE MILHO, CÍTRATO DE CÁLCIO, CÍTRATO DE POTÁSSIO, VITAMINA C, SULFATO FERROSO, VITAMINA PP, SULFATO DE ZINCO, VITAMINA E, PANTOTENATO DE CÁLCIO, VITAMINA A, SULFATO DE COBRE, VITAMINA B6, VITAMINA 1, VITAMINA D3, VITAMINA B2, ÁCIDO FÓLICO, IODETO DE POTÁSSIO, VITAMINA K, BIOTINA, VITAMINA B12.				
3	10314	BEBIDA LÁCTEA ACHOCOLATADA UHT CONTENDO LEITE E/OU LEITE RECONSTITUÍDO, AÇÚCAR, ÁGUA, SORO DE LEITE EM PÓ, ÓLEO DE PALMA, CACAU EM PÓ, LEITE EM PÓ DESNATADO, VITAMINAS (A, B2, B3, B6, C E E), ESTABILIZANTES CARRAGENA, CARBOXIMETILCELULOSE, FOSFATO DE SÓDIO E CÍTRATO DE SÓDIO E AROMA IDÊNTICO AO NATURAL DE CHOCOLATE. ACONDICIONADA EM EMBALAGEM CARTONADA, CONTENDO 1 LITRO E SUAS CONDIÇÕES DEVERÃO ESTAR DE ACORDO COM A IN 16/2005, PRODUTO SUJEITO À VERIFICAÇÃO NO ATO DA ENTREGA AOS PROCEDIMENTOS ADMINISTRATIVOS DETERMINADOS PELA ANVISA.	50,00	UN	6,99	349,50
4	10315	BEBIDA LÁCTEA ACHOCOLATADA CONTENDO LEITE E/OU LEITE RECONSTITUÍDO, AÇÚCAR, ÁGUA, SORO DE LEITE EM PÓ, ÓLEO DE PALMA, CACAU EM PÓ, LEITE EM PÓ DESNATADO, VITAMINAS (A, B2, B3, B6, C E E), ESTABILIZANTES CARRAGENA, CARBOXIMETILCELULOSE, FOSFATO DE SÓDIO E CÍTRATO DE SÓDIO E AROMA IDÊNTICO AO NATURAL DE CHOCOLATE. ACONDICIONADA EM EM SACO PLÁSTICO DE POLIETILENO (SACHE), CONTENDO 1 LITRO E SUAS CONDIÇÕES DEVERÃO ESTAR DE ACORDO COM A IN 16/2005, PRODUTO SUJEITO À VERIFICAÇÃO NO ATO DA ENTREGA AOS PROCEDIMENTOS ADMINISTRATIVOS DETERMINADOS PELA ANVISA.	50,00	UN	3,65	182,50
5	10316	CREME DE LEITE APRESENTANDO TEOR DE MATÉRIA GORDA MÍNIMA DE 20%, COM VALIDADE MÍNIMA DE 5 MESES A CONTAR DA DATA DA ENTREGA; EMBALADO EM CAIXA CARTONADA, PESANDO APROXIMADAMENTE 200 G; E SUAS CONDIÇÕES DEVERÃO ESTAR DE ACORDO COM A PORTARIA MA-146, DE 07/03/96; E SUAS POSTERIORES ALTERAÇÕES; PRODUTO SUJEITO À VERIFICAÇÃO NO ATO DA ENTREGA AOS PROCEDIMENTOS ADMINISTRATIVOS DETERMINADOS PELO MAPA.	200,00	UN	2,49	498,00
6	10317	LEITE CONDENSADO COMPOSTO DE LEITE INTEGRAL, AÇÚCAR E LACTOSE (TRADICIONAL); DE CONSISTÊNCIA CREMOSA E TEXTURA HOMOGÊNEA; VALIDADE MÍNIMA 10 MESES A CONTAR DA ENTREGA ACONDICIONADO EM CAIXA CARTONADA; PESANDO 395 G, RESOLUÇÃO RDC 259 DE 20 DE SETEMBRO DE 2002 E SUAS POSTERIORES ALTERAÇÕES; PRODUTO SUJEITO À VERIFICAÇÃO NO ATO DA ENTREGA AOS PROCEDIMENTOS ADMINISTRATIVOS DETERMINADOS PELA ANVISA.	500,00	UN	4,69	2.345,00
7	10318	LEITE EM PÓ COM TEOR DE MATÉRIA GORDA MÍNIMO DE 26%, SAIS MINERAIS, VITAMINAS, LECITINA SOJA, INTEGRAL, ACONDICIONADO EM PACOTE DE FILME DE POLIÉSTER METALIZADO LAMINADO, FECHADO, CONTENDO 400 G, VALIDADE MÍNIMA 10 MESES A CONTAR DA DATA DA ENTREGA, E SUAS CONDIÇÕES DEVERÃO ESTAR DE ACORDO COM A PORTARIA 369, DE 04/09/97 DO MAPA E SUAS POSTERIORES ALTERAÇÕES, PRODUTO SUJEITO À VERIFICAÇÃO NO ATO DA ENTREGA AOS PROCEDIMENTOS ADMINISTRATIVOS DETERMINADOS PELO MAPA.	100,00	UN	9,99	999,00
8	10322	FÓRMULA INFANTIL EM PÓ PARA LACTENTES ATÉ SEIS MESES, À BASE DE PROTEÍNA ISOLADA DE	100,00	UN	29,39	2.939,00



# MUNICÍPIO DE LARANJEIRAS DO SUL

Estado do Paraná

Praça Rui Barbosa, 01 - Centro - Cx. Postal 121 - 85301-070



CNPJ: 76.205.970/0001-95 Fone: (42) 3635-8100 Fax: (42) 3635-8136

		FECHADA, CONTENDO 300G, VALIDADE MÍNIMA 10 MESES A CONTAR DA DATA DA ENTREGA, E SUAS CONDIÇÕES DEVERÃO ESTAR DE ACORDO COM A PORTARIA 369, DE 04/09/97 DO MAPA E SUAS POSTERIORES ALTERAÇÕES, PRODUTO SUJEITO À VERIFICAÇÃO NO ATO DA ENTREGA AOS PROCEDIMENTOS ADMINISTRATIVOS DETERMINADOS PELO MAPA.				
10	10324	LEITE EM PÓ INSTANTÂNEO COM TEOR DE MATÉRIA GORDA MÍNIMO DE 26%, SAIS MINERAIS, VITAMINAS, LECITINA SOJA, INTEGRAL, ENVASADO EM RECIPIENTES HERMÉTICOS EM LATA LACRADA, FECHADA, CONTENDO 400 G, VALIDADE MÍNIMA 10 MESES A CONTAR DA DATA DA ENTREGA, E SUAS CONDIÇÕES DEVERÃO ESTAR DE ACORDO COM A PORTARIA 369, DE 04/09/97 DO MAPA E SUAS POSTERIORES ALTERAÇÕES, PRODUTO SUJEITO À VERIFICAÇÃO NO ATO DA ENTREGA AOS PROCEDIMENTOS ADMINISTRATIVOS DETERMINADOS PELO MAPA.	100,00	UN	9,99	999,00
11	10325	LEITE PASTEURIZADO CONSERVADO ENTRE 1 A 10 GRAUS CENTÍGRADOS, TIPO C; TEOR DE MATÉRIA GORDA MÍNIMO DE 3,0%; VAL. DE 48 HORAS NA ENTREGA, ENVASADO EM EMBALAGENS DE SACO DE POLIETILENO DE BAIXA DENSIDADE; E SUAS CONDIÇÕES DEVERÃO ESTAR DE ACORDO COM O DECRETO (2.244, DE 04/06/97), MERCOSUL; INST.NORMATIVA 51 DE 18/09/2002 E SUAS POSTERIORES ALTERAÇÕES; PRODUTO SUJEITO À VERIFICAÇÃO NO ATO DA ENTREGA AOS PROCEDIMENTOS ADMINISTRATIVOS DETERMINADOS PELO MAPA.	2.000,00	UN	2,99	5.980,00
12	10327	LEITE UHT/UAT INTEGRAL; TEOR DE MATÉRIA GORDA MÍNIMO DE 3%; E COM VALIDADE MÍNIMA, NA DATA DA ENTREGA DE 100 DIAS, EMBALADO EM CAIXA TETRAPACK CONTENDO 1 LITRO; E SUAS CONDIÇÕES DEVERÃO ESTAR DE ACORDO COM A PORTARIA-370, DE 04/09/97 E SUAS POSTERIORES ALTERAÇÕES; PRODUTO SUJEITO À VERIFICAÇÃO NO ATO DA ENTREGA AOS PROCEDIMENTOS ADMINISTRATIVOS DETERMINADOS PELO MAPA.	4.000,00	UN	2,95	11.800,00
13	10328	LEITE UHT/UAT SEMIDESNATADO; TEOR DE MATÉRIA GORDA DE 0,6% A 2,9%; E COM VALIDADE MÍNIMA, NA DATA DA ENTREGA DE 100 DIAS, EMBALADO EM CAIXA TETRAPACK CONTENDO 1 LITRO; E SUAS CONDIÇÕES DEVERÃO ESTAR DE ACORDO COM A PORTARIA-370, DE 04/09/97 E SUAS POSTERIORES ALTERAÇÕES; PRODUTO SUJEITO À VERIFICAÇÃO NO ATO DA ENTREGA AOS PROCEDIMENTOS ADMINISTRATIVOS DETERMINADOS PELO MAPA.	200,00	UN	2,95	590,00
14	10329	MANTEIGA COM SAL; DE PRIMEIRA; ZERO DE GORDURA TRANS, ACONDICIONADA EM TABLETE; VALIDADE MÍNIMA 48 DIAS A CONTAR DA ENTREGA, PESANDO 200 G; E SUAS CONDIÇÕES DEVERÃO ESTAR DE ACORDO COM A PORTARIA MA-146, DE 07/03/96; E SUAS ALTERAÇÕES POSTERIORES; PRODUTO SUJEITO À VERIFICAÇÃO NO ATO DA ENTREGA AOS PROCEDIMENTOS ADMINISTRATIVOS DETERMINADOS PELO MAPA.	50,00	UN	6,45	322,50
15	10330	MANTEIGA SEM SAL; DE PRIMEIRA; ZERO DE GORDURA TRANS, ACONDICIONADA EM TABLETE; VALIDADE MÍNIMA 48 DIAS A CONTAR DA ENTREGA, PESANDO 200 G; E SUAS CONDIÇÕES DEVERÃO ESTAR DE ACORDO COM A PORTARIA MA-146, DE 07/03/96; E SUAS ALTERAÇÕES POSTERIORES; PRODUTO SUJEITO À VERIFICAÇÃO NO ATO DA ENTREGA AOS PROCEDIMENTOS ADMINISTRATIVOS DETERMINADOS PELO MAPA.	100,00	UN	6,45	645,00
16	10331	NATA CREME DE LEITE PASTEURIZADO. EMBALAGEM COM 300G, DEVERÁ CONSTAR NA EMBALAGEM DO PRODUTO, TABELA DE	100,00	UN	5,90	590,00



# MUNICÍPIO DE LARANJEIRAS DO SUL

Estado do Paraná

Praça Rui Barbosa, 01 – Centro – Cx. Postal 121 – 85301-070

CNPJ: 76.205.970/0001-95 Fone: (42) 3635-8100 Fax: (42) 3635-8136



		MÉDIA UN.IDADE, DE CONSISTÊNCIA FIRME, SEMIDURA, RÍGIDA, TEXTURA COMPACTA, COM ODOR E SABOR SUAVE, LEVEMENTE SALGADO, CONDICIONADO EM FATIAS, HERMETICAMENTE FECHADA, EMBALADA EM PLÁSTICO TRANSPARENTE, INVOLÁVEL, SELADO A VÁCUO, ESTADO DE RESFRIAMENTO AO REDOR DE 6° C, COM VALIDADE MÍNIMA DE 24 DIAS A CONTAR DA DATA DA ENTREGA, E SUAS CONDIÇÕES DEVERÃO ESTAR DE ACORDO COM A PORTARIA MA. 364 DE 04/09/97 E SUAS ALTERAÇÕES POSTERIORES, PRODUTO SUJEITO À VERIFICAÇÃO NO ATO DA ENTREGA AOS PROCEDIMENTOS ADMINISTRATIVOS.				
18	10333	QUEIJO PARMESÃO RALADO COMPOSTO DE LEITE DE VACA DE BOA QUALIDADE, NÃO DEVE CONTER SUBSTANCIA ESTRANHAS DE QUALQUER NATUREZA, QUEIJO MATURADO QUE SE OBTÉM POR COAGULAÇÃO DO LEITE POR MEIO DO COALHO E / OU OUTRAS ENZIMAS COAGULANTES APROPRIADAS, COMPLEMENTADA PELA AÇÃO DE BACTÉRIAS LÁCTEAS ESPECÍFICAS, QUEIJO SEMIGORDO, DE BAIXA UN.IDADE, MATURADO, CONSISTÊNCIA DURA, TEXTURA COMPACTA, CONSISTENTE, COR LIGEIRAMENTE AMARELADA, SABOR SALGADO, LIGEIRAMENTE PICANTE, ODOR SUAVE, CARACTERÍSTICO, AGRADÁVEL E BEM DESENVOLVIDO, CROSTA FIRME, LISA, NÃO PEGAJOSA, NÃO POSSUI OLHADURA, COM PESO DE 100G COM VAL. MIN. DE 3 MESES NA DATA DE ENTREGA, E SUAS CONDIÇÕES DEVERÃO ESTAR DE ACORDO COM A PORTARIA MA.	150,00	UN	3,99	598,50
19	11276	FORMULA INFANTIL EM PO Fórmula infantil em pó, 1º semestre, adicionada de prebióticos. Contém LcPUFAs ácidos graxos de cadeia longa - ácidos araquidônico (ARA) e docosahexaenoico (DHA) e nucleotídeos. Atende a todas as recomendações do Codex Alimentarius FAO/OMS e RDC nº43/2011. Relação caseína: soro 40:60. Contendo 8% de proteínas lácteas, 44% de carboidratos (100% Lactose), 48% de lipídios (98% de gordura vegetal - óleos de palma, coco, canola e girassol e 2% de gordura animal láctea). Embalagem: 1 lata de 800g.	100,00	UN	69,90	6.990,00
20	11298	QUEIJO QUEIJO PROVOLONE QUEIJO PROVOLONE QUEIJO PRATO, COMPOSTO DE LEITE DE VACA DE BOA QUALIDADE, NÃO DEVE CONTER SUBSTANCIA ESTRANHAS DE QUALQUER NATUREZA, QUEIJO MATURADO QUE SE OBTÉM POR COAGULAÇÃO DO LEITE POR MEIO DO COALHO E / OU OUTRAS ENZIMAS COAGULANTES APROPRIADAS, COMPLEMENTADA PELA AÇÃO DE BACTÉRIAS LÁCTEAS ESPECÍFICAS, QUEIJO SEMIGORDO, DE BAIXA UN.IDADE, MATURADO, CONSISTÊNCIA DURA, TEXTURA COMPACTA, CONSISTENTE, COR AMARELADA, SABOR SALGADO, LIGEIRAMENTE PICANTE, ODOR SUAVE, CARACTERÍSTICO, AGRADÁVEL E BEM DESENVOLVIDO, CROSTA FIRME, LISA, NÃO PEGAJOSA, EMBALADO A VÁCUO 3 MESES DE VALIDADE NA DATA DE ENTREGA.	50,00	KG	25,85	1.292,50
21	11298	QUEIJO QUEIJO PROVOLONE QUEIJO TIPO PROVOLONE, COMPOSTO DE LEITE DE VACA DE BOA QUALIDADE, NÃO DEVE CONTER SUBSTANCIA ESTRANHAS DE QUALQUER NATUREZA, QUEIJO MATURADO QUE SE OBTÉM POR COAGULAÇÃO DO LEITE POR MEIO DO COALHO E / OU OUTRAS ENZIMAS COAGULANTES APROPRIADAS, COMPLEMENTADA PELA AÇÃO DE BACTÉRIAS LÁCTEAS ESPECÍFICAS, QUEIJO SEMIGORDO, DE BAIXA UN.IDADE, MATURADO, CONSISTÊNCIA DURA, TEXTURA COMPACTA, CONSISTENTE, SABOR SALGADO, LIGEIRAMENTE PICANTE, ODOR SUAVE, CARACTERÍSTICO, AGRADÁVEL E BEM DESENVOLVIDO, CROSTA FIRME, LISA, NÃO	50,00	KG	38,90	1.945,00





# MUNICÍPIO DE LARANJEIRAS DO SUL

Estado do Paraná

Praça Rui Barbosa, 01 - Centro - Cx. Postal 121 - 85301-070



CNPJ: 76.205.970/0001-95 Fone: (42) 3635-8100 Fax: (42) 3635-8136

9	10339	ALFACE CRESPA; FRESCA; DE PRIMEIRA; TAMANHO E COLORAÇÃO UNIFORMES; DEVENDO SER BEM DESENVOLVIDA; FIRME E INTACTA; ISENTA DE ENFERMIDADES, MATERIAL TERROSO E UMIDADE EXTERNA ANORMAL; LIVRE DE RESÍDUOS DE FERTILIZANTES, SUJIDADES, PARASITAS E LARVAS; SEM DANOS FÍSICOS E MECÂNICOS ORIUNDOS DO MANUSEIO E TRANSPORTE; EMBALAGEM TRANSPARENTE, ATÓXICA, CONTENDO IDENTIFICAÇÃO DO PRODUTO, PESO LÍQUIDO, NOME E ENDEREÇO DO FORNECEDOR. PESO MÍNIMO 250G.	100,00	UN	1,99	199,00
10	10340	ALMEIRÃO FRESCO; DE PRIMEIRA; TAMANHO E COLORAÇÃO UNIFORMES; DEVENDO SER BEM DESENVOLVIDO; FIRME E INTACTO; ISENTO DE ENFERMIDADES, MATERIAL TERROSO E UMIDADE EXTERNA ANORMAL; ISENTO DE RESÍDUOS DE FERTILIZANTES SUJIDADES, PARASITAS E LARVAS; SEM DANOS FÍSICOS E MECÂNICOS ORIUNDOS DO MANUSEIO E TRANSPORTE; EMBALAGEM TRANSPARENTE, ATÓXICA, CONTENDO IDENTIFICAÇÃO DO PRODUTO, PESO LÍQUIDO, NOME E ENDEREÇO DO FORNECEDOR. PESO MÍNIMO 250G.	50,00	UN	2,79	139,50
11	10341	BANANA CATURRA; EM PENCAS; DE PRIMEIRA; TAMANHO E COLORAÇÃO UNIFORMES; COM POLPA FIRME E INTACTA; DEVENDO SER BEM DESENVOLVIDA; SEM DANOS FÍSICOS E MECÂNICOS ORIUNDOS DO MANUSEIO E TRANSPORTE; EMBALAGEM TRANSPARENTE, ATÓXICA, CONTENDO IDENTIFICAÇÃO DO PRODUTO, PESO LÍQUIDO, NOME E ENDEREÇO DO FORNECEDOR.	1.000,00	KG	3,99	3.990,00
12	10342	BANANA MAÇÃ; EM PENCAS; DE PRIMEIRA; TAMANHO E COLORAÇÃO UNIFORMES; COM POLPA FIRME E INTACTA; DEVENDO SER BEM DESENVOLVIDA; SEM DANOS FÍSICOS E MECÂNICOS ORIUNDOS DO MANUSEIO E TRANSPORTE EMBALAGEM TRANSPARENTE, ATÓXICA, CONTENDO IDENTIFICAÇÃO DO PRODUTO, PESO LÍQUIDO, NOME E ENDEREÇO DO FORNECEDOR.	150,00	KG	6,79	1.018,50
13	10344	BATATA DOCE (IPOMOEIA BATATAS L.) ROSADA; FRESCA E FIRME; MEDIA; CADA UNIDADE DEVE TER PESO ENTRE 150 A 299 G; O LOTE DEVERA APRESENTAR HOMOGENEIDADE VISUAL DE TAMANHO; DIFERENÇA ENTRE O MENOR E O MAIOR DEVE SER NO MÁXIMO DE 20%; NÃO APRESENTAR DEFEITOS INTERNOS E EXTERNOS QUE PREJUDIQUEM DEFORMAÇÃO GRAVE, BROCA ACIMA DE CINCO PERFURAÇÕES; PODRIDÃO, ESVERDEAMENTO, BROTADA, MURCHO, PASSADO; QUEIMADO E LESÃO COM EXPOSIÇÃO DA POLPA; DEVENDO SER ENTREGUE EM PACOTES ATÓXICOS, CONTENDO IDENTIFICAÇÃO DO PRODUTO, PESO LÍQUIDO, NOME E ENDEREÇO COMPLETO DO FORNECEDOR.	80,00	KG	2,10	168,00
14	10345	BATATA COMUM LAVADA; COM DIÂMETRO EQUATORIAL ENTRE 42 A 69MM, MEDIA E UNIFORME; NÃO APRESENTAR OS DEFEITOS APARENTES COMO ESVERDEAMENTO, ARROXEAMENTO, BROTEAMENTO, RACHADURA; PODRIDÃO E DEFEITOS INTERNOS; COMO CORAÇÃO OCO, NEGRO E MANCHA DE CHOCOLATE; DEVE ESTAR ISENTA DE EXCESSO DE SUBSTÂNCIAS TERROSAS, SUJIDADES; CORPOS ESTRANHOS ADERIDOS À SUPERFÍCIE EXTERNA; DEVENDO SER ENTREGUE EM PACOTES ATÓXICOS; CONTENDO IDENTIFICAÇÃO DO PRODUTO, PESOS LIQUIDAM, NOME; ENDEREÇO COMPLETO DO FORNECEDOR DO PRODUTO.	600,00	KG	1,59	954,00
15	10346	BETERRABA (BETA VULGARIS) FRESCA, FIRME E INTACTA; COM DIÂMETRO EQUATORIAL ENTRE (50 A	300,00	KG	1,99	597,00



# MUNICÍPIO DE LARANJEIRAS DO SUL

Estado do Paraná

Praça Rui Barbosa, 01 - Centro - Cx. Postal 121 - 85301-070

CNPJ: 76.205.970/0001-95 Fone: (42) 3635-8100 Fax: (42) 3635-8136



		DEVENDO SER BEM DESENVOLVIDO; FIRME E INTACTO; ISENTO DE ENFERMIDADE, MATERIAL TERROSO E UMIDADE EXTERNA ANORMAL; RESÍDUOS DE FERTILIZANTES, SUJIDADES, PARASITAS E LARVAS; SEM DANOS FÍSICOS E MECÂNICOS ORIUNDOS DO MANUSEIO E TRANSPORTE, DEVENDO SER ENTREGUE EM EMBALAGEM TRANSPARENTE, ATÓXICA, CONTENDO IDENTIFICAÇÃO DO PRODUTO, PESO LÍQUIDO, NOME E ENDEREÇO DO FORNECEDOR.				
17	10349	CEBOLA PARA CONSUMO FRESCO; MEDIA; COM DIÂMETRO EQUATORIAL ENTRE 74MM A 60MM; COM MAIS DE 30% DA SUPERFÍCIE DO BULBO COBERTA; PELO CATAFILO (PELÍCULA EXTERNA DA CEBOLA); NÃO APRESENTAR DEFEITOS EXTERNOS E INTERNOS QUE PREJUDIQUEM O CONSUMO COMO BROTADO DANO MECÂNICO MANCHA NEGRA (CARVÃO); PARCIALMENTE SEM PELÍCULA OU PODRE; DEVENDO SER ENTREGUE EM EMBALAGEM PLÁSTICA TRANSPARENTE, ATÓXICA, CONTENDO IDENTIFICAÇÃO DO PRODUTO, PESO LÍQUIDO, NOME E ENDEREÇO DO FORNECEDOR.	1.000,00	KG	1,99	1.990,00
18	10350	CENOURA (DAUCOSCAROTA L.) MEDIA COM COMPRIMENTO ENTRE (180 A 219) MM; NÃO APRESENTAR DEFEITOS INTERNOS E EXTERNOS QUE PREJUDIQUEM O CONSUMO, COMO: DANO MECÂNICO, DEFORMAÇÃO, INJURIA PRAGAS; LENHOSA, MURCHA, OMBRO VERDE OU ROXO, PODRIDÃO MOLE; PODRIDÃO SECA, RACHADA; DEVENDO SER ENTREGUE EM EMBALAGEM PLÁSTICA TRANSPARENTE, ATÓXICA, CONTENDO IDENTIFICAÇÃO DO PRODUTO, PESO LÍQUIDO, NOME E ENDEREÇO COMPLETO DO FORNECEDOR.	500,00	KG	1,99	995,00
19	10351	CHUCHU (SECHIUM EDULE SW) PARA CONSUMO FRESCO; VERDE CLARO; MÉDIO; COM PESO ENTRE 250 E 449GR; NÃO APRESENTAR DEFEITOS INTERNOS E EXTERNOS QUE PREJUDIQUEM O CONSUMO, DANO PROFUNDO, DEFEITO GRAVE; FIBROSO E PODRIDÃO; EMBALAGEM TRANSPARENTE, ATÓXICA; CONTENDO IDENTIFICAÇÃO DO PRODUTO, PESO LÍQUIDO, NOME E ENDEREÇO COMPLETO DO FORNECEDOR.	100,00	KG	3,49	349,00
20	10352	COUVE FLOR FRESCA; DE PRIMEIRA; TÁMANHO E COLORAÇÃO UNIFORMES; DEVENDO SER BEM DESENVOLVIDA; FIRME E INTACTA; ISENTA DE ENFERMIDADES, MATERIAL TERROSO E UMIDADE EXTERNA ANORMAL; LIVRE DE RESÍDUOS DE FERTILIZANTES SUJIDADES, PARASITAS E LARVAS; SEM DANOS FÍSICOS E MECÂNICOS ORIUNDOS DO MANUSEIO E TRANSPORTE; EMBALAGEM TRANSPARENTE, ATÓXICA, CONTENDO IDENTIFICAÇÃO DO PRODUTO, PESO LÍQUIDO, NOME E ENDEREÇO COMPLETO DO FORNECEDOR.	100,00	UN	3,99	399,00
21	10354	LARANJA COMUM FRESCA; MEDIA; COM DIÂMETRO EQUATORIAL E (65 A 71) MM; NÃO APRESENTAR DEFEITOS INTERNOS E EXTERNOS QUE PREJUDIQUEM O CONSUMO, BAIXA SUCULÊNCIA, DANO, IMATURO, PASSADO E PODRIDÃO; DEVENDO SER ENTREGUE EM EMBALAGEM TRANSPARENTE, ATÓXICA; CONTENDO IDENTIFICAÇÃO DO PRODUTO, PESO LÍQUIDO, NOME E ENDEREÇO DO FORNECEDOR.	500,00	KG	2,99	1.495,00
22	10355	LARANJA TIPO BAHIA FRESCA; MEDIA; COM DIÂMETRO EQUATORIAL E (68 A 73) MM; NÃO APRESENTAR DEFEITOS INTERNOS E EXTERNOS QUE PREJUDIQUEM O CONSUMO, BAIXA SUCULÊNCIA, DANO, IMATURO, PASSADO E PODRIDÃO; DEVENDO SER ENTREGUE EM EMBALAGEM TRANSPARENTE, ATÓXICA; CONTENDO IDENTIFICAÇÃO DO PRODUTO, PESO LÍQUIDO, NOME E ENDEREÇO DO FORNECEDOR.	150,00	KG	4,89	733,50



# MUNICÍPIO DE LARANJEIRAS DO SUL

Estado do Paraná

Praça Rui Barbosa, 01 - Centro - Cx. Postal 121 - 85301-070



CNPJ: 76.205.970/0001-95 Fone: (42) 3635-8100 Fax: (42) 3635-8136

24	10357	LIMÃO TAHITI DE PRIMEIRA; FRESCO; LIVRE DE RESÍDUOS DE FERTILIZANTES SUJIDADES, PARASITAS E LARVAS; TAMANHO E COLORAÇÃO UNIFORMES; DEVENDO SER BEM DESENVOLVIDO E MADURO; COM POLPA FIRME E INTACTA; DEVENDO SER ENTREGUE EM EMBALAGEM TRANSPARENTE, ATÓXICA, CONTENDO IDENTIFICAÇÃO DO PRODUTO, PESO LÍQUIDO, NOME E ENDEREÇO DO FORNECEDOR.	80,00	KG	2,15	172,00
25	10358	MAÇÃ FUJI NACIONAL; DE PRIMEIRA; APRESENTANDO TAMANHO MÉDIO DE 100G POR FRUTA, COR E CONFORMAÇÃO UNIFORME; DEVENDO SER BEM DESENVOLVIDA E MADURA; COM POLPA INTACTA E FIRME; SEM DANOS FÍSICOS E MECÂNICOS ORIUNDOS DO MANUSEIO E TRANSPORTE DEVENDO SER ENTREGUE EM EMBALAGEM TRANSPARENTE, ATÓXICA, CONTENDO IDENTIFICAÇÃO DO PRODUTO, PESO LÍQUIDO, NOME E ENDEREÇO DO FORNECEDOR.	1.500,00	KG	5,75	8.625,00
26	10360	MAÇÃ IMPORTADA ARGENTINA, APRESENTANDO TAMANHO MÉDIO DE 120G POR FRUTA, COR E CONFORMAÇÃO UNIFORME, DEVENDO SER BEM DESENVOLVIDA E MADURA, COM POLPA INTACTA E FIRME, SEM DANOS FÍSICOS E MECÂNICOS ORIUNDOS DO MANUSEIO E TRANSPORTE DEVENDO SER ENTREGUE EM EMBALAGEM TRANSPARENTE, ATÓXICA, CONTENDO IDENTIFICAÇÃO DO PRODUTO, PESO LÍQUIDO, NOME E ENDEREÇO DO FORNECEDOR.	150,00	KG	8,99	1.348,50
27	10361	MAÇÃ VERDE DE PRIMEIRA, APRESENTANDO TAMANHO MÉDIO DE 120G POR FRUTA, COR E CONFORMAÇÃO UNIFORME, DEVENDO SER BEM DESENVOLVIDA E MADURA, COM POLPA INTACTA E FIRME, SEM DANOS FÍSICOS E MECÂNICOS ORIUNDOS DO MANUSEIO E TRANSPORTE DEVENDO SER ENTREGUE EM EMBALAGEM TRANSPARENTE, ATÓXICA, CONTENDO IDENTIFICAÇÃO DO PRODUTO, PESO LÍQUIDO, NOME E ENDEREÇO DO FORNECEDOR.	50,00	KG	9,98	499,00
28	10362	MAMÃO FORMOSA DE PRIMEIRA; LIVRE DE SUJIDADES, PARASITAS E LARVAS; TAMANHO E COLORAÇÃO UNIFORMES; DEVENDO SER BEM DESENVOLVIDO E MADURO; COM POLPA FIRME E INTACTA; SEM DANOS FÍSICOS E MECÂNICOS ORIUNDOS DO MANUSEIO E TRANSPORTE DEVENDO SER ENTREGUE EM EMBALAGEM TRANSPARENTE, ATÓXICA, CONTENDO IDENTIFICAÇÃO DO PRODUTO, PESO LÍQUIDO, NOME E ENDEREÇO DO FORNECEDOR.	200,00	KG	4,59	918,00
29	10364	MANDIOCA GRAÚDA DE PRIMEIRA (ÓTIMA QUALIDADE); FRESCA, COMPACTA E FIRME; TAMANHO E COLORAÇÃO UNIFORMES; DEVENDO SER BEM DESENVOLVIDA; SEM DANOS FÍSICOS E MECÂNICOS ORIUNDOS DO MANUSEIO E TRANSPORTE; DEVENDO SER ENTREGUE EM EMBALAGEM TRANSPARENTE, ATÓXICA, CONTENDO IDENTIFICAÇÃO DO PRODUTO, PESO LÍQUIDO, NOME E ENDEREÇO DO FORNECEDOR.	500,00	KG	3,99	1.995,00
30	10365	MANGA HADEM DE PRIMEIRA; TAMANHO COR E CONFORMAÇÃO UNIFORMES; DEVENDO SER BEM DESENVOLVIDA E MADURA; COM POLPA INTACTA E FIRME; SEM DANOS FÍSICOS E MECÂNICOS ORIUNDOS DO MANUSEIO E TRANSPORTE; DEVENDO SER ENTREGUE EM EMBALAGEM TRANSPARENTE, ATÓXICA, CONTENDO IDENTIFICAÇÃO DO PRODUTO, PESO LÍQUIDO, NOME E ENDEREÇO DO FORNECEDOR.	100,00	KG	3,99	399,00
31	10366	MELÂNCIA REDONDA CASCA LISA, GRAÚDA, DE PRIMEIRA, LIVRE DE SUJIDADES, DEVENDO SER BEM DESENVOLVIDAS E MADURA, LIVRE DE PARASITAS E LARVAS, TAMANHO E COLORAÇÃO	500,00	KG	1,99	995,00



# MUNICÍPIO DE LARANJEIRAS DO SUL

Estado do Paraná

Praça Rui Barbosa, 01 - Centro - Cx. Postal 121 - 85301-070

CNPJ: 76.205.970/0001-95 Fone: (42) 3635-8100 Fax: (42) 3635-8136



33	10368	MORANGO NACIONAL COM COROA; DE PRIMEIRA; TAMANHO E COLORAÇÃO UNIFORMES; DEVENDO SER BEM DESENVOLVIDO; COM POLPA FIRME E INTACTA; BANDEJA DE ISOPOR, COM APROXIMADAMENTE 250 G ENVOLVIDO EM PLÁSTICO TRANSPARENTE ATÓXICO, COM ETIQUETA CONTENDO IDENTIFICAÇÃO DO PRODUTO, PESO LÍQUIDO, NOME E ENDEREÇO DO FORNECEDOR.	100,00	BAND	4,99	499,00
34	10370	PEPINO CAIPIRA APRESENTAÇÃO FRESCO E FIRME, COM COMPRIMENTO ENTRE 10 E 13 CM; O LOTE DEVERA APRESENTAR HOMOGENEIDADE VISUAL DE TAMANHO; NÃO APRESENTAR DEFEITOS EXTERNOS E INTERNOS QUE PREJUDIQUEM O CONSUMO; DESIDRATAÇÃO, FERIMENTO OCO, PODRIDÃO E VIROSE; EMBALAGEM TRANSPARENTE, ATÓXICA, CONTENDO IDENTIFICAÇÃO DO PRODUTO PESO LÍQUIDO, NOME E ENDEREÇO DO FORNECEDOR.	150,00	KG	2,10	315,00
35	10372	PIMENTÃO AMARELO DE PRIMEIRA (BOA QUALIDADE); TAMANHO E COLORAÇÃO UNIFORME; SEM LESÕES DE ORIGEM SEM LESÕES DE ORIGEM FÍSICA OU MECÂNICA, PERFURAÇÕES E CORTES; ORIUNDOS DO MANUSEIO E TRANSPORTE, EMBALAGEM TRANSPARENTE, ATÓXICA, CONTENDO IDENTIFICAÇÃO DO PRODUTO, PESO LÍQUIDO, NOME E ENDEREÇO DO FORNECEDOR.	50,00	KG	4,99	249,50
36	10373	PIMENTÃO VERDE DE PRIMEIRA; TAMANHO E COLORAÇÃO UNIFORMES; SEM LESÕES DE ORIGEM FÍSICA OU MECÂNICA, PERFURAÇÕES E CORTES; ORIUNDOS DO MANUSEIO E TRANSPORTE; EMBALAGEM TRANSPARENTE, ATÓXICA, CONTENDO IDENTIFICAÇÃO DO PRODUTO, PESO LÍQUIDO, NOME E ENDEREÇO DO FORNECEDOR.	50,00	KG	4,90	245,00
37	10374	PIMENTÃO VERMELHO DE PRIMEIRA (BOA QUALIDADE); TAMANHO E COLORAÇÃO UNIFORMES; SEM LESÕES DE ORIGEM FÍSICA OU MECÂNICA, PERFURAÇÕES E CORTES; ORIUNDOS DO MANUSEIO E TRANSPORTE; EMBALAGEM TRANSPARENTE, ATÓXICA, CONTENDO IDENTIFICAÇÃO DO PRODUTO, PESO LÍQUIDO, NOME E ENDEREÇO DO FORNECEDOR.	50,00	KG	4,99	249,50
38	10375	REPOLHO BRANCO LISO; FRESCO; DE PRIMEIRA; TAMANHO E COLORAÇÃO UNIFORMES; DEVENDO SER BEM DESENVOLVIDO; FIRME E INTACTO; SEM LESÕES DE ORIGEM FÍSICA OU MECÂNICA, PERFURAÇÕES E CORTES; ORIUNDOS DO MANUSEIO E TRANSPORTE, EMBALAGEM TRANSPARENTE, ATÓXICA, CONTENDO IDENTIFICAÇÃO DO PRODUTO, PESO LÍQUIDO, NOME E ENDEREÇO DO FORNECEDOR.	300,00	UN	1,19	357,00
39	10376	TOMATE MÉDIO BOA QUALIDADE; GRAÚDO; COM POLPA FIRME E INTACTA; ISENTO DE ENFERMIDADES, MATERIAL TERROSO E UMIDADE EXTERNA ANORMAL; LIVRES DE RESÍDUOS DE FERTILIZANTES, SUJIDADES, PARASITAS E LARVAS; SEM LESÕES DE ORIGEM FÍSICA OU MECÂNICA, RACHADURAS E CORTES; EMBALAGEM TRANSPARENTE, ATÓXICA, CONTENDO IDENTIFICAÇÃO DO PRODUTO, PESO LÍQUIDO, NOME E ENDEREÇO DO FORNECEDOR.	1.000,00	KG	2,55	2.550,00
40	10377	TOMATE TIPO ITALIANO BOA QUALIDADE; GRAÚDO; COM POLPA FIRME E INTACTA; ISENTO DE ENFERMIDADES, MATERIAL TERROSO E UMIDADE EXTERNA ANORMAL; LIVRES DE RESÍDUOS DE FERTILIZANTES, SUJIDADES, PARASITAS E LARVAS; SEM LESÕES DE ORIGEM FÍSICA OU MECÂNICA, RACHADURAS E CORTES; EMBALAGEM TRANSPARENTE, ATÓXICA, CONTENDO IDENTIFICAÇÃO DO PRODUTO, PESO LÍQUIDO, NOME E ENDEREÇO DO FORNECEDOR.	200,00	KG	2,75	550,00
41	10378	UVA COLONIAL NACIONAL, DE PRIMEIRA, TAMANHO E COLORAÇÃO UNIFORMES, DEVENDO SER BEM DESENVOLVIDO; COM POLPA FIRME E INTACTA; SEM LESÕES DE ORIGEM FÍSICA OU MECÂNICA, RACHADURAS E CORTES; EMBALAGEM TRANSPARENTE, ATÓXICA, CONTENDO IDENTIFICAÇÃO DO PRODUTO, PESO LÍQUIDO, NOME E ENDEREÇO DO FORNECEDOR.	50,00	KG	4,99	249,50





# MUNICÍPIO DE LARANJEIRAS DO SUL

Estado do Paraná

Praça Rui Barbosa, 01 - Centro - Cx. Postal 121 - 85301-070

CNPJ: 76.205.970/0001-95 Fone: (42) 3635-8100 Fax: (42) 3635-8136



Item	Código do produto/serviço	Nome do produto/serviço	Quantidade	Unidade	Preço máximo	Preço máximo total
		VISUAL NO TAMANHO, A DIFERENÇA MÁXIMA ENTRE O MAIOR E O MENOR PRODUTO NÃO PODERÁ ULTRAPASSAR 25% ESSA CLASSIFICAÇÃO PERMITE A PRESENÇA DE VAGEM NO: FORMATO (LEVEMENTE TORTA); NÃO APRESENTAR OS DEFEITOS EXTERNOS E INTERNOS QUE PREJUDIQUEM O; CONSUMO: DANO MECÂNICO OU NA CASCA; PASSADA, PODRIDÃO, VIROSE; COM EMBALAGEM TRANSPARENTE, ATÓXICA, CONTENDO IDENTIFICAÇÃO DO PRODUTO PESO LÍQUIDO, NOME E ENDEREÇO DO FORNECEDOR.				
43	11408	COUVE MANTEIGA COUVE MANTEIGA; EM MAÇOS, FRESCA; DE PRIMEIRA; TAMANHO E COLORAÇÃO UNIFORMES; DEVENDO SER BEM DESENVOLVIDA; FIRME E INTACTA; ISENTA DE ENFERMIDADES, MATERIAL TERROSO E UMIDADE EXTERNA ANORMAL; LIVRE DE RESÍDUOS DE FERTILIZANTES SUJIDADES, PARASITAS E LARVAS; SEM DANOS FÍSICOS E MECÂNICOS ORIUNDOS DO MANUSEIO E TRANSPORTE, EMBALAGEM TRANSPARENTE, ATÓXICA, CONTENDO IDENTIFICAÇÃO DO PRODUTO, PESO LÍQUIDO, NOME E ENDEREÇO COMPLETO DO FORNECEDOR	100,00	MAÇ	1,99	199,00
TOTAL						46.409,20
LOTE: 4 - Lote 004						46.409,20
1	10382	ERVILHA VERDE EM CONSERVA; SIMPLES; INTEIRA; IMERSA EM LÍQUIDO; TAMANHO E COLORAÇÃO UNIFORMES; ACONDICIONADA EM LATA COM 200 G, VALIDADE MÍNIMA 1 ANO E 4 MESES A CONTAR DA DATA DA ENTREGA; SENDO CONSIDERADO COMO PESO LÍQUIDO O PRODUTO DRENADO; E SUAS CONDIÇÕES DEVERÃO ESTAR DE ACORDO COM A PORTARIA 272 DE 22 SETEMBRO DE 2005; PRODUTO SUJEITO À VERIFICAÇÃO NO ATO DA ENTREGA AOS PROCEDIMENTOS ADMINISTRATIVOS DETERMINADOS PELA ANVISA	150,00	UN	1,99	298,50
2	10383	ERVILHA VERDE CONGELADA, SIMPLES, INTEIRA, TAMANHO E COLORAÇÃO UNIFORMES, ACONDICIONADA PACOTE DE 350G, VALIDADE MÍNIMA 1 ANO E 4 MESES A CONTAR DA DATA DA ENTREGA, PRODUTO SUJEITO À VERIFICAÇÃO NO ATO DA ENTREGA AOS PROCEDIMENTOS ADMINISTRATIVOS DETERMINADOS PELA ANVISA.	150,00	UN	3,99	598,50
3	10384	MILHO VERDE EM CONSERVA SIMPLES; GRÃOS INTEIROS; IMERSO EM LÍQUIDO DE COBERTURA; TAMANHO E COLORAÇÃO UNIFORMES; ACONDICIONADO EM LATA COM 200 G, COM VALIDADE MÍNIMA DE 16 MESES A CONTAR DA DATA DA ENTREGA; DEVENDO SER CONSIDERADO COMO PESO LÍQUIDO O PRODUTO DRENADO; E SUAS CONDIÇÕES DEVERÃO ESTAR DE ACORDO COM A PORTARIA RDC 272/05 E SUAS ALTERAÇÕES POSTERIORES; PRODUTO SUJEITO À VERIFICAÇÃO NO ATO DA ENTREGA AOS PROCEDIMENTOS ADMINISTRATIVOS DETERMINADOS PELA ANVISA.	200,00	UN	1,99	398,00
4	10385	MILHO VERDE EM CONSERVA SIMPLES; GRÃOS INTEIROS; IMERSO EM LÍQUIDO DE COBERTURA; TAMANHO E COLORAÇÃO UNIFORMES; ACONDICIONADO EM LATA COM 2 KG, COM VALIDADE MÍNIMA DE 16 MESES A CONTAR DA DATA DA ENTREGA; DEVENDO SER CONSIDERADO COMO PESO LÍQUIDO O PRODUTO DRENADO; E SUAS CONDIÇÕES DEVERÃO ESTAR DE ACORDO COM A PORTARIA RDC 272/05 E SUAS ALTERAÇÕES POSTERIORES; PRODUTO SUJEITO À VERIFICAÇÃO NO ATO DA ENTREGA AOS PROCEDIMENTOS ADMINISTRATIVOS DETERMINADOS PELA ANVISA.	200,00	UN	11,79	2.358,00
5	10387	AMIDO DE MILHO PRODUTO...				



# MUNICÍPIO DE LARANJEIRAS DO SUL

Estado do Paraná

Praça Rui Barbosa, 01 - Centro - Cx. Postal 121 - 85301-070

CNPJ: 76.205.970/0001-95 Fone: (42) 3635-8100 Fax: (42) 3635-8136



		PRODUTO SUJEITO À VERIFICAÇÃO NO ATO DA ENTREGA AOS PROCEDIMENTOS ADMINISTRATIVOS DETERMINADOS PELA ANVISA.				
6	10388	ARROZ BRANCO TIPO 1; LONGO; GRÃOS INTEIROS; COM TEOR DE UMIDADE MÁXIMA DE 15%; ISENTO DE SUJIDADES E MATERIAIS ESTRANHOS; ACONDICIONADO EM SACO PLÁSTICO, CONTENDO 5 KG, VALIDADE MÍNIMA DE 05 MESES A CONTAR DA DATA DA ENTREGA; E SUAS CONDIÇÕES DEVERÃO ESTAR DE ACORDO COM A LEGISLAÇÃO PERTINENTE À ESPÉCIE E SUAS ALTERAÇÕES POSTERIORES; PRODUTO SUJEITO À VERIFICAÇÃO NO ATO DA ENTREGA AOS PROCEDIMENTOS ADMINISTRATIVOS DETERMINADOS PELA ANVISA;	150,00	UN	13,69	2.053,50
7	10390	ARROZ, PARBOLIZADO TIPO 1; CLASSE LONGO FINO; POLIDO, GRÃOS INTEIROS; COM TEOR DE UMIDADE MÁXIMA DE 15%; ISENTO DE SUJIDADES E MATERIAIS ESTRANHOS; ACONDICIONADO EM SACO PLÁSTICO ATÓXICO, CONTENDO 5 KG, VALIDADE MÍNIMA DE 10 MESES A CONTAR DA DATA DA ENTREGA; E SUAS CONDIÇÕES DEVERÃO ESTAR DE ACORDO COM A LEGISLAÇÃO PERTINENTE À ESPÉCIE E SUAS ALTERAÇÕES POSTERIORES; PRODUTO SUJEITO À VERIFICAÇÃO NO ATO DA ENTREGA AOS PROCEDIMENTOS ADMINISTRATIVOS DETERMINADOS PELA ANVISA.	500,00	UN	14,99	7.495,00
8	10393	FARINHA DE MANDIOCA CRUA; BRANCA; ISENTA DE SUJIDADES, PARASITAS E LARVAS; VALIDADE MÍNIMA 07 MESES A CONTAR DA ENTREGA, ACONDICIONADO EM SACO PLÁSTICO, ATÓXICO; CONTENDO 500 G E SUAS CONDIÇÕES DEVERÃO ESTAR DE ACORDO COM A RESOLUÇÃO RDC 263 DE 22 DE SETEMBRO 2005 E SUAS ALTERAÇÕES POSTERIORES; PRODUTO SUJEITO À VERIFICAÇÃO NO ATO DA ENTREGA AOS PROCEDIMENTOS ADMINISTRATIVOS DETERMINADOS PELA ANVISA.	100,00	UN	2,85	285,00
9	10394	FARINHA DE MANDIOCA SECA, FINA, LIGEIRAMENTE TORRADA; ESCURA; ISENTA DE SUJIDADES, PARASITAS E LARVAS; VALIDADE MÍNIMA 07 MESES A CONTAR DA ENTREGA, ACONDICIONADO EM SACO PLÁSTICO, ATÓXICO; CONTENDO 500 G E SUAS CONDIÇÕES DEVERÃO ESTAR DE ACORDO COM A RESOLUÇÃO RDC 263 DE 22 DE SETEMBRO 2005 E SUAS ALTERAÇÕES POSTERIORES; PRODUTO SUJEITO À VERIFICAÇÃO NO ATO DA ENTREGA AOS PROCEDIMENTOS ADMINISTRATIVOS DETERMINADOS PELA ANVISA.	100,00	UN	2,65	265,00
10	10395	FARINHA DE MILHO TIPO BIJU, DO GRÃO DE MILHO TORRADO; NA COR AMARELA; ISENTA DE SUJIDADES, PARASITAS E LARVAS; VALIDADE MÍNIMA 7 MESES A CONTAR DA ENTREGA, ACONDICIONADO EM SACO PLÁSTICO TRANSPARENTE, ATÓXICO; PESANDO 500 G E SUAS CONDIÇÕES DEVERÃO ESTAR DE ACORDO COM A PORTARIA RDC 263 DE 22 DE SETEMBRO DE 2005; PRODUTO SUJEITO À VERIFICAÇÃO NO ATO DA ENTREGA AOS PROCEDIMENTOS ADMINISTRATIVOS DETERMINADOS PELA ANVISA.	200,00	UN	3,49	698,00
11	10396	FARINHA DE ROSCA SECA, FINA, LIGEIRAMENTE TORRADA; DE COR AMARELADA; ISENTA DE SUJIDADES, PARASITAS E LARVAS; VALIDADE MÍNIMA 4 MESES A CONTAR DA ENTREGA, ACONDICIONADO EM SACO PLÁSTICO TRANSPARENTE, ATÓXICO, CONTENDO 500 G E SUAS CONDIÇÕES DEVERÃO ESTAR DE ACORDO COM A PORTARIA 263 DE SETEMBRO DE 2005 E SUAS ALTERAÇÕES POSTERIORES; PRODUTO SUJEITO À VERIFICAÇÃO NO ATO DA ENTREGA AOS PROCEDIMENTOS ADMINISTRATIVOS DETERMINADOS PELA ANVISA.	200,00	UN	4,45	890,00
12	10399	FARINHA DE TRIGO ESPECIAL ORTIDA DO TRIGO				



# MUNICÍPIO DE LARANJEIRAS DO SUL

Estado do Paraná

Praça Rui Barbosa, 01 - Centro - Cx. Postal 121 - 85301-070



CNPJ: 76.205.970/0001-95 Fone: (42) 3635-8100 Fax: (42) 3635-8136

		ISENTA DE SUJIDADES, PARASITAS E LARVAS; LIVRE DE FERMENTAÇÃO, MOFO E MATERIAIS TERROSOS; VALIDADE MÍNIMA 2 MESES A CONTAR DA ENTREGA, ACONDICIONADO EM SACO DE PAPEL, ATÓXICO; PESANDO 5 KG E SUAS CONDIÇÕES DEVERÃO ESTAR DE ACORDO COM A (PORTARIA NR 354/96).				
14	10401	FARINHA DE TRIGO INTEGRAL FINA OBTIDA DO A PARTIR DE CEREAL LIMPO E COM TEOR MÁXIMO DE CINZAS DE 2% NA BASE SECA; DE COR LEVEMENTE CINZA; ISENTA DE SUJIDADES, PARASITAS E LARVAS; LIVRE DE FERMENTAÇÃO, MOFO E MATERIAIS TERROSOS; VALIDADE MÍNIMA DE 2 MESES A CONTAR DA ENTREGA, ACONDICIONADO EM SACO PLÁSTICO ATÓXICO E TRANSPARENTE; ACONDICIONADO EM SACO TRANSPARENTE, ATÓXICO, CONTENDO 01 KG; E SUAS CONDIÇÕES DEVERÃO ESTAR DE ACORDO COM A PORTARIA N.354, DE 18/07/96; PRODUTO SUJEITO À VERIFICAÇÃO NO ATO DA ENTREGA AOS PROCEDIMENTOS ADMINISTRATIVOS DETERMINADOS PELA ANVISA.	200,00	UN	2,95	590,00
15	10402	FARINHA LÁCTEA DE TRIGO ENRIQUECIDO COM FERRO E ACIDO FÓLICO; LEITE EM PÓ INTEGRAL VITAMINAS E MINERAIS; SAL, AROMATIZANTE E GLUTEM; PACOTES DE FILME DE POLIÉSTER METALIZADO LAMINADO COM POLIETILENO DE BAIXA DENSIDADE, CONTENDO 230G; COM VALIDADE MÍNIMA NA DATA DE ENTREGA DE 6 MESES; PORTARIA 263 DE 22 DE SETEMBRO DE 2005 E SUAS ALTERAÇÕES POSTERIORES; PRODUTO SUJEITO À VERIFICAÇÃO NO ATO DA ENTREGA AOS PROCED. ADMINISTRATIVOS DETERMINADOS PELA ANVISA.	100,00	UN	6,85	685,00
16	10403	FEIJÃO CARIOCA TIPO 1, NOVO, CONSTITUÍDO DE GRÃOS INTEIROS E SÃOS, COM TEOR DE UNIDADE MÁXIMA DE 14%, ISENTO DE MATERIAL TERROSO, SUJIDADES E MISTURA DE OUTRAS VARIEDADES E ESPÉCIES, ACONDICIONADO EM SACO PLÁSTICO, CONTENDO 01 KG, VALIDADE MÍNIMA DE 05 MESES A CONTAR DA DATA DA ENTREGA, E SUAS CONDIÇÕES DEVERÃO ESTAR DE ACORDO COM DECRETO 6268, DE 22 DE NOVEMBRO DE 2007, INSTRUÇÃO NORMATIVA 12, DE 28 DE MARÇO DE 2008 E SUAS ALTERAÇÕES POSTERIORES, PRODUTO SUJEITO À VERIFICAÇÃO NO ATO DA ENTREGA AOS PROCEDIMENTOS ADMINISTRATIVOS DETERMINADOS PELO MAPA.	100,00	KG	5,25	525,00
17	10404	FEIJÃO PRETO TIPO 1 NOVO CONSTITUÍDO DE GRÃOS INTEIROS E SÃOS, COM TEOR DE UNIDADE MÁXIMA DE 14%, ISENTO DE MATERIAL TERROSO, SUJIDADES E MISTURA DE OUTRAS VARIEDADES E ESPÉCIES, ACONDICIONADO EM SACO PLÁSTICO, CONTENDO 01 KG, VALIDADE MÍNIMA DE 04 MESES A CONTAR DA DATA DA ENTREGA, E SUAS CONDIÇÕES DEVERÃO ESTAR DE ACORDO COM DECRETO 6268, DE 22 DE NOVEMBRO DE 2007, INSTRUÇÃO NORMATIVA 12, DE 28 DE MARÇO DE 2008 E SUAS ALTERAÇÕES POSTERIORES, PRODUTO SUJEITO À VERIFICAÇÃO NO ATO DA ENTREGA AOS PROCED. ADMINISTRATIVOS DETERMINADOS PELO MAPA.	800,00	KG	4,59	3.672,00
18	10405	FUBÁ DE MILHO SIMPLES, DO GRÃO DE MILHO MOIDO; BAIXO GRAU DE IMPUREZA, DE COR AMARELO CLARO; COM ASPECTO, CHEIRO E SABOR PRÓPRIOS; COM AUSÊNCIA DE UMIDADE, FERMENTAÇÃO, RANÇO; ISENTO DE SUJIDADES, PARASITAS E LARVAS; CONTENDO ÁCIDO FÓLICO, FERRO E FIBRA ALIMENTAR. VALIDADE MÍNIMA 160 DIAS A PARTIR DA DATA DE ENTREGA, EM SACO PLÁSTICO TRANSPARENTE DE 01 KG, ATÓXICO; E SUAS CONDIÇÕES DEVERÃO ESTAR DE ACORDO COM A PORTARIA N.354, DE 18/07/96; PRODUTO SUJEITO À VERIFICAÇÃO NO ATO DA ENTREGA AOS PROCEDIMENTOS ADMINISTRATIVOS DETERMINADOS PELA ANVISA.	200,00	KG	2,99	598,00



# MUNICÍPIO DE LARANJEIRAS DO SUL

Estado do Paraná

Praça Rui Barbosa, 01 - Centro - Cx. Postal 121 - 85301-070

CNPJ: 76.205.970/0001-95 Fone: (42) 3635-8100 Fax: (42) 3635-8136



		MÍNIMA DE 05 MESES A CONTAR DA DATA DA ENTREGA; E SUAS CONDIÇÕES DEVERÃO ESTAR DE ACORDO COM A PORTARIA MA. 65/93 E PORTARIA 263 DE 22/09/05 E SUAS ALTERAÇÕES POSTERIORES; PRODUTO SUJEITO À VERIFICAÇÃO NO ATO DA ENTREGA AOS PROCED. ADMINISTRATIVOS DETERMINADOS PELA ANVISA.				
20	10408	MILHO DE CANJICA BRANCA DE PRIMEIRA QUALIDADE, BENEFICIADO, POLIDO, LIMPO; ISENTO DE SUJIDADES, PARASITAS E LARVAS; ADMITINDO UMIDADE MÁXIMA DE 14% POR PESO; ACONDICIONADO EM SACO PLÁSTICO TRANSPARENTE, ATÓXICO, CONTENDO 500 G. COM VALIDADE MÍNIMA DE 4 MESES A CONTAR DA DATA DA ENTREGA; E SUAS CONDIÇÕES DEVERÃO ESTAR DE ACORDO COM A PORTARIA RDC 263 DE 22 DE SETEMBRO DE 2005 E SUAS ALTERAÇÕES POSTERIORES; PRODUTO SUJEITO À VERIFICAÇÃO NO ATO DA ENTREGA AOS PROCEDIMENTOS ADMINISTRATIVOS DETERMINADOS PELA ANVISA.	300,00	UN	2,49	747,00
21	10409	MILHO DE PIPOCA DE PRIMEIRA QUALIDADE, BENEFICIADO, POLIDO, LIMPO; ISENTO DE SUJIDADES, PARASITAS E LARVAS; ADMITINDO UMIDADE MÁXIMA DE 14% POR PESO; ACONDICIONADO EM SACO FILME BOPP, CONTENDO 500 G. COM VALIDADE MÍNIMA DE 04 MESES A CONTAR DA DATA DA ENTREGA; E SUAS CONDIÇÕES DEVERÃO ESTAR DE ACORDO COM A PORTARIA 263 DE SETEMBRO DE 2005 E SUAS ALTERAÇÕES POSTERIORES; PRODUTO SUJEITO À VERIFICAÇÃO NO ATO DA ENTREGA AOS PROCEDIMENTOS ADMINISTRATIVOS DETERMINADOS PELA ANVISA.	200,00	UN	2,59	518,00
22	10411	POLVILHO AZEDO, BRANCA, ACONDICIONADO EM SACO PLÁSTICO TRANSPARENTE ATÓXICO, PESANDO 500 G, COM VALIDADE MÍNIMA 6 MESES A CONTAR DA DATA DA ENTREGA, ISENTO DE SUJIDADES, PARASITAS E LARVAS, E SUAS CONDIÇÕES DEVERÃO ESTAR DE ACORDO COM A PORTARIA 263 DE 22 DE SETEMBRO DE 2005 E SUAS ALTERAÇÕES POSTERIORES, PRODUTO SUJEITO À VERIFICAÇÃO NO ATO DA ENTREGA AOS PROCED. ADMINISTRATIVOS DETERMINADOS PELA ANVISA..	100,00	UN	3,89	389,00
23	10412	POLVILHO DOCE, BRANCA, ACONDICIONADO EM SACO PLÁSTICO TRANSPARENTE ATÓXICO, PESANDO 500 G, COM VALIDADE MÍNIMA 6 MESES A CONTAR DA DATA DA ENTREGA, ISENTO DE SUJIDADES, PARASITAS E LARVAS, E SUAS CONDIÇÕES DEVERÃO ESTAR DE ACORDO COM A PORTARIA 263 DE SETEMBRO DE 2005 E SUAS ALTERAÇÕES POSTERIORES, PRODUTO SUJEITO À VERIFICAÇÃO NO ATO DA ENTREGA AOS PROCED. ADMINISTRATIVOS DETERMINADOS PELA ANVISA.	200,00	UN	3,75	750,00
24	10413	QUIRERA DE MILHO AMARELO DESPELICULADO, TIPO 1, BAIXO GRAU DE IMPUZERA, EMBALAGEM DE POLIETILENO ATÓXICO, CONTENDO 1 KG E VALIDADE DE NO MÍNIMO 6 MESES A PARTIR DA DATA DA ENTREGA.	300,00	UN	2,99	897,00
25	10414	SAGU PRODUTO AMILACEO EXTRAÍDO E PREPARADO DE OUTROS AMIDOS E FECULASDOS E FÉCULAS; EM FORMA GRANULADA; SABOR DE NATURAL; COM VALIDADE MÍNIMA DE 10 MESES A CONTAR DA DATA DE ENTREGA; COM ASPECTO, COR, CHEIRO E SABOR PRÓPRIOS; LIVRE DE RESÍDUOS E FERTILIZANTES, SUJIDADES, PARASITAS E LARVAS; ACONDICIONADO EM SACO PLÁSTICO; EMBALAGEM EM 500 GRAMAS; E SUAS CONDIÇÕES DEVERÃO ESTAR DE ACORDO COM A RESOLUÇÃO RDC 273 DE 22 DE SETEMBRO DE 2005 E SUAS ALTERAÇÕES POSTERIORES; PRODUTO SUJEITO À VERIFICAÇÃO NO ATO DA ENTREGA AOS PROCED. ADMINISTRATIVOS DETERMINADOS PELA ANVISA.	50,00	UN	4,19	209,50



# MUNICÍPIO DE LARANJEIRAS DO SUL

Estado do Paraná

Praça Rui Barbosa, 01 - Centro - Cx. Postal 121 - 85301-070

CNPJ: 76.205.970/0001-95 Fone: (42) 3635-8100 Fax: (42) 3635-8136



		DIAS A PARTIR DA DATA DE ENTREGA, EM SACO PLÁSTICO TRANSPARENTE, ESTE PRODUTO ESTARÁ SUJEITO À VERIFICAÇÃO NO ATO DA ENTREGA AOS PROCEDIMENTOS ADMINISTRATIVOS DETERMINADOS PELA ANVISA., PCT C/500GR				
27	13728	AMENDOIM CRU COM PELE ; CONSTITUÍDO DE GRÃOS INTEIROS, SÃOS, LIMPOS E DE PRIMEIRA QUALIDADE; SEM FERMENTAÇÃO E MOFO, ISENTO DE SUJIDADES, PARASITAS E LARVAS; VALIDADE MÍNIMA 04 MESES A CONTAR DA ENTREGA, ACONDICIONADO EM SACO PLÁSTICO TRANSPARENTE, ATÓXICO; CONTENDO 500 G E SUAS CONDIÇÕES DEVERÃO ESTAR DE ACORDO COM A PORTARIA 172 DE 22/9/03 E 264 DE 15/10/02 E SUAS ALTERAÇÕES POSTERIORES; PRODUTO SUJEITO À VERIFICAÇÃO NO ATO DA ENTREGA AOS PROCEDIMENTOS ADMINISTRATIVOS DETERMINADOS PELA ANVISA. DE COR VERMELHA	150,00	PCT	9,80	1.470,00
28	15202	TRIGO PARA KIBE MINIMO 500 GR	100,00	UN	3,19	319,00
<b>TOTAL</b>						42.111,50
LOTE: 5 - Lote 005						42.111,50

Item	Código	Nome do produto/serviço	Quantidade	Unidade	Preço máximo	Preço máximo total
1	10415	BISCOITO INTEGRAL COM EMBALAGEM MÍNIMA DE 400G, DE FARINHA DE TRIGO INTEGRAL, SAL, AÇÚCAR, COM VALIDADE MÍNIMA DE 5 MESES A PARTIR DA DATA DE ENTREGA, EMBALAGEM FILME BOPP, E SUAS CONDIÇÕES DEVERÃO ESTAR DE ACORDO COM A PORTARIA 263 DE 22 DE SETEMBRO DE 2005. SUJEITO À VERIFICAÇÃO NO ATO DA ENTREGA.	200,00	UN	4,79	958,00
2	10417	BISCOITO C/ SAL; DE ÁGUA E SAL FARINHA DE TRIGO, GORDURA VEGETAL HIDROGENADA; ÁGUA, SAL E OUTRAS SUBSTÂNCIAS PERMITIDAS; EMBALAGEM FILME BOPP, COM VALIDADE MÍNIMA NA DATADA ENTREGA DE 5 MESES; PESANDO 400 G; E SUAS CONDIÇÕES DEVERÃO ESTAR DE ACORDO COM A PORTARIA 263 DE 22 DE SETEMBRO DE 2005 E SUAS ALTERAÇÕES POSTERIORES; PRODUTO SUJEITO À VERIFICAÇÃO NO ATO DA ENTREGA AOS PROCED. ADMINISTRATIVOS DETERMINADOS PELA ANVISA	1.000,00	UN	4,69	4.690,00
3	10418	BISCOITO SALGADO COM FARINHA DE TRIGO ENRIQUECIDA COM FERRO E ÁCIDO FÓLICO, GORDURA VEGETAL, AÇÚCAR, AÇÚCAR INVERTIDO, SAL, FERMENTOS QUÍMICOS FOSFATO MONOCÁLCICO E BICARBONATO DE SÓDIO E AMÔNIO E MELHORADOR DE FARINHA: ENZIMA PROTEASE. EMBALAGEM EM FILME BOPP PESANDO 156G CONTENDO 6 UNIDADES DE 26G, E SUAS CONDIÇÕES DEVERÃO ESTAR DE ACORDO COM A PORTARIA 263 DE 22 DE SETEMBRO DE 2005 E SUAS ALTERAÇÕES POSTERIORES, PRODUTO SUJEITO À VERIFICAÇÃO NO ATO DA ENTREGA AOS PROCED. ADMINISTRATIVOS DETERMINADOS PELA ANVISA.	1.000,00	KG	2,80	2.800,00
4	10420	BISCOITO DOCE S/ RECHEIO DE LEITE; DE FARINHA DE TRIGO, GORDURA VEGETAL, SAL; AÇÚCAR E OUTRAS SUBSTÂNCIAS PERMITIDAS; EMBALAGEM FILME BOPP, COM VALIDADE MÍNIMA NA DATA DA ENTREGA DE 5 MESES; PESANDO 400 G; E SUAS CONDIÇÕES DEVERÃO ESTAR DE ACORDO COM A PORTARIA 263 DE 22 DE SETEMBRO DE 2005 E SUAS ALTERAÇÕES POSTERIORES; PRODUTO SUJEITO À VERIFICAÇÃO NO ATO DA ENTREGA AOS PROCED. ADMINISTRATIVOS DETERMINADOS PELA ANVISA	500,00	UN	4,65	2.325,00
5	10423	BISCOITO DOCE S/RECHEIO SORTIDO (EXETO BOLACHA RECHEADA); DE FARINHA DE TRIGO, FERRO E ACIDO FÓLICO, AMIDO, COCO; RALADO AÇÚCAR INVERTIDO E OUTRAS SUBSTÂNCIAS PERMITIDAS	500,00	UN	7,95	3.975,00



# MUNICÍPIO DE LARANJEIRAS DO SUL

Estado do Paraná

Praça Rui Barbosa, 01 - Centro - Cx. Postal 121 - 85301-070

CNPJ: 76.205.970/0001-95 Fone: (42) 3635-8100 Fax: (42) 3635-8136



		FARINHA DE TRIGO ENRIQUECIDA, AÇÚCAR CRISTAL, ACIDO CÍTRICO, COM VALIDADE MÍNIMA NA DATADA ENTREGA DE 5 MESES E SUAS CONDIÇÕES DEVERÃO ESTAR DE ACORDO COM A PORTARIA 263 DE 22 DE SETEMBRO DE 2005 E SUAS ALTERAÇÕES POSTERIORES, PRODUTO SUJEITO À VERIFICAÇÃO NO ATO DA ENTREGA AOS PROCED. ADMINISTRATIVOS DETERMINADOS PELA ANVISA.				
7	10426	FERMENTO BIOLÓGICO TIPO GRANULADO SECO INSTANTÂNEO, COMPOSTO DE SACCHARORNYCESCEREVISIAL, AGENTE DE REEIDRATAÇÃO, EMBALAGEM COM 500 G, VALIDADE MÍNIMA 2 ANOS A CONTAR DA FABRICAÇÃO, E SUAS CONDIÇÕES DEVERÃO ESTAR DE ACORDO COM A RESOLUÇÃO - CNNPA Nº 38, DE 1977 DA ANVISA E SUAS ALTERAÇÕES POSTERIORES, PRODUTO SUJEITO À VERIFICAÇÃO NO ATO DA ENTREGA AOS PROCEDIMENTOS ADMINISTRATIVOS DETERMINADOS PELA ANVISA.	100,00	UN	16,30	1.630,00
8	10428	FERMENTO QUÍMICO TIPO EM PÓ, COMPOSTO DE PIROFOSFATO ACIDO DE SÓDIO, BICARBONATO DE SÓDIO, FOSFATO MONO-CALCIO, VALIDADE MÍNIMA 4 MESES A CONTAR DA DATA DE ENTREGA, ACONDICIONADO EM LATA HERMETICAMENTE FECHADA, COM 250 G, E SUAS CONDIÇÕES DEVERÃO ESTAR DE ACORDO COM A RESOLUÇÃO - CNNPA Nº 38, DE 1977 DA ANVISA E SUAS ALTERAÇÕES POSTERIORES, PRODUTO SUJEITO À VERIFICAÇÃO NO ATO DA ENTREGA AOS PROCED. ADMINISTRATIVOS DETERMINADOS PELA ANVISA	200,00	UN	4,89	978,00
9	10429	FERMENTO QUÍMICO TIPO EM PÓ, COMPOSTO DE PIROFOSFATO ACIDO DE SÓDIO, BICARBONATO DE SÓDIO, FOSFATO MONO-CALCIO, VALIDADE MÍNIMA 4 MESES A CONTAR DA DATA DE ENTREGA, ACONDICIONADO EM LATA HERMETICAMENTE FECHADA, COM 100 G, E SUAS CONDIÇÕES DEVERÃO ESTAR DE ACORDO COM RESOLUÇÃO - CNNPA Nº 38, DE 1977 DA ANVISA E SUAS ALTERAÇÕES POSTERIORES, PRODUTO SUJEITO À VERIFICAÇÃO NO ATO DA ENTREGA AOS PROCED. ADMINISTRATIVOS DETERMINADOS PELA ANVISA	100,00	UN	2,45	245,00
10	10430	MASSA ALIMENTÍCIA SECA PARA MACARRONADA, FORMATO ESPAGUETE FINO, COR AMARELA, OBTIDA PELO AMASSAMENTO DA FARINHA DE TRIGO ESPECIAL, OVOS E DEMAIS SUBSTANCIAS PERMITIDAS, ISENTA DE CORANTES ARTIFICIAIS, SUJIDADES, PARASITAS, ADMITINDO UMIDADE MÁXIMA 13%, ACONDICIONADA EM SACO DE PLÁSTICO TRANSPARENTE, ATÓXICO, 500 G, COM VALIDADE MÍNIMA DE 10 MESES A PARTIR DA DATA DE ENTREGA, E SUAS CONDIÇÕES DEVERÃO ESTAR DE ACORDO COM O (RES. RDC 12/01 ANVISA/MS), (RES. 263/05 ANVISA), PRODUTO SUJEITO À VERIFICAÇÃO NO ATO DA ENTREGA AOS PROCED. ADMINISTRATIVOS DETERMINADOS PELA ANVISA	150,00	UN	3,35	502,50
11	10431	MASSA ALIMENTÍCIA SECA PARA MACARRONADA, FORMATO ESPAGUETE MÉDIO, COR AMARELA, OBTIDA PELO AMASSAMENTO DA FARINHA DE TRIGO ESPECIAL, OVOS E DEMAIS SUBSTANCIAS PERMITIDAS, ISENTA DE CORANTES ARTIFICIAIS, SUJIDADES, PARASITAS, ADMITINDO UMIDADE MÁXIMA 13%, ACONDICIONADA EM SACO DE PLÁSTICO TRANSPARENTE, ATÓXICO, 500 G, COM VALIDADE MÍNIMA DE 10 MESES A PARTIR DA DATA DE ENTREGA, E SUAS CONDIÇÕES DEVERÃO ESTAR DE ACORDO COM O (RES. RDC 12/01 ANVISA/MS), (RES. 263/05 ANVISA), PRODUTO SUJEITO À VERIFICAÇÃO NO ATO DA ENTREGA AOS PROCED. ADMINISTRATIVOS DETERMINADOS PELA ANVISA	150,00	UN	3,35	502,50



# MUNICÍPIO DE LARANJEIRAS DO SUL

Estado do Paraná

Praça Rui Barbosa, 01 - Centro - Cx. Postal 121 - 85301-070

CNPJ: 76.205.970/0001-95 Fone: (42) 3635-8100 Fax: (42) 3635-8136



		TRANSPARENTE, ATÓXICO, 500 G, COM VALIDADE MÍNIMA DE 10 MESES A PARTIR DA DATA DE ENTREGA, E SUAS CONDIÇÕES DEVERÃO ESTAR DE ACORDO COM O (DEC.3.029,16/04/99) E (RES. RDC 263/05), ANVISA, PRODUTO SUJEITO À VERIFICAÇÃO NO ATO DA ENTREGA AOS PROCED.ADMINISTRATIVOS DETERMINADOS PELA ANVISA				
13	10433	MASSA ALIMENTÍCIA SECA PARA SOPA, FORMATO LETRINHAS, COR AMARELA, OBTIDA PELO AMASSAMENTO DA FARINHA DE TRIGO ESPECIAL, OVOS E DEMAIS SUBSTANCIAS PERMITIDAS, ISENTA DE CORANTES ARTIFICIAIS, SUJIDADES, PARASITAS, ADMITINDO UMIDADE MÁXIMA 13%, ACONDICIONADA EM SACO PLÁSTICO TRANSPARENTE, ATÓXICO, 500 G, COM VALIDADE MÍNIMA DE 10 MESES A PARTIR DA DATA DE ENTREGA, E SUAS CONDIÇÕES DEVERÃO ESTAR DE ACORDO COM O (DEC.3.029,16/04/99) E (PORT. RDC 263/05), ANVISA, PRODUTO SUJEITO À VERIFICAÇÃO NO ATO DA ENTREGA AOS PROCED.ADMINISTRATIVOS DETERMINADOS PELA ANVISA	100,00	UN	3,59	359,00
14	10434	MASSA ALIMENTÍCIA SECA PARA MACARRONADA, FORMATO PARAFUSO, COR AMARELA, OBTIDA PELO AMASSAMENTO DA FARINHA DE TRIGO ESPECIAL, OVOS E DEMAIS SUBSTANCIAS PERMITIDAS, ISENTA DE CORANTES ARTIFICIAIS, SUJIDADES, PARASITAS, ADMITINDO UMIDADE MÁXIMA 13%, ACONDICIONADA EM SACO PLÁSTICO TRANSPARENTE, ATÓXICO, 500 G, COM VALIDADE MÍNIMA DE 10 MESES A PARTIR DA DATA DE ENTREGA, E SUAS CONDIÇÕES DEVERÃO ESTAR DE ACORDO COM O (RES. RDC12/01 ANVISA/MS), (RES. 263/05 ANVISA), PRODUTO SUJEITO À VERIFICAÇÃO NO ATO DA ENTREGA AOS PROCED.ADMINISTRATIVOS DETERMINADOS PELA ANVISA,	200,00	UN	3,29	658,00
15	10436	MASSA ALIMENTÍCIA SECA PARA SOPA, FORMATO CABELO DE ANJO, COR AMARELO, OBTIDA PELO AMASSAMENTO DA FARINHA DE TRIGO ESPECIAL, OVOS E DEMAIS SUBSTANCIAS PERMITIDAS, ISENTA DE CORANTES ARTIFICIAIS, SUJIDADES, PARASITAS, ADMITINDO UMIDADE MÁXIMA DE 13%, EM SACOS PLÁSTICOS TRANSP. ATÓXICO C/ 500G, COM VALIDADE MÍNIMA DE 10 MESES A PARTIR DA DATA DE ENTREGA, E SUAS CONDIÇÕES DEVERÃO ESTAR DE ACORDO COM O RESOLUÇÃO RDC N. 263 DE 22/09/05 E RDC 12/01 ANVISA, PRODUTO SUJEITO À VERIFICAÇÃO NO ATO DA ENTREGA AOS PROCED.ADMINISTRATIVOS DETERMINADOS PELA ANVISA	100,00	UN	3,89	389,00
16	10441	REFORÇADOR DE PÃO EM PÓ COMPOSTO DE AMIDO, ESTEAROIL2LACTIL LACTATO DE CÁLCIO, ESTABILIZANTE, ÁCIDO ASCÓRBICO E ENZIMAS ALIMENTÍCIAS. DEVE APRESENTAR COR CLARA (LEVEMENTE AMARELA), COM AROMA SUAVE E ISENTO DE IMPUREZAS. VALIDADE DE 6 MESES A PARTIR DA DATA DE FABRICAÇÃO, PESO LÍQUIDO 250 G.	150,00	UN	3,45	517,50
TOTAL						23.648,00

LOTE: 6 - Lote 006

Item	Código do produto/serviço	Nome do produto/serviço	Quantidade	Unidade	Preço máximo	Preço máximo total
1	3316	AÇUCAR MASCAVO 01 KG				
2	3935	AÇUCAR CRISTAL	100,00	UN	8,90	890,00
		PACOTE DE 02 KG	500,00	KG	5,99	2.995,00
3	3935	AÇUCAR REFINADO				
		05 KG	500,00	KG	14,50	7.250,00
4	4265	CHOCOLATE BARRA DE 01 KG DE BOA QUALIDADE				



# MUNICÍPIO DE LARANJEIRAS DO SUL

Estado do Paraná

Praça Rui Barbosa, 01 - Centro - Cx. Postal 121 - 85301-070



CNPJ: 76.205.970/0001-95 Fone: (42) 3635-8100 Fax: (42) 3635-8136

		A CONTAR DA DATA DE ENTREGA, E SUAS CONDIÇÕES DEVERÃO ESTAR DE ACORDO COM A RESOLUÇÃO 271 DE 22 DE SETEMBRO DE 2005, PRODUTO SUJEITO À VERIFICAÇÃO NO ATO DA ENTREGA AOS PROCED. ADMINISTRATIVOS DETERMINADOS PELA ANVISA.				
6	10443	AÇÚCAR OBTIDO DA CANA DE AÇÚCAR, CRISTAL, COM ASPECTO COR, CHEIRO PRÓPRIOS E SABOR DOCE, COM TEOR DE SACAROSE MÍNIMO DE 99,3% P/P, ADMITINDO UN.IDADE MÁXIMA DE 0,3% P/P, SEM FERMENTAÇÃO, ISENTO DE SUJIDADES, PARASITAS, MATERIAIS TERROSOS E DETRITOS ANIMAIS OU VEGETAIS, ACONDICIONADO EM PLÁSTICO ATÓXICO, DE 05 KG, VALIDADE MÍNIMA DE 23 MESES A CONTAR DA DATA DE ENTREGA, E SUAS CONDIÇÕES DEVERÃO ESTAR DE ACORDO COM A RESOLUÇÃO 271 DE 22 DE SETEMBRO DE 2005 E SUAS ALTERAÇÕES POSTERIORES, PRODUTO SUJEITO À VERIFICAÇÃO NO ATO DA ENTREGA AOS PROCED. ADMINISTRATIVOS DETERMINADOS PELA ANVISA	1.200,00	UN	14,20	17.040,00
7	10447	BOMBOM RECHEADO COM CREME DE CASTANHA DE CAJU, COM CAMADA CROCANTE DE WAFER E COBERTURA DE CHOCOLATE. EMBALAGEM COM 45 UNIDADES. PESO LÍQUIDO: 1KG. PESO LÍQUIDO DA UNIDADE: 21,5G.	100,00	PCT	33,90	3.390,00
8	10449	COCO RALADO SEM AÇÚCAR ASPECTO FLOCOS, PRODUTO OBTIDO DO ENDOSPERMA DO FRUTO DO COQUEIRO (COCOS NUCIFERA), PARCIALMENTE DESIDRATADO, OBTIDO POR PROCESSO TECNOLÓGICO ADEQUADO, COM UN.IDADE MÁXIMA DE 4% P/P E LIPÍDIOS ENTRE 35% A 60%, COR BRANCA, ODOR CARACTERÍSTICO DE COCO RALADO, LIVRE DE ODOR ESTRANHO, SABOR CARACTERÍSTICO DE COCO RALADO, LIVRE DE RANCIDEZ, ISENTO DE IMPUREZAS E SUJIDADES, VALIDADE MÍNIMA DE 10 MESES A CONTAR DA ENTREGA, EM EMBALAGEM APROPRIADA, 100 G E SUAS CONDIÇÕES DEVERÃO ESTAR DE ACORDO COM RESOLUÇÃO 272 DE 22 DE SETEMBRO DE 2005 E SUAS ALTERAÇÕES POSTERIORES, PRODUTO SUJEITO À VERIFICAÇÃO NO ATO DA ENTREGA AOS PROCED. ADMINISTRATIVOS DETERMINADOS PELA ANVISA.	500,00	UN	4,65	2.325,00
9	10450	COCO RALADO COM AÇÚCAR ASPECTO GRANULADO, PRODUTO OBTIDO DO ENDOSPERMA DO FRUTO DO COQUEIRO (COCOS NUCIFERA), PARCIALMENTE DESIDRATADO, OBTIDO POR PROCESSO TECNOLÓGICO ADEQUADO, COM UN.IDADE MÁXIMA DE 4% P/P E LIPÍDIOS ENTRE 35% A 60%, COR BRANCA, ODOR CARACTERÍSTICO DE COCO RALADO, LIVRE DE ODORES ESTRANHOS, SABOR CARACTERÍSTICO DE COCO RALADO, LIVRE DE RANCIDEZ, ISENTO DE IMPUREZAS E SUJIDADES, VALIDADE MÍNIMA DE 10 MESES A CONTAR DA ENTREGA, EM EMBALAGEM APROPRIADA, EMBALAGEM 100 G, E SUAS CONDIÇÕES DEVERÃO ESTAR DE ACORDO COM RESOLUÇÃO 272 DE 22 DE SETEMBRO DE 2005 E SUAS ALTERAÇÕES POSTERIORES, PRODUTO SUJEITO À VERIFICAÇÃO NO ATO DA ENTREGA AOS PROCED. ADMINISTRATIVOS DETERMINADOS P	200,00	UN	3,39	678,00
10	10453	LEITE DE COCO NATURAL, CONCENTRADO, AÇUCARADO, OBTIDO DO ENDOSPERMA DE COCO, PROCEDENTE DE FRUTOS SÃOS E MADUROS, ISENTO DE SUJIDADES, PARASITAS, LARVAS, COM ASPECTO COR, CHEIRO E SABOR PRÓPRIOS, VALIDADE MIN. 14 MESES A CONTAR DA ENTREGA, EM FRASCO DE VIDRO DE 500ML, E SUAS CONDIÇÕES DEVERÃO ESTAR DE ACORDO COM A RESOLUÇÃO 272 DE 22 DE SETEMBRO DE 2005 E SUAS ALTERAÇÕES POSTERIORES, PRODUTO	250,00	KG	6,79	1.697,50





# MUNICÍPIO DE LARANJEIRAS DO SUL

Estado do Paraná

Praça Rui Barbosa, 01 - Centro - Cx. Postal 121 - 85301-070

CNPJ: 76.205.970/0001-95 Fone: (42) 3635-8100 Fax: (42) 3635-8136



		DESINTEGRADAS DE FRUTO COM AÇÚCAR, ISENTO DE SUJIDADES, PARASITOS E LARVAS, COM ASPECTO COR, CHEIRO E SABOR PRÓPRIOS, DEVENDO ESTAR EMBALADO EM POTE, 400G COM VALIDADE MÍNIMA DE 11 MESES A CONTAR DA DATA DA ENTREGA, E SUAS CONDIÇÕES DEVERÃO ESTAR DE ACORDO COM RESOLUÇÃO RDC 272 DE 22/09/2005 ANVISA, PRODUTO SUJEITO AOS PROCEDIMENTOS ADMINISTRATIVOS DA ANVISA E A INSPEÇÃO DO PROCESSO DE PRODUÇÃO VISANDO À QUALIDADE DO PRODUTO FINAL.				
13	10457	DOCE DE FRUTA EM PASTA SABOR FIGO, OBTIDO DAS PARTES COMESTÍVEIS DESINTEGRADAS DE FRUTO COM AÇÚCAR, ISENTO DE SUJIDADES, PARASITOS E LARVAS, COM ASPECTO COR, CHEIRO E SABOR PRÓPRIOS, DEVENDO ESTAR EMBALADO EM POTE, 400G COM VALIDADE MÍNIMA DE 11 MESES A CONTAR DA DATA DA ENTREGA, E SUAS CONDIÇÕES DEVERÃO ESTAR DE ACORDO COM RESOLUÇÃO RDC 272 DE 22/09/2005 ANVISA, PRODUTO SUJEITO AOS PROCEDIMENTOS ADMINISTRATIVOS DA ANVISA E A INSPEÇÃO DO PROCESSO DE PRODUÇÃO VISANDO À QUALIDADE DO PRODUTO FINAL.	80,00	UN	4,35	348,00
14	10458	DOCE DE FRUTA EM PASTA SABOR GOIABA, OBTIDO DAS PARTES COMESTÍVEIS DESINTEGRADAS DE FRUTO COM AÇÚCAR, ISENTO DE SUJIDADES, PARASITOS E LARVAS, COM ASPECTO COR, CHEIRO E SABOR PRÓPRIOS, DEVENDO ESTAR EMBALADO EM POTE, 400G COM VALIDADE MÍNIMA DE 11 MESES A CONTAR DA DATA DA ENTREGA, E SUAS CONDIÇÕES DEVERÃO ESTAR DE ACORDO COM RESOLUÇÃO RDC 272 DE 22/09/2005 ANVISA, PRODUTO SUJEITO AOS PROCEDIMENTOS ADMINISTRATIVOS DA ANVISA E A INSPEÇÃO DO PROCESSO DE PRODUÇÃO VISANDO À QUALIDADE DO PRODUTO FINAL.	100,00	UN	4,35	435,00
15	10459	DOCE DE FRUTA EM PASTA SABOR UVA, OBTIDO DAS PARTES COMESTÍVEIS DESINTEGRADAS DE FRUTO COM AÇÚCAR, ISENTO DE SUJIDADES, PARASITOS E LARVAS, COM ASPECTO COR, CHEIRO E SABOR PRÓPRIOS, DEVENDO ESTAR EMBALADO EM POTE, 400G COM VALIDADE MÍNIMA DE 11 MESES A CONTAR DA DATA DA ENTREGA, E SUAS CONDIÇÕES DEVERÃO ESTAR DE ACORDO COM RESOLUÇÃO RDC 272 DE 22/09/2005 ANVISA, PRODUTO SUJEITO AOS PROCEDIMENTOS ADMINISTRATIVOS DA ANVISA E A INSPEÇÃO DO PROCESSO DE PRODUÇÃO VISANDO À QUALIDADE DO PRODUTO FINAL.	80,00	UN	4,35	348,00
16	10463	GELATINA EM PÓ EMBALAGEM COM 1KG. SEM SINAIS DE ALTERAÇÕES (VAZAMENTOS, CORROSÕES INTERNAS, AMASSAMENTOS), BEM COMO, QUAISQUER MODIFICAÇÕES DE NATUREZA FÍSICA, QUÍMICA OU ORGANOLÉPTICA DO PRODUTO, VALIDADE MÍNIMA 10 MESES A CONTAR DA ENTREGA, ACONDICIONADO EMBALAGEM APROPRIADA, SABORES VARIADOS.	80,00	UN	9,00	720,00
17	10466	PÓ P/PREPARO DE GELATINA SABORES DIVERSOS, COMPOSTO DE AÇÚCAR, SAL, AGENTE TAMPONANTE, ACIDULANTE, AROMA NATURAL DA LARANJA, CORANTES ARTIFICIAIS E OUTRAS SUBSTÂNCIAS PERMITIDAS, QUALIDADE INGREDIENTES SÃOS E LIMPOS UN.IDADE DE 2% P/P, VALIDADE MÍNIMA 10 MESES A CONTAR DA ENTREGA, ACONDICIONADO EMBALAGEM APROPRIADA, 30 G E SUAS CONDIÇÕES DEVERÃO ESTAR DE ACORDO COM A RESOLUÇÃO RDC 273 DE 22 DE SETEMBRO DE 2005 E SUAS ALTERAÇÕES POSTERIORES, PRODUTO SUJEITO À VERIFICAÇÃO NO ATO DA ENTREGA AOS PROCED. ADMINISTRATIVOS.	100,00	UN	1,15	115,00



# MUNICÍPIO DE LARANJEIRAS DO SUL

Estado do Paraná

Praça Rui Barbosa, 01 - Centro - Cx. Postal 121 - 85301-070



CNPJ: 76.205.970/0001-95 Fone: (42) 3635-8100 Fax: (42) 3635-8136

Item	Código do produto/serviço	Nome do produto/serviço	Quantidade	Unidade	Preço máximo	Preço máximo total
COM A RESOLUÇÃO RDC 272 DE 22/09/2005 ANVISA, PRODUTO SUJEITO AOS PROCEDIMENTOS ADMINISTRATIVOS DA ANVISA E A INSPEÇÃO DO PROCESSO DE PRODUÇÃO VISANDO À QUANTIDADE DO PRODUTO FINAL.						
TOTAL						64.581,50
LOTE: 7 - Lote 007						
1	10467	BANHA DE SUÍNO EMBALAGEM DE POLIETILENO ATÓXICO, PACOTE DE 1 KG, VALIDADE DE 5 MESES A PARTIR DA DATA DA ENTREGA, (KG) COM DADOS DO FABRICANTE IMPRESSO NA EMBALAGEM.	100,00	KG	6,30	630,00
2	10468	CREME VEGETAL COM SAL SEM GORDURA TRANS, SEM GLÚTEN, COM 20% DE LIPÍDEOS, EMBALAGEM DE 500G COM ASPECTO, COR, SABOR E AROMA PRÓPRIO DO PRODUTO, CONTENDO MARCA, NOME E ENDEREÇO DO FABRICANTE, LOTE E PRAZO DE VALIDADE, INFORMAÇÕES NUTRICIONAIS, NÚMERO DE REGISTRO NO ÓRGÃO COMPETENTE.	50,00	UN	3,99	199,50
3	10469	GORDURA VEGETAL HIDROGENADA 500 GRAMAS INGREDIENTES: GORDURA VEGETAL E ANTIOXIDANTES ÁCIDO CÍTRICO E BHT.	50,00	UN	7,95	397,50
4	10470	MARGARINA COM SAL E SEM GORDURA TRANS, TEOR DE LIPÍDIOS DE FORMA PRECISA NA EMBALAGEM, MÍNIMO DE 65%, PODENDO CONTER VITAMINA E OUTRAS SUBSTÂNCIAS PERMITIDAS, COM ASPECTO COR, CHEIRO, SABOR PRÓPRIO, VALIDADE MÍNIMA 5 MESES A CONTAR DA ENTREGA, EM POTE PLÁSTICO DE 500 G, CONFORME PORTARIA 372 DE 04/09/1997 E SUAS ALTERAÇÕES POSTERIORES, PRODUTO SUJEITO À VERIFICAÇÃO NO ATO DA ENTREGA AOS PROCEDIMENTOS ADMINISTRATIVOS DETERMINADOS PELA ANVISA.	300,00	UN	4,15	1.245,00
5	10471	MARGARINA SEM SAL TEOR DE LIPÍDIOS DE FORMA PRECISA NA EMBALAGEM, DE 65%, PODENDO CONTER VITAMINA E OUTRAS SUBSTÂNCIAS PERMITIDAS, COM ASPECTO COR, CHEIRO E SABOR PRÓPRIO, VALIDADE MÍNIMA 5 MESES A CONTAR DA ENTREGA, EM POTE PLÁSTICO DE 500 G, ATÓXICO, CONFORME PORTARIA 372 DE 04/09/1997 E SUAS ALTERAÇÕES POSTERIORES, PRODUTO SUJEITO À VERIFICAÇÃO NO ATO DA ENTREGA AOS PROCEDIMENTOS ADMINISTRATIVOS DETERMINADOS PELA ANVISA.	500,00	UN	4,85	2.425,00
6	10472	ÓLEO COMESTÍVEL DE SOJA, OBTIDO DA MISTURA DE ÓLEOS DE ESPÉCIE VEGETAL, ISENTO DE RANÇO E SUBSTÂNCIAS ESTRANHAS, VALIDADE MÍNIMA 10 MESES A CONTAR DA ENTREGA, EM FRASCO DE 900 ML E SUAS CONDIÇÕES DEVERÃO ESTAR DE ACORDO COM O DECRETO 12486 DE 20/10/78), PRODUTO SUJEITO À VERIFICAÇÃO NO ATO DA ENTREGA AOS PROCED. ADMINISTRATIVOS DETERMINADOS PELA ANVISA.	2.000,00	UN	4,29	8.580,00
7	10473	ÓLEO COMESTÍVEL GIRASSOL, OBTIDO DA MISTURA DE ÓLEOS DE ESPÉCIE VEGETAL, ISENTO DE RANÇO E SUBSTÂNCIAS ESTRANHAS, VALIDADE MÍNIMA 10 MESES A CONTAR DA ENTREGA, EM FRASCO DE 900 ML E SUAS CONDIÇÕES DEVERÃO ESTAR DE ACORDO COM A RESOLUÇÃO RDC 270 DE 22/09/2005 E SUAS ALTERAÇÕES POSTERIORES, PRODUTO SUJEITO À VERIFICAÇÃO NO ATO DA ENTREGA AOS PROCED. ADMINISTRATIVOS DETERMINADOS PELA ANVISA.	50,00	UN	7,99	399,50
8	10475	AZEITONA INTEIRA SEM CAROÇO EM CONSERVA, ISENTO DE SUJIDADES E SEUS INGREDIENTES DE PREPARO EM PERFEITO ESTADO DE CONSERVAÇÃO, ACONDICIONADO EM BALDE PLÁSTICO TRANSPARENTE, ATÓXICO, CONTENDO 1KG. VALIDADE A CONTAR DA ENTREGA.	50,00	KG	13,90	695,00



# MUNICÍPIO DE LARANJEIRAS DO SUL

Estado do Paraná

Praça Rui Barbosa, 01 - Centro - Cx. Postal 121 - 85301-070



CNPJ: 76.205.970/0001-95 Fone: (42) 3635-8100 Fax: (42) 3635-8136

		BOVINA, VALIDADE MÍNIMA 10 MESES A CONTAR DA ENTREGA, EM TABLETES, CONTENDO 12 UNIDADES, ACONDICIONADO EM CAIXA DE PAPEL CARTÃO, CONTENDO NO MÍNIMO 126G. PRODUTO SUJEITO À VERIFICAÇÃO NO ATO DA ENTREGA AOS PROCEDIMENTOS ADMINISTRATIVOS DETERMINADOS PELA ANVISA.				
10	10477	CALDO DE GALINHA COMPOSTO DE SAL, AMIDO, GLUTAMATO MONOSSODICO, AÇÚCAR, ALHO, CEBOLA, GORDURA VEGETAL, EXTRATO DE CARNE DE FRANGO, VALIDADE MÍNIMA 10 MESES A CONTAR DA ENTREGA, EM TABLETES, CONTENDO 12 UNIDADES, ACONDICIONADO EM CAIXA DE PAPEL CARTÃO, CONTENDO NO MÍNIMO 126 G. PRODUTO SUJEITO À VERIFICAÇÃO NO ATO DA ENTREGA AOS PROCED. ADMINISTRATIVOS DETERMINADOS PELA ANVISA	100,00	UN	2,89	289,00
11	10478	CANELA EM PÓ FINA HOMOGÊNEA OBTIDA DA CASCA DE ESPÉCIES VEGETAIS GENUÍNOS, GRÃOS SÃOS E LIMPOS, DE COLORAÇÃO PARDO AMARELADA OU MARROM CLARO, COM ASPECTO CHEIRO AROMÁTICO E SABOR PRÓPRIOS, LIVRE DE SUJIDADES E MATERIAIS ESTRANHOS A SUA ESPÉCIE, ACONDICIONADA EM EMBALAGEM APROPRIADA, ATÓXICO, CONTENDO 20G, RESISTENTE E SUAS CONDIÇÕES DEVERÃO ESTAR DE ACORDO COM A RESOLUÇÃO RDC 276/05 E SUAS ALTERAÇÕES POSTERIORES, PRODUTO SUJEITO À VERIFICAÇÃO NO ATO DA ENTREGA AOS PROCED. ADMINISTRATIVOS DETERMINADOS PELA ANVISA	50,00	UN	1,35	67,50
12	10479	CANELA EM RAMA OBTIDA DA CASCA DE ESPÉCIES VEGETAIS GENUÍNOS, GRÃOS SÃOS E LIMPOS, DE COLORAÇÃO PARDO AMARELADA OU MARROM CLARO, COM ASPECTO CHEIRO AROMÁTICO E SABOR PRÓPRIOS, LIVRE DE SUJIDADES E MATERIAIS ESTRANHOS A SUA ESPÉCIE, ACONDICIONADA EM SACO PLÁSTICO TRANSPARENTE, ATÓXICO, CONTENDO 10G E SUAS CONDIÇÕES DEVERÃO ESTAR DE ACORDO COM A RESOLUÇÃO RDC 276/05 E SUAS ALTERAÇÕES POSTERIORES, PRODUTO SUJEITO À VERIFICAÇÃO NO ATO DA ENTREGA AOS PROCED. ADMINISTRATIVOS DETERMINADOS PELA ANVISA.	50,00	UN	1,35	67,50
13	10480	CRAVO DA ÍNDIA OBTIDO DO BOTÃO FLORAL DE ESPÉCIE GENUÍNA, DE COLORAÇÃO PARDO ESCURA, CHEIRO E SABOR PRÓPRIOS, COM TEOR DE UNIDADE MÁXIMA DE 16%, ISENTO DE DETRITOS DO PRÓPRIO PRODUTO, E IMPUREZAS DOS GRÃOS OU SEMENTES, VALIDADE MÍNIMA 10 MESES A CONTAR DA ENTREGA, EM SACO PLÁSTICO TRANSPARENTE, ATÓXICO, PESANDO 10G, E SUAS CONDIÇÕES DEVERÃO ESTAR DE ACORDO COM A RESOLUÇÃO RDC 276/05 E SUAS ALTERAÇÕES POSTERIORES, PRODUTO SUJEITO À VERIFICAÇÃO NO ATO DA ENTREGA AOS PROCED. ADMINISTRATIVOS DETERMINADOS PELA ANVISA.	50,00	UN	3,25	162,50
14	10483	EXTRATO DE TOMATE CONCENTRADO, PRODUTO RESULTANTE DA CONCENTRAÇÃO DE POLPA DE TOMATE POR PROCESSO TECNOLÓGICO, PREPARADO COM FRUTOS MADUROS SELECIONADOS SEM PELE, SEM SEMENTES E CORANTES ARTIFICIAIS, ISENTO DE SUJIDADES E FERMENTAÇÃO, VALIDADE MÍNIMA 14 MESES A CONTAR DA ENTREGA, ACONDICIONADO LATA PESANDO 840 G, E SUAS CONDIÇÕES DEVERÃO ESTAR DE ACORDO COM A RESOLUÇÃO RDC 276/03 E SUAS POSTERIORES ALTERAÇÕES, PROD. SUJ. VERIFIC. ATO ENTREGA AOS PROC. ANVISA.	200,00	UN	9,90	1.980,00
15	10484	MAIONESE, EMULSÃO CREMOSA OBTIDA COM OVOS E ÓLEOS VEGETAIS, COM ADIÇÃO DE	100,00	UN	5,99	599,00



# MUNICÍPIO DE LARANJEIRAS DO SUL

Estado do Paraná

Praça Rui Barbosa, 01 - Centro - Cx. Postal 121 - 85301-070

CNPJ: 76.205.970/0001-95 Fone: (42) 3635-8100 Fax: (42) 3635-8136



16	10485	COM A NTA-70(DECRETO 12486, DE 20/10/78). MAIONESE, EMULSÃO CREMOSA OBTIDA COM OVOS E ÓLEOS VEGETAIS, COM ADIÇÃO DE CONDIMENTOS, SUBSTÂNCIAS COMESTÍVEIS E SEM CORANTES, DE CONSISTÊNCIA CREMOSA, NA COR AMARELO CLARO, COM CHEIRO E SABOR PRÓPRIOS, ISENTO DE SUJIDADES E SEUS INGREDIENTES DE PREPARO EM PERFEITO ESTADO DE CONSERVAÇÃO, ACONDICIONADA EM BALDE PLÁSTICO, CONTENDO 3KG, VALIDADE MÍNIMA 8 MESES A CONTAR DA ENTREGA, SUAS CONDIÇÕES DEVERÃO ESTAR DE ACORDO COM A NTA-70(DECRETO 12486, DE 20/10/78).'	300,00	UN	9,90	2.970,00
17	10488	SAL REFINADO IODADO, COM NO MÍNIMO 96,95% DE CLORETO DE SÓDIO E SAIS DE IODO, ACONDICIONADO EM SACO DE POLIETILENO, RESISTENTE E VEDADO, PESANDO 01 KG, COM VALIDADE MÍNIMA DE 10 MESES A CONTAR DA DATA DA ENTREGA, E SUAS CONDIÇÕES DEVERÃO ESTAR DE ACORDO COM A (RES. RDC N 28, DE 28/03/00), RES. RDC 130/03 E SUAS ALTERAÇÕES, PRODUTO SUJEITO À VERIFICAÇÃO NO ATO DA ENTREGA AOS PROCEDIMENTOS ADMINISTRATIVOS DETERMINADOS PELA ANVISA.	200,00	UN	1,40	280,00
18	10490	VINAGRE DE VINHO RESULTANTE DA FERMENTAÇÃO ACÉTICA DO VINHO, ISENTO DE CORANTES ARTIFICIAIS, ÁCIDOS ORGÂNICOS E MINERAIS ESTRANHOS, LIVRE DE SUJIDADES, MATERIAL TERROSO, E DETRITOS DE ANIMAIS E VEGETAIS, COM VALIDADE MÍNIMA 10 MESES A CONTAR DA DATA DA ENTREGA, ACONDICIONADO EM FRASCO PLÁSTICO COM TAMPAS INVIOLÁVEL, HERMETICAMENTE FECHADO, CONTENDO 750 ML, E SUAS CONDIÇÕES DEVERÃO ESTAR DE ACORDO COM A RESOLUÇÃO RDC 27605 E SUAS ALTERAÇÕES POSTERIORES, PRODUTO SUJEITO À VERIFICAÇÃO NO ATO DA ENTREGA AOS PROCED. ADMINISTRATIVOS DETERMINADOS PELA ANVISA	100,00	UN	3,55	355,00
19	13729	EXTRATO DE TOMATE CONCENTRADO, PRODUTO RESULTANTE DA CONCENTRAÇÃO DE POLPA DE TOMATE POR PROCESSO TECNOLÓGICO, PREPARADO COM FRUTOS MADUROS SELECIONADOS SEM PELE, SEM SEMENTES E CORANTES ARTIFICIAIS, ISENTO DE SUJIDADES E FERMENTAÇÃO, VALIDADE MÍNIMA 14 MESES A CONTAR DA ENTREGA, ACONDICIONADO EM SACHE DE 340 gr. E SUAS CONDIÇÕES DEVERÃO ESTAR DE ACORDO COM A RESOLUÇÃO RDC 276/03 E SUAS POSTERIORES ALTERAÇÕES, PRODUTO SUJEITO A VERIFICAÇÃO NO ATO ENTREGA AOS PROC. ANVISA.	150,00	UN	2,99	448,50

TOTAL

21.935,00

LOTE: 8 - Lote 008

Item	Código do produto/serviço	Nome do produto/serviço	Quantidade	Unidade	Preço máximo	Preço máximo total
1	3155	ÁGUA MINERAL - ÁGUA MINERAL, NATURAL SEM GÁS, ACONDICIONADA EM GARRAFA PET, TAMPADA C/ROSCA E LACRE, CONTENDO 500 ML, VALIDADE 11 MESES A CONTAR DA DATA DA ENTREGA, PACOTE COM 12 UNIDADES, SUAS CONDIÇÕES DEVERÃO ESTAR DE ACORDO COM O (DEC.3029 DE 18/04/99) E (RDC N 274, DE 22/09/2005) E SUAS ALTERAÇÕES POSTERIORES, PRODUTO SUJEITO A VERIFICAÇÃO NO ATO DA ENTREGA AOS PROCEDIMENTOS ADMINISTRATIVOS DETERMINADOS PELA ANVISA	500,00	UN	1,49	745,00
2	10491	ALIMENTO ACHOCOLATADO OBTIDO PELA MISTURA DE CACAU EM PÓ SOLÚVEL, LEITE EM PÓ E/OU SORO, AÇÚCAR E SAL, CONSTITUÍDO DE PÓ FINO E HOMOGENEO, ISENTO DE SOJA OU FARINHA, SUJIDADES E MATERIAIS ESTRANHOS, ADMITINDO TEOR DE UMIDADE MÁXIMA DE 3% EM PESO, COM	300,00	UN	5,34	1.602,00



# MUNICÍPIO DE LARANJEIRAS DO SUL

Estado do Paraná

Praça Rui Barbosa, 01 - Centro - Cx. Postal 121 - 85301-070

CNPJ: 76.205.970/0001-95 Fone: (42) 3635-8100 Fax: (42) 3635-8136



		ENTREGA AOS PROCEDIMENTOS ADMINISTRATIVOS DETERMINADOS PELA ANVISA. APRESENTAR LAUDO BROMATOLÓGICO.				
3	10495	ÁGUA MINERAL NATURAL SEM GÁS, ACONDICIONADA EM GARRAFÃO FABRICADO EM RESINA VIRGEM COM TAMPA DE PRESSÃO E LACRE, CONTENDO 20 LITROS, COM VALIDADE MÍNIMA DE 2 MESES A CONTAR DA DATA DA ENTREGA, SEM VASILHAME, SUAS CONDIÇÕES DEVERÃO ESTAR DE ACORDO COM O (DEC. 3029 DE 16/04/99), (RDC. 274 DE 22/09/05), DEVENDO OBEDECER À PORTARIA 387 DE 19/09/08, NBR/ABNT 14.222/05, VERSÃO CORRIGIDA EM 01/09/2009, PRODUTO SUJEITO À VERIFICAÇÃO NO ATO DA ENTREGA AOS PROCEDIMENTOS ADMINISTRATIVOS DETERMINADOS PELA ANVISA.	500,00	UN	10,90	5.450,00
4	10497	BEBIDA LÁCTEA SABOR MORANGO ENRIQUECIDA COM VITAMINAS E FERRO. EMBALAGEM: EMBALADO EM PACOTE FILME DE POLIÉSTER METALIZADO LAMINADO, PACOTE DE 1 KG, VEDADO ETIQUETA SOBREPOSTA. EMBALAGEM SECUNDÁRIA DO PRODUTO DEVERÁ SER CAIXA DE PAPELÃO LACRADAS COM FITAS ADESIVAS, RESISTENTES A DANOS, CONTENDO 10 PACOTES. VALIDADE MÍNIMA DE 10 MESES A PARTIR DA DATA DE ENTREGA.	300,00	UN	4,85	1.455,00
5	10498	CAFÉ EM PÓ TORRADO E MOÍDO TIPO EXTRA FORTE, EM EMBALAGEM DE 500 G, DEVENDO CONTER 30 % DE GRÃOS CONILLON, 20 % PRETOS/VERDES/ARDIDOS, ISENTO DE GRÃOS PRETOS, VERDES OU FERMENTADOS, GRÃOS CRUS, SÃOS E LIMPOS, NA COR CASTANHO-CLARO A MODERADO ESCURO, SEM AMARGOR, EM PÓ HOMOGÊNIO, AROMA E SABOR CARACTERÍSTICOS DE REGULAR A INTENSO, ISENTO DE GOSTO RIOZONA, COM QUALIDADE MÍNIMA ACEITÁVEL DE 5,5 PONTOS NA ESCALA SENSORIAL DE ZERO A DEZ DO LOTE ENTREGUE. CONTENDO IMPUREZAS MÁXIMAS DE 1%, OUTROS PRODUTOS 0% E UNIDADE ATÉ 5%, ACONDICIONADO EM EMBALAGEM DE POLIÉSTER METALIZADO LAMINADO, TIPO ALMOFADA, CONDIÇÕES DE ACORDO COM A RESOLUÇÃO RDC N. ° 277 DE 22/9/2005 E RESOLUÇÃO SAA - 28 DE 1/6/2007. QU	500,00	UN	9,99	4.995,00
6	10501	CAFÉ SOLÚVEL PRODUTO DESIDRATADO DO EXTRATO AQUOSO DO CAFÉ TORRADO, GRANULADO, NA COR DO MARROM CLARO AO MARROM ESCURO. RESÍDUO MINERAL FIXO P/P MÁXIMO DE 14%, UNIDADE P/P MÁXIMA 5%, CAFEÍNA MÍNIMA 2%, VALIDADE MÍNIMA 22 MESES A CONTAR DA DATA DA ENTREGA, ACONDICIONADO EM FRASCO DE VIDRO DE 200 G, E SUAS CONDIÇÕES DEVERÃO ESTAR DE ACORDO COM A RES. RDC 277/05 ANVISA, PRODUTO SUJEITO À VERIFICAÇÃO NO ATO DA ENTREGA AOS PROCED. ADMINISTRATIVOS DETERMINADOS PELA ANVISA	150,00	UN	9,99	1.498,50
7	10502	CHÁ MATE NATURAL CONSTITUÍDO DE FOLHAS NOVAS, HASTES E TALOS LIGEIRAMENTE TOSTADOS DE ERVA MATE, SEM COLORAÇÃO ARTIFICIAL, SÃOS E LIMPOS, ACONDICIONADO EM CAIXAS DE 250G E VALIDADE DE NO MÍNIMO 12 MESES A PARTIR DA DATA DA ENTREGA,	500,00	CX	4,49	2.245,00
8	10503	CHÁ CAMOMILA CONSTITUÍDO DE FLORES INTEIROS, DE ESPÉCIES VEGETAIS GENUÍNAS DESSECADOS, DE COR AMARELA PARDACENTA, COM ASPECTO COR CHEIRO E SABOR PRÓPRIOS, ISENTO DE SUJIDADES, PARASITAS E LARVAS, VALIDADE MÍNIMA DE 11 MESES A CONTAR DA ENTREGA, SACHE, EMBALADO CAIXA DE PAPEL CARTÃO, COM 10 UNIDADES E SUAS CONDIÇÕES DEVERÃO ESTAR DE ACORDO COM A RESOLUÇÃO	500,00	CX	2,85	1.425,00



# MUNICÍPIO DE LARANJEIRAS DO SUL

Estado do Paraná

Praça Rui Barbosa, 01 – Centro – Cx. Postal 121 – 85301-070



CNPJ: 76.205.970/0001-95 Fone: (42) 3635-8100 Fax: (42) 3635-8136

		PRÓPRIOS, ISENTOS DE SUJIDADES, PARASITAS E LARVAS, VALIDADE MÍNIMA DE 11 MESES A CONTAR DA ENTREGA, SACHE ENVELOPADOS INDIVIDUALMENTE, EMBALADO CAIXA DE PAPEL CARTÃO COM 10 UNIDADES E SUAS CONDIÇÕES DEVERÃO ESTAR DE ACORDO COM A RESOLUÇÃO RDC Nº 277, DE 22/09/2005, PRODUTO SUJEITO À VERIFICAÇÃO NO ATO DA ENTREGA AOS PROCEDIMENTOS ADMINISTRATIVOS DA ANVISA.				
10	10506	CHÁ PRETO CONSTITUÍDO DE FOLHAS NOVAS E BROTOS SÃOS, DE ESPÉCIES VEGETAIS GENUÍNOS TOSTADOS E PARTIDOS, PRETA, COM ASPECTO COR, CHEIRO E SABOR PRÓPRIOS, ISENTOS DE SUJIDADES, PARASITAS E LARVAS, VALIDADE MÍNIMA DE 11 MESES A CONTAR DA ENTREGA, SACHE, EMBALADO CAIXA DE PAPEL CARTÃO, COM 10 UNIDADES E SUAS CONDIÇÕES DEVERÃO ESTAR DE ACORDO COM A RESOLUÇÃO RDC 277 DE SETEMBRO DE 2005 E SUAS ALTERAÇÕES POSTERIORES, PRODUTO SUJEITO À VERIFICAÇÃO NO ATO DA ENTREGA AOS PROCED. ADMINISTRATIVOS DETERMINADOS PELA ANVISA.	200,00	CX	3,15	630,00
11	10507	CHOCOLATE EM PÓ SOLÚVEL, COM ASPECTO DE PÓ FINO E HOMOGÊNEO, UNIDADE MÁXIMA DE 3% P.P., PREPARADO COM A MISTURA DE CACAU SOLÚVEL E AÇÚCAR, PODENDO SER O CACAU PARCIALMENTE DESENGORDURADO, O PRODUTO SERÁ EMBALADO EM EMBALAGEM APROPRIADA, PESANDO 200G, E SUAS CONDIÇÕES DEVERÃO ESTAR DE ACORDO COM A NTA 40 (DECRETO 12.486, DE 20/10/78).	100,00	UN	6,80	680,00
12	10510	MISTURA PARA PREPARO DE BOLO EMBALAGEM DE POLIETILENO LEITOSO DE 5KG, CONTENDO MARCA, NOME E ENDEREÇO DO FABRICANTE, LOTE, PRAZO DE VALIDADE, TABELA NUTRICIONAL E MODO DE PREPARO. EMBALAGEM SECUNDÁRIA EM CAIXA DE PAPELÃO LACRADAS COM FITAS ADESIVAS, RESISTENTES A DANOS. COMUNICAÇÃO DE INÍCIO DE FABRICAÇÃO DE PRODUTOS DISPENSADOS DE REGISTRO. VALIDADE MÍNIMA DE 10 MESES A PARTIR DA DATA DE ENTREGA.	100,00	UN	14,99	1.499,00
13	10513	PREPARADO PÓ P/REFRESCO COMPOSTO DE AÇÚCAR, POLPA DE FRUTA DESIDRATADA, ANTIUMECTANTE, CORANTE INORGÂNICO, ESPESSANTE EDULCORANTES ARTIFICIAIS, CONTEM FENILALANINA, VITAMINA C, SACO PLÁSTICO ATÓXICO DE 1 KG, COLORIDO ARTIFICIALMENTE E OUTRAS SUBSTÂNCIAS PERMITIDAS, SABORES DIVERSOS, VALIDADE MÍNIMA DE VALIDADE DE 5 MESES NA DATA DA ENTREGA E SUAS CONDIÇÕES DEVERÁ ESTAR DE ACORDO COM A RESOLUÇÃO RDC 273/05 (ANVISA) E PORT. 544/98, PRODUTO SUJEITO À VERIFICAÇÃO NO ATO ENTREGA PROCEDIMENTOS ADMINISTRATIVOS DA ANVISA/MAPA.	500,00	UN	3,99	1.995,00
14	10521	REFRIGERANTE COMPOSTO DE EXTRATO DE COLA, ÁGUA GASEIFICADA, AÇÚCAR, SENDO PERMITIDO ADIÇÃO DE CAMELO E DE ESSÊNCIAS, ISENTOS DE CORANTES ARTIFICIAIS, COM VALIDADE MÍNIMA DE 02 MESES A CONTAR DA DATA DA ENTREGA, LIVRE DE SUJIDADES, PARASITOS E LARVAS, ACONDICIONADO EM PET COM TAMPA DE ROSCA, EMBALAGEM DE LATA CONTENDO 390ML CADA, E SUAS CONDIÇÕES DEVERÃO ESTAR DE ACORDO COM A PORTARIA 544, DE 16 DE NOVEMBRO DE 1998 E SUAS ALTERAÇÕES, PRODUTO SUJEITO À VERIFICAÇÃO NO ATO DA ENTREGA AOS PROCED. ADMINISTRATIVOS DETERMINADOS PELO MAPA.	250,00	UN	2,28	570,00
15	10523	SUCO CONCENTRADO SABOR DE UVA, SEM AÇÚCAR, PARA SER DILUÍDO EM ÁGUA, COMPOSTO DE CORANTE NATURAL, CONSERVANTE: BENZOATO DE SÓDIO E METABISSULFITO DE SÓDIO E OUTRAS	100,00	UN	7,99	799,00



# MUNICÍPIO DE LARANJEIRAS DO SUL

Estado do Paraná

Praça Rui Barbosa, 01 - Centro - Cx. Postal 121 - 85301-070

CNPJ: 76.205.970/0001-95 Fone: (42) 3635-8100 Fax: (42) 3635-8136



		CONDIÇÕES DEVERÃO ESTAR DE ACORDO COM A DEC.3.510/00, RES.RDC 130/02, RES.RDC 360/03 ANVISA, PRODUTO SUJEITO À VERIFICAÇÃO NO ATO DA ENTREGA AOS PROCEDIMENTOS ADMINISTRATIVOS DETERMINADOS PELA LEGISLAÇÃO VIGENTE				
16	10524	SUCO CONCENTRADO SABOR DE LARANJA, SEM AÇÚCAR, PARA SER DILUÍDO EM ÁGUA, COMPOSTO DE CORANTE NATURAL, COM ASPECTO COR, CHEIRO E SABOR PRÓPRIO, COM VALIDADE MÍNIMA DE 10 MESES A CONTAR DA DATA DE ENTREGA, ACONDICIONADO EM GARRAFA PET, CONTENDO 1000ML, E SUAS CONDIÇÕES DEVERÃO ESTAR DE ACORDO COM A DEC.3.510/00, RES.RDC 130/02, RES.RDC 360/03 ANVISA, PRODUTO SUJEITO À VERIFICAÇÃO NO ATO DA ENTREGA AOS PROCEDIMENTOS ADMINISTRATIVOS DETERMINADOS PELA LEGISLAÇÃO VIGENTE.	100,00	UN	8,49	849,00
17	13664	CHOCOLATE EM PÓ Chocolate em pó ideal para culinária obtido pela mistura de 70% cacau em pó solúvel, constituído de pó fino e homogêneo, isento de soja ou farinha, sujidades e materiais estranhos. Acondicionado em pacotes de filme de poliéster metalizado laminado com polietileno de baixa densidade, contendo 500 kg, validade mínima de 11 meses a contar da data da entrega.	100,00	UN	10,75	1.075,00
18	13730	REFRIGERANTE COMPOSTO DE EXTRATO DE COLA, ÁGUA GASEIFICADA, AÇÚCAR, SENDO PERMITIDO ADIÇÃO DE CARAMELO E DE ESSÊNCIAS, ISENTO DE CORANTES ARTIFICIAIS, COM VALIDADE MÍNIMA DE 02 MESES A CONTAR DA DATA DA ENTREGA, LIVRE DE SUJIDADES, PARASITOS E LARVAS, ACONDICIONADO EM PET COM TAMPA DE ROSCA, EMBALAGEM PLÁSTICA CONTENDO 2,5 LITROS CADA, E SUAS CONDIÇÕES DEVERÃO ESTAR DE ACORDO COM A PORTARIA 544, DE 16 DE NOVEMBRO DE 1998 E SUAS ALTERAÇÕES, PRODUTO SUJEITO À VERIFICAÇÃO NO ATO DA ENTREGA AOS PROCED. ADMINISTRATIVOS DETERMINADOS PELO MAPA.	400,00	UN	6,99	2.796,00
19	13731	REFRIGERANTE COMPOSTO DE EXTRATO DE GUARANÁ, ÁGUA GASEIFICADA, AÇÚCAR, SENDO PERMITIDO 0,02G A 0,2G DE EXTRATO DE SEMENTE DE GUARANÁ, ISENTO DE CORANTES ARTIFICIAIS, COM VALIDADE MÍNIMA DE 02 MESES E 20 DIAS A CONTAR DA ENTREGA, LIVRE DE SUJIDADES, PARASITAS E LARVAS, ACONDICIONADO EM PET COM TAMPA DE ROSCA, EMBALAGEM PLÁSTICA CONTENDO 2,5 LITROS CADA, E SUAS CONDIÇÕES DEVERÃO ESTAR DE ACORDO COM A PORTARIA 544, DE 16 DE NOVEMBRO DE 1998 E SUAS ALTERAÇÕES, PRODUTO SUJEITO À VERIFICAÇÃO NO ATO DA ENTREGA AOS PROCEDIMENTOS ADMINISTRATIVOS DETERMINADOS PELO MAPA.	300,00	UN	5,65	1.695,00
20	13732	REFRIGERANTE COMPOSTO DE SUCO DE LIMÃO, ÁGUA GASEIFICADA, AÇÚCAR, SENDO PERMITIDO 2,5% A 3% DE SUCO DE LIMÃO, ISENTO DE CORANTES ARTIFICIAIS, COM VALIDADE MÍNIMA DE 02 MESES A CONTAR DA DATA DA ENTREGA, LIVRE DE SUJIDADES, PARASITAS E LARVAS, ACONDICIONADO EM PET COM TAMPA DE ROSCA, EMBALAGEM PLÁSTICA CONTENDO 2,5 LITROS CADA, E SUAS CONDIÇÕES DEVERÃO ESTAR DE ACORDO COM A PORTARIA NR. 544, DE 16 DE NOVEMBRO DE 1998 E SUAS ALTERAÇÕES POSTERIORES, PRODUTO SUJEITO À VERIFICAÇÃO NO ATO DA ENTREGA AOS PROCEDIMENTOS ADMINISTRATIVOS DETERMINADOS PELO MAPA.	600,00	UN	4,99	2.994,00
21	15117	ÁGUA MINERAL NATURAL SEM GÁS, ACONDICIONADA EM COPO DE POLIETILENO, LACRADO C/TAMPA ALIUN INIZADA, CONTENDO 300	500,00	CX	0,90	450,00



# MUNICÍPIO DE LARANJEIRAS DO SUL

Estado do Paraná

Praça Rui Barbosa, 01 - Centro - Cx. Postal 121 - 85301-070

CNPJ: 76.205.970/0001-95 Fone: (42) 3635-8100 Fax: (42) 3635-8136



		DETERMINADOS PELA ANVISA. CAIXA COM 48 UNIDADE				
--	--	--	--	--	--	--

TOTAL 36.843,50

LOTE: 9 - Lote 009

Item	Código do produto/serviço	Nome do produto/serviço	Quantidade	Unidade	Preço máximo	Preço máximo total
1	92	SAPOLIO LIQUIDO COM 300 ML	600,00	UN	5,59	3.354,00
2	1292	LIMPADOR LIMPADOR INSTANTÂNEO MULTI-USO, TIPO TRIPLA AÇÃO (LIMPA, DÁ BRILHO E PERFUMA) PARA APLICAÇÃO EM LIMPEZAPESADA E REMOÇÃO DE RESÍDUOS, DEIXANDO A SUPERFÍCIE SEM RESÍDUOS E SEM EMBAÇAR, PROPORCIONANDO CHEIRO, COM REGISTRO NO MINISTÉRIO DA SAÚDE OU ANVISA, FRASCO COM 900 ML.	3.000,00	UN	4,99	14.970,00
3	10193	ÁGUA SANITÁRIA ÁGUA SANITÁRIA; SOLUÇÃO LÍQUIDA LÍMPIDA, SEM SUBSTÂNCIAS CORANTES, DETERGENTES E AROMATIZANTES; ACONDICIONADO EM FRASCO DE POLIETILENO; TEOR DE CLORO ATIVO DE 2,0 A 2,5% EM PESO; COM ODOR CARACTERÍSTICO E INCOLOR; PH DE 10,0 (MÍNIMO); PRODUTO FORNECIDO DE ACORDO COM A NBR 13390; PRODUTO MISCÍVEL EM ÁGUA EM QUALQUER PROPORÇÃO; ROTULAGEM CONTENDO: NOME DO PRODUTO, FÓRMULA, TÉCNICO RESPONSÁVEL, DE ACORDO COM A PORTARIA 89 DE 25/08/94 (ANVISA); VALIDADE MÍNIMA DE 5 MESES A CONTAR DA ENTREGA; PRODUTO SUJEITO A VERIFICAÇÃO NO ATO DA ENTREGA. EMBALAGEM DE 01 LITRO. CAIXA COM 12 UNIDADES.	6.000,00	UN	6,99	41.940,00
4	10194	ALCÓOL ETÍLICO PARA LIMPEZA ALCÓOL ETÍLICO PARA LIMPEZA; PARA LIMPEZA E DESINFECÇÃO, ESTAR DE ACORDO COM NBR 5992; TAMPA COM ROSCA, BATOQUE E LACRE, VALIDADE MÍNIMA DE 2 ANOS DA DATA DE ENTREGA, POSSUIR SELO INMETRO. EMBALAGEM DE 01 LITRO	3.000,00	UN	4,99	14.970,00
5	10196	AMACIANTE AMACIANTE; PRINCÍPIO ATIVO CLORETO DE DIESTEARILDITIL AMÔNIO; COMPOSIÇÃO BÁSICA QUATERNÁRIO DE AMÔNIO; CORANTE E OUTRAS SUBSTÂNCIAS QUÍMICAS PERMITIDAS; TEOR DE NÃO VOLÁTEIS BÁSICO: 2,0% MÍNIMO; TEOR DE ATIVOS CATIONICO BÁSICO: 1,8% MÍNIMO; COMPOSIÇÃO AROMÁTICA FLORAL; ACONDICIONAMENTO EM FRASCO PLÁSTICO COM 2000 ML, VALIDADE 3 ANOS; PRODUTO SUJEITO A VERIFICAÇÃO NO ATO DA ENTREGA.	2.700,00	UN	6,75	18.225,00
6	10199	CERA LÍQUIDA CERA LIQUIDA PARA PISO; PRINCÍPIO ATIVO SOLVENTE DE PETRÓLEO; COMPOSIÇÃO BÁSICA SILICONE, PARAFINA, FORMOL; CONSERVANTE, PERFUME E OUTRAS SUBSTÂNCIAS QUÍMICAS PERMITIDAS; TEOR NÃO VOLÁTEIS MÍNIMO 3% NA CATEGORIA PRONTO USO; NA COR INCOLOR OU VERMELHA OU AMARELA; ACONDICIONADO FRASCO PLÁSTICO CONTENDO 750 ML; PRODUTO SUJEITO A VERIFICAÇÃO NO ATO DA ENTREGA.	1.600,00	UN	9,98	15.968,00

TOTAL 109.427,00

LOTE: 10 - Lote 010

Item	Código do produto/serviço	Nome do produto/serviço	Quantidade	Unidade	Preço máximo	Preço máximo total
1	10201	DESODORIZADOR SANITÁRIO DESODORIZADOR SANITÁRIO, COMPOSIÇÃO PARADÍCLORO BENZENO, ESSÊNCIA E CORANTE, PESO LÍQUIDO 35G, ASPECTO FÍSICO TABLETESÓLIDO, CARACTERÍSTICAS ADICIONAIS: SUPORTE PLÁSTICO PARA VASO SANITÁRIO.	1.000,00	UN	1,95	1.950,00
2	10202	DESODORIZADOR AMBIENTAL DESODORIZADOR				





# MUNICÍPIO DE LARANJEIRAS DO SUL

Estado do Paraná

Praça Rui Barbosa, 01 - Centro - Cx. Postal 121 - 85301-070

CNPJ: 76.205.970/0001-95 Fone: (42) 3635-8100 Fax: (42) 3635-8136



		OUTRAS SUBSTÂNCIAS QUÍMICAS PERMITIDAS; VALOR DO PH ENTRE 6,0 E 8,0, SOLUÇÃO A 1% P/P; COMPOSIÇÃO AROMÁTICA COCO, COM VALIDADE 3 ANOS; ACONDICIONADO EM FRASCO PLÁSTICO CONTENDO 500 ML; PRODUTO SUJEITO A VERIFICAÇÃO NO ATO DA ENTREGA.				
4	10207	DESENGORDURANTE MULTIUSO PARA LIMPEZA EM GERAL AROMA LAVANDA. EMBALAGEM DE 500ML.	2.000,00	UN	6,30	12.600,00
5	10225	CERA LÍQUIDA AROMATIZADA CERA LÍQUIDA AROMATIZADA, BASE NATURAL - ANTIDERRAPANTE, INCOLOR, AMARELA OU VERMELHA, TEMPO DE SECAGEM: MÉDIA DE 40 MINUTOS POR CAMADA - PH: 8 - 10 - RENDIMENTO 80 - 100 M2/LITRO. EMBALAGEM DE 01 LITRO.	3.000,00	LT	8,99	26.970,00
6	10230	DESINFETANTE A BASE DE PINHO DESINFETANTE A BASE DE PINHO, PARA LIMPEZA GERAL, DILUIÇÃO: 1 LITRO DE PRODUTO PARA 4 LITROS DE ÁGUA. EMBALAGEM DE 2 LITROS.	4.000,00	UN	5,99	23.960,00
7	15119	CERA EM PASTA, LATAS CONTENDO 4,5KG - INCOLOR.	500,00	UN	68,80	34.400,00
8	15148	Lustra Móveis -composição: à base de cera microcristalina, cera de parafina, silicone, emulsificante, espessante, conservantes, solventes, alifáticos, perfume e água. Contendo no rótulo, registro no Ministério da Saúde, nome e CRQ do químico responsável, data de fabricação e validade, indicações de precauções de uso, composição e informações do fabricante Forma de fornecimento- frascos de 500ml."	500,00	UN	9,85	4.925,00
9	15149	Desodorante em pedra para uso em vaso sanitário, higienizante, poder bactericida, fragrância agradável, caixa com 01 (um) suporte e 01 (um) refil de 30 g. Acondicionado em embalagem original do fabricante, com o nome do responsável técnico, o lote, data de fabricação, valid"	1.000,00	UN	1,79	1.790,00
TOTAL						114.329,00

LOTE: 11 - Lote 011

Item	Código do produto/serviço	Nome do produto/serviço	Quantidade	Unidade	Preço máximo	Preço máximo total
1	11597	LIMPA FORNO LIMPA FORNO, EMBALAGEM DE 230 Á 250 GR.	200,00	UN	9,99	1.998,00
2	11599	SABÃO ALVEJANTE SABÃO ALVEJANTE; EM PÓ; PARA REMOÇÃO DE MANCHAS EM TECIDOS; COMPOSTO DE ALQUIL BENZENO, SULFONATO, TRIPOLIFOSFATO, SILICATO E CARBONATO DE SÓDIO, CARBOXILMETIL CELULOSE SÓDICA; ELIMINADOR BACTERICIDA DE GERMES, FUNGOS E VÍRUS; COM PIGMENTO AZUL 44'BIS (2SULFOESTIRILBIFENILDISSODÍCO) ÁCIDO 4,4' DIÂMENOESTILBENO 2,2' DISSULFONICO; NA COR AZUL, POLIMEROS ACRÍLICOS, ENZIMAS, PERFUME E ÁGUA; EMBALAGEM CONTENDO 01 KG; RÓTULO COM NÚMERO DO LOTE, FÓRMULA, DATA DE FABRICAÇÃO E VALIDADE.	5.000,00	UN	9,10	45.500,00
3	11600	SABÃO EM BARRA SABÃO EM BARRA; COMPOSIÇÃO BÁSICA CARBONATO DE SÓDIO, DÍOXIDO DE TÍTANIO, GLICERINA; CORANTE E OUTRAS SUBSTÂNCIAS QUÍMICAS PERMITIDAS; ESPECIFICAÇÕES PH 1% = 11,5 MÁXIMO, ALCALINIDADE LIVRE: MÁXIMO 0,5% P/P; DE GLICERINA; NA COR AZUL; EMBALADO EM SACO PLÁSTICO, COM VALIDADE 2 ANOS; REGISTRO E LAUDO ANALÍTICO DO FABRICANTE; PRODUTO SUJEITO A VERIFICAÇÃO NO ATO DA ENTREGA. EMBALAGEM COM 5 UNIDADES DE 200G CADA.	5.000,00	UN	6,95	34.750,00



# MUNICÍPIO DE LARANJEIRAS DO SUL

Estado do Paraná

Praça Rui Barbosa, 01 - Centro - Cx. Postal 121 - 85301-070

CNPJ: 76.205.970/0001-95 Fone: (42) 3635-8100 Fax: (42) 3635-8136



		Ingredientes: água, sulfato de sódio, peg 150, acondicionado em embalagem plástica contendo no mínimo 350ml"				
6	15122	Álcool gel, 70%, para anti-sepsia complementar das mãos, embalagem de 5 (cinco) litros tipo galão, contendo data de fabricação, data de validade, número do lote, identificação do fabricante e número de registro na ANVISA ou em outro órgão competente, SAIF	2.000,00	UN	5,99	11.980,00
7	15123	"Inseticida spray eficaz contra moscas, mosquitos e baratas - frasco de 300ml e inofensivo para a camada de ozônio. Prazo de validade mínimo de 18 meses a contar da data de entrega. Unid"	100,00	UN	9,99	999,00
<b>TOTAL</b>						<b>102.107,00</b>

LOTE: 12 - Lote 012

Item	Código do produto/serviço	Nome do produto/serviço	Quantidade	Unidade	Preço máximo	Preço máximo total
1	5573	PAPEL TOALHA PAPEL TOALHA INTERFOLHAS, (GOFRADO) RUGOSIDADE DO PAPEL, ALTA ABSORÇÃO E RESISTÊNCIA AO ÚMIDO, 100% FIBRA CELULÓSICA, COR CREME, EMBALAGEM FARDO COM 1000 FOLHAS, DIMENSÕES: 230 X 230MM.	7.000,00	UN	9,98	69.860,00
2	10027	ACENDEDOR TIPO MECÂNICO (ISQUEIRO); COM CORPO PLÁSTICO, E PONTEIRA DE METAL; ACIONADO ATRAVÉS DE DISPOSITIVO DE ATRITO (FAÍSCA) EM CONTATO COM O GÁS; TAMANHO MÉDIO; ACONDICIONADO DE FORMA ADEQUADA	50,00	UN	4,25	212,50
3	10030	BACIA PLÁSTICA BACIA PLÁSTICO 10 LITROS	20,00	UN	10,90	218,00
4	10031	BACIA PLÁSTICA BACIA EM PLÁSTICO 15 LITROS	20,00	UN	13,99	279,80
5	10033	BACIA PLÁSTICA BACIA EM PLÁSTICO 5 LITROS	20,00	UN	7,15	143,00
6	10035	COPO DESCARTÁVEL POLIESTIRENO COM CAPACIDADE DE 180 ML, ACONDICIONADO EM MANGAS C/100 COPOS, PESO MÍNIMO 160 GRAMAS; AS MANGAS NÃO DEVEM ESTAR VIOLADAS E PROTEGIDAS EM CAIXA DE PAPELÃO RESISTENTE; DEVERÁ CONSTAR IMPRESSO NA MANGA A CAPACIDADE TOTAL DO COPO, QUANTIDADE; E O PESO MÍNIMO DE CADA COPO; OS COPOS DEVEM CONTER GRAVADO DE FORMA INDELÉVEL: EM RELEVO MARCA OU IDENTIFICAÇÃO DO FABRICANTE; SÍMBOLO DE IDENTIFICAÇÃO DO MATERIAL PARA RECICLAGEM CONFORME NBR 13230; E CAPACIDADE DO COPO; OS COPOS DEVERÃO ESTAR EM CONFORMIDADE COM NORMA TÉCNICA 14.865/2002 ABNT.	5.000,00	PCT	3,99	19.950,00
7	10036	COPO DESCARTÁVEL POLIESTIRENO COPO DESCARTÁVEL POLIESTIRENO; COM CAPACIDADE DE 50ML, ACONDICIONADO EM MANGAS C/100 COPOS, PESO MÍNIMO 75GRAMAS; AS MANGAS NÃO DEVEM ESTAR VIOLADAS E PROTEGIDAS EM CAIXA DE PAPELÃO RESISTENTE; DEVERÁ CONSTAR IMPRESSO NA MANGA A CAPACIDADE TOTAL DO COPO, QUANTIDADE; E O PESO MÍNIMO DE CADA COPO; OS COPOS DEVEM CONTER GRAVADO DE FORMA INDELÉVEL: EM RELEVO MARCA OU IDENTIFICAÇÃO DO FABRICANTE; SÍMBOLO DE IDENTIFICAÇÃO DO MATERIAL PARA RECICLAGEM CONFORME NBR 13230; E CAPACIDADE DO COPO; OS COPOS DEVERÃO ESTAR EM CONFORMIDADE COM NORMA TÉCNICA 14.865/2002 ABNT	4.000,00	PCT	2,15	8.600,00
8	15124	Lenço de papel. Folha dupla. Dimensões: 15 X 22 cm. Embalagem com 100 folhas.	50,00	UN	6,99	349,50
<b>TOTAL</b>						<b>99.612,80</b>

LOTE: 13 - Lote 013

Item	Código do produto/serviço	Nome do produto/serviço	Quantidade	Unidade	Preço máximo	Preço máximo total
------	---------------------------	-------------------------	------------	---------	--------------	--------------------



# MUNICÍPIO DE LARANJEIRAS DO SUL

Estado do Paraná

Praça Rui Barbosa, 01 - Centro - Cx. Postal 121 - 85301-070



CNPJ: 76.205.970/0001-95 Fone: (42) 3635-8100 Fax: (42) 3635-8136

		FORMA INDELÉVEL: EM RELEVO MARCA OU IDENTIFICAÇÃO DO FABRICANTE; SÍMBOLO DE IDENTIFICAÇÃO DO MATERIAL PARA RECICLAGEM CONFORME NBR 13230; E CAPACIDADE DO COPO; OS COPOS DEVERÃO ESTAR EM CONFORMIDADE COM NORMA TÉCNICA 14.865/2002 ABNT. 30 METROS				
2	10040	FILTRO DE CAFÉ FILTRO DE CAFÉ Nº103, CAIXA COM 40 UNIDADES.	800,00	CX	3,99	3.192,00
3	10041	FLANELA FLANELA; 100% ALGODÃO; MEDINDO 30X40 CM; PERCENTUAL VARIANDO DE 2X3 CM; NA COR LARANJA; EMBALADO DE FORMA APROPRIADA.	400,00	UN	1,99	796,00
4	10042	FLANELA FLANELA; 100% ALGODÃO; MEDINDO 38X26 CM; PERCENTUAL VARIANDO DE 2X3 CM; NA COR BRANCA; EMBALADO DE FORMA APROPRIADA.	300,00	UN	1,99	597,00
5	10043	FÓSFORO EM CAIXINHA DE MADEIRA COM LIXA TRADICIONAL CAIXA CONTENDO 240 PALITOS LONGOS.	100,00	CX	2,35	235,00
6	10044	GARRAFA TÉRMICA GARRAFA TÉRMICA; DE PRESSÃO; COM CAPACIDADE DE 1 LITRO; CORPO EM POLIPROPILENO; AMPOLA EM VIDRO, DEVENDO ESTAR DE ACORDO COM A NBR 13282; FUNDO DE POLIPROPILENO; COM TAMPA EM POLIPROPILENO; COM ALÇA; LISA; DIVERSAS CORES	40,00	UN	45,30	1.812,00
7	10045	GARRAFA TÉRMICA GARRAFA TÉRMICA; DE ROSCA; COM CAPACIDADE DE 1 LITRO; CORPO EM POLIPROPILENO; AMPOLA EM VIDRO, DEVENDO ESTAR DE ACORDO COM A NBR 13282; FUNDO DE POLIPROPILENO; COM TAMPA EM POLIPROPILENO; COM XICARA; COM ALÇA; DIVERSAS CORES.	20,00	UN	29,90	598,00
8	10046	JARRA DE POLIPROPILENO (PP); CAPACIDADE MÍNIMA PARA 2 LITROS; COM DIÂMETRO MÍNIMO DE 190MM; ALTURA MÍNIMA DE 220MM; NA COR AZUL; COM TAMPA, COM ALÇA.	100,00	UN	11,90	1.190,00
9	10047	LÃ DE AÇO CARBONO ABRASIVO, PARA LIMPEZA EM GERAL. EMBALAGEM: PACOTE COM 08 UNIDADES, PESO LÍQUIDONÃO INFERIOR A 50 GRAMAS, MARCA DO FABRICANTE, DATA DE FABRICAÇÃO E PRAZO DE VALIDADE.	600,00	PCT	1,65	990,00
10	10049	LIXEIRAS DE PLÁSTICO LIXEIRAS PARA SALA DE AULA DE PLÁSTICO, 12 LITROS.	50,00	UN	7,90	395,00
11	10050	LIXA PARA FOGÃO LIXA PARA FOGÃO	30,00	UN	1,49	44,70
12	10051	LIXEIRAS LIXEIRA PARA PAPÉIS, TIPO CESTA, REDONDO, EM PLÁSTICO, TELADO, CAPACIDADE MÍNIMA DE 8 LITROS, MEDINDO APROXIMADAMENTE, 25 CM X 23 CM (ALTURA X BASE)	30,00	UN	6,90	207,00
13	10053	LIXEIRA PLÁSTICA COM PEDAL, PLÁSTICO REFORÇADO, NO FORMATO CIRCULAR, CAPACIDADE 100 LITROS, CORES DIVERSAS, COM ALTURA DE 1,04 M E DIÂMETRO DE 68 CM.	30,00	UN	79,90	2.397,00
14	10055	PALHA DE AÇO PALHA AÇO, MATERIAL AÇO CARBONO, ABRASIVIDADE MÉDIA, APLICAÇÃO LIMPEZA EM GERAL, CARACTERÍSTICAS ADICIONAIS Nº 2, EMBALAGEM COM 01 UNIDADE.	200,00	PCT	0,99	198,00
15	10057	PALITO MATERIAL DE MADEIRA, FORMATO ROLIÇO E PONTIAGUDO, PARA PETISCO, MEDINDO 60 X 2,0MM. EMBALAGEM COM 200 UND.	100,00	CX	0,95	95,00
16	10058	PANO DE PRATO PANO PRATO, MATERIAL ALGODÃO, COMPRIMENTO 68 CM, LARGURA 40 CM, COR BRANCA. ABSORVENTE/LAVÁVEL E DURÁVEL.	400,00	UN	3,99	1.596,00
17	10059	PAPEL ALUMÍNIO PAPEL ALUMÍNIO; MEDINDO 45 CM DE LARGURA; COM ESPESSURA DE 0,11 MICRON; O DIÂMETRO DO TUBETE NÃO PODE SER SUPERIOR A: 45 MM; MEDINDO 7,5 M DE COMPRIMENTO; NA EMBALAGEM DEVE CONTER: ROLO; CÓDIGO DE BARRA, ORIGEM DO PRODUTO, DIMENSÕES, DE ACORDO COM A NORMA ABNT 14761.	50,00	RL	5,35	267,50



# MUNICÍPIO DE LARANJEIRAS DO SUL

Estado do Paraná

Praça Rui Barbosa, 01 - Centro - Cx. Postal 121 - 85301-070



CNPJ: 76.205.970/0001-95 Fone: (42) 3635-8100 Fax: (42) 3635-8136

21	10066	ABRIDOR DE RECIPIENTES ABRIDOR DE RECIPIENTES; PARA LATAS E GARRAFAS; AÇO INOX; GRANDE. MÉDINDO (COMP. 14,5X LARG 4,5)CM, COM ESPESSURA DE 2MM; 2 FUNÇÕES; ACONDICIONADO EM EMBALAGEM APROPRIADA.	10,00	UN	9,90	99,00
22	10068	ASSADEIRA ASSADEIRA RETANGULAR EM ALUMÍNIO Nº 4.	10,00	UN	18,90	189,00
23	10069	ASSADEIRA ASSADEIRA RETANGULAR EM ALUMÍNIO Nº 08.	250,00	UN	28,90	7.225,00
24	10073	COLHER GRANDE EM AÇO INOX COLHER GRANDE EM AÇO INOX. COM CABO EM AÇO INOX SATINADO COM PREENCHIMENTO INTERNO COM APROX. 36 CM.	500,00	UN	8,19	4.095,00
25	10074	COLHER DE SOPA COLHER DE SOPA, MATERIAL CORPO AÇO INOXIDÁVEL, MATERIAL CABO AÇO INOXIDÁVEL, COMPRIMENTO MÍNIMO 19 CM, ESPESSURA MÍNIMA DE 0,08 CM, TIPO MESA	50,00	UN	1,99	99,50
26	10077	CONCHA DE AÇO INOX CONCHA DE AÇO INOX, CABO DE POLIPROPILENO, PARA SERVIR REFEIÇÃO, COM MEDIDAS APROXIMADAMENTE DE 16CM X 53,0CM, CAPACIDADE COM APROXIMADAMENTE 1000ML.	50,00	UN	13,90	695,00
27	10079	COPO DE VIDRO COPO DE VIDRO; CAPACIDADE MÍNIMA PARA 180ML; COM DIÂMETRO MÍNIMO DE (67)MM; ALTURA MÍNIMA DE (92,7)MM; INCOLOR.	500,00	UN	1,99	995,00
28	10084	ESCORREDOR DE MASSA ALIMENTÍCIA ESCORREDOR DE MASSA ALIMENTÍCIA; DE ALUMÍNIO; COM DIÂMETRO MÍNIMO DE 30CM; ALTURA MÍNIMA DE 12,0CM; CAPACIDADE MÍNIMA PARA 6,5L; COM ESPESSURA MÍNIMA DE 1,7MM; C/ ALÇA E BASE.	10,00	UN	32,90	329,00
29	10085	ESCUMADEIRA ESCUMADEIRA; DE AÇO INOX; MEDINDO NO MÍNIMO (COMP. 48XDIAM.16)CM; ESPESSURA MÍNIMA DE 2MM; COM CABO EM AÇO INOX; SEM DECORAÇÃO.	5,00	UN	7,99	39,95
30	10086	FAÇA FAÇA, PARA CORTE DE CARNE, LÂMINA EM AÇO INOX, COM 8". CABO POLIPROPILENO INJETADO NA LÂMINA, COM PROTEÇÃO ANTIBACTERIANA, COM MEDIDAS APROXIMADAMENTE DE 1,9 X 8 X 1,5CM.	5,00	UN	8,90	44,50
31	10087	FAÇA GRANDE FAÇA GRANDE PARA CORTE DE CARNE, LÂMINA EM AÇO INOX, COM 10", CABO POLIPROPILENO INJETADO NA LÂMINA, COM PROTEÇÃO ANTIBACTERIANA, COM MEDIDAS APROXIMADAMENTE DE 2,1 X 8,5 X 45CM.	10,00	UN	19,80	198,00
32	10090	FORMA DE PÃO FORMA PARA PÃO - FORMA PARA PÃO EM ALUMÍNIO Nº2 MEDIDAS APROXIMADAS 5X24X10 CM (AXLXC).	10,00	UN	11,40	114,00
33	10093	GARFO DE MESA GARFO; DE MESA; EM AÇO INOX; MEDINDO NO MÍNIMO (192)MM; ESPESSURA MÍNIMA DE (1,60)MM; SEM DECORAÇÃO.	200,00	UN	5,99	1.198,00
34	10097	LEITEIRA LEITEIRA EM ALUMÍNIO GRANDE, COM TAMPA, CAPACIDADE MÍNIMA 2 LITROS, ACABAMENTO SUPERFICIAL POLIDO, COM ALÇA, CABO POLIPROPILENO.	10,00	UN	19,90	199,00
35	10098	LEITEIRA LEITEIRA EM ALUMÍNIO GRANDE, COM TAMPA, CAPACIDADE MÍNIMA 7 LITROS, ACABAMENTO SUPERFICIAL POLIDO, COM ALÇA, CABO POLIPROPILENO	10,00	UN	49,90	499,00
36	10101	LIXEIRA LIXEIRA BASCULANTE EM PLÁSTICO 30 LITROS	30,00	UN	39,90	1.197,00
37	10109	PENEIRA PENEIRA; DE NYLON; COM DIÂMETRO DE 18CM; COM BORDA DE PLÁSTICO; TIPO COM CABO; ACONDICIONADO EM EMBALAGEM APROPRIADA.	10,00	UN	5,89	58,90
38	10111	POTE POTE; EM PLÁSTICO ATÓXICO, COM TAMPA, CAPACIDADE PARA 1,5 LITROS, SEM DECORAÇÃO NO POTE, TRANSPARENTE OU TRANSLÚCIDO, FORMATO RETANGULAR, PARA ACONDICIONAMENTO DE GÊNEROS ALIMENTÍCIOS.	5,00	UN	5,90	29,50
39	10112	POTE POTE EM PLÁSTICO ATÓXICO, COM TAMPA	20,00	UN	2,25	45,00



# MUNICÍPIO DE LARANJEIRAS DO SUL

Estado do Paraná

Praça Rui Barbosa, 01 – Centro – Cx. Postal 121 – 85301-070

CNPJ: 76.205.970/0001-95 Fone: (42) 3635-8100 Fax: (42) 3635-8136



		P/MANIPULAÇÃO; DE POLIETILENO; MEDINDO NO MÍNIMO COMP.24X34)CM; COM ALTURA MÍNIMA DE (7)MM; NO FORMATO RETANGULAR; COM CABO; NA COR BRANCA. CONSTRUÍDAS EM POLIPROPILENO;ATÓXICA COM ADITIVO ANTIBACTERICIDA; ANTIDERRAPANTE; BORDAS ARREDONDADAS; FÁCIL HIGIENIZAÇÃO E RESISTENTE A PRODUTOS QUÍMICOS.				
42	10254	CAIXA TÉRMICA CAIXA TÉRMICA (ISOPOR) PARA O ACONDICIONAMENTO DE ALIMENTOS DE 13 LITROS COM DIMENSÃO 300X185X250	20,00	UN	16,79	335,80
43	10555	PALITO MATERIAL DE MADEIRA, FORMATO ROLIÇO, COMPRIMENTO 15 CM, APLICAÇÃO ESPETINHO CARNE CHURRASCO. EMBALAGEM 50 UNIDADES	200,00	UN	2,25	450,00
44	11558	SACO PLÁSTICO SACO PLÁSTICO PARA EMBALAGEM; DE POLIETILENO DE BAIXA DENSIDADE, NÃO RECICLADO, ATÓXICO E INODORO; MEDINDO NO MÍNIMO 30 X 40 CM; 0,08 MM; TRANSPARENTE, ISENTO DE RANHURAS, REBARBAS, FUROS E PARTÍCULAS PRETAS; O FECHAMENTO DEVE GARANTIR PESO DE 05 KG PARA O ACONDICIONAMENTO; DEVE SER RIGOROSAMENTE SEM IMPUREZAS (ISENTO DE INSETOS, FULIGEM, PONTOS DE CARBONIZAÇÃO, ETC); ROTULAGEM ADEQUADA (NOME DO FABRICANTE, DATA DE FABRICAÇÃO, VALIDADE, QUANTIDADE, DIMENSÕES, ETC). EMBALAGEM COM 100 UNIDADES.	200,00	UN	4,89	978,00
45	11559	SACO PLÁSTICOS SACO PLÁSTICO PARA EMBALAGEM; DE POLIETILENO DE BAIXA DENSIDADE, NÃO RECICLADO, ATÓXICO E INODORO; MEDINDO NO MÍNIMO 32 X 48 CM, OSILAÇÃO DE 02 CM +/- ; MICRA > 0,05 MM; TRANSPARENTE, ISENTO DE RANHURAS, REBARBAS, FUROS E PARTÍCULAS PRETAS; O FECHAMENTO DEVE GARANTIR PESO DE 03 KG PARA O ACONDICIONAMENTO; DEVE SER RIGOROSAMENTE SEM IMPUREZAS (ISENTO DE INSETOS, FULIGEM, PONTOS DE CARBONIZAÇÃO, ETC); ROTULAGEM ADEQUADA (NOME DO FABRICANTE, DATA DE FABRICAÇÃO, VALIDADE, QUANTIDADE, DIMENSÕES, ETC). EMBALAGEM COM 100 UNIDADES.	200,00	UN	3,99	798,00
46	11560	SACO PLÁSTICO SACO PLÁSTICO PARA EMBALAGEM; DE POLIETILENO DE BAIXA DENSIDADE, NÃO RECICLADO, ATÓXICO E INODORO; MEDINDO NO MÍNIMO 35 X 50 CM; MICRA > 0,05 MM; TRANSPARENTE, ISENTO DE RANHURAS, REBARBAS, FUROS E PARTÍCULAS PRETAS; O FECHAMENTO DEVE GARANTIR PESO DE 08 KG PARA O ACONDICIONAMENTO; DEVE SER RIGOROSAMENTE SEM IMPUREZAS (ISENTO DE INSETOS, FULIGEM, PONTOS DE CARBONIZAÇÃO, ETC); ROTULAGEM ADEQUADA (NOME DO FABRICANTE, DATA DE FABRICAÇÃO, VALIDADE, QUANTIDADE, DIMENSÕES, ETC). EMBALAGEM COM 100 UNIDADES.	200,00	UN	6,40	1.280,00
47	15125	FILTRO PERMANENTE PARA CAFÉ 103 (TNT)	100,00	UN	3,85	385,00
48	15126	GARRAFA TERMICA , DE PRESSÃO COM CAPACIDADE DE 2,2 LTS INÓX.	15,00	UN	119,00	1.785,00
49	15127	ESCORREDOR DE LOUÇA, EM AÇO INOXIDÁVEL, MEDINDO APROXIMADAMENTE 43X3	10,00	UN	29,90	299,00
50	15128	BULES EM ALUMINIO TAMANHO MEDIO C /1,5 LTS	10,00	UN	28,90	289,00
51	15129	BULES EM ALUMINIO TAMANHO GRANDE C/2 LTS	10,00	UN	33,90	339,00
52	15130	PANELA DE PRESSÃO CAPACIDADE PARA 4,5 LTS	10,00	UN	39,90	399,00
53	15131	PANELA DE PRESSÃO CAPACIDADE PARA 7,5 LTS	10,00	UN	65,90	659,00
54	15132	CHALEIRA MEDIA EM ALUMINIO DE 2 LTS	10,00	UN	24,90	249,00
55	15133	CHALEIRA GRANDE EM ALUMINIO Nº24 DE 4,5LTS	10,00	UN	44,90	449,00
56	15134	TRAVESSO DE PRESSÃO Nº24 DE 4,5LTS	10,00	UN	44,90	449,00



# MUNICÍPIO DE LARANJEIRAS DO SUL

Estado do Paraná

Praça Rui Barbosa, 01 - Centro - Cx. Postal 121 - 85301-070

CNPJ: 76.205.970/0001-95 Fone: (42) 3635-8100 Fax: (42) 3635-8136



TOTAL						59.942,65
LOTE: 14 - Lote 014						
Item	Código do produto/serviço	Nome do produto/serviço	Quantidade	Unidade	Preço máximo	Preço máximo total
1	10132	FRALDA DESCARTÁVEL FRALDA DESCARTÁVEL; COMPOSTA DE FIBRA DE CELULOSE E POLIPROPILENO; ADESIVOS TERMOPLÁSTICOS, FIOS ELÁSTICOS NAS PERNAS, FILME DE POLIETILENO E POLIPROPILENO; PARA USO GERATRÍCO; NO TAMANHO GRANDE (100 A 150 CM); E SUAS CONDIÇÕES DEVERÃO ESTAR DE ACORDO COM A PORTARIA 1480 DE 1990 DO MS OU LEGISLAÇÃO ATUAL. PACOTE COM 08 UNIDADES.	2.000,00	PCT	13,90	27.800,00
2	10139	HIGIENIZADOR EM GEL PARA MÃOS HIGIENIZADOR EM GEL PARA AS MÃOS; NEUTRO; COMPOSTO DE ALCÓOL ETÍLICO 70%; CONTENDO HIDRATANTE PARA PELE; INDICADO PARA AÇÃO BACTERICIDA E ANTI-SÉPTICO PARA AS MÃOS; ACONDICIONADO EM FRASCO PLÁSTICO, COM VÁLVULA TIPO PUMP COM BICO DOSADOR E COM DISPOSITIVO ANTI-ENTUPIMENTO E VAZAMENTO; FRASCO COM 480 ML.	50,00	UN	5,99	299,50
3	10145	SABONETE LÍQUIDO SABONETE LÍQUIDO; COM SOLUÇÃO DEGERMANTE DE AÇÃO ANTI SÉPTICA PARA LAVAGEM DE MÃOS; A BASE DE TRICLOSAN NUMA CONCENTRAÇÃO DE 0,3% A 0,5% (IRGASANDP 300); FORMULAÇÃO QUE ATENDA AS SEGUINTESS CONDIÇÕES: SER SOLÚVEL; POSSUIR TENSOATIVOS EMOL. SOBREGORDURANTES EM CONCENTRAÇÕES ADEQUADAS PARA LIMPAR A PELE SEM PROMOVER RESSECAMENTO; HIPOALERGENICO; FÁCIL REMOÇÃO DA PELE. EMBALADO EM REFIL PLÁSTICO SELADO COM VÁLVULA; INDIVIDUAL DE CONTROLE AJUSTÁVEL NA PORÇÃO DO DOSADOR; SEM REFLUXO E COM CAPACIDADE DE 350ML. APRESENTAÇÃO DO PRODUTO DEVERÁ OBEDECER A LEGISLAÇÃO ATUAL VIGENTE.	1.000,00	UN	8,65	8.650,00
4	10149	LENÇO UMEDECIDO PARA HIGIÊNE LENÇO UMEDECIDO PARA HIGIÊNE; HIGIENIZAÇÃO INFANTIL; CONFECCIONADO EM FIBRA SINTÉTICA RESISTENTE E FLEXÍVEL; MEDINDO NO MÍNIMO 20 CM DE COMPRIMENTO X 12 CM DE LARGURA, PODENDO VARIAR (+/- 4CM); COMPOSTO POR ÁGUA, LANOLINA, COCAMIDOPROPIL, PROPILENOGLICOL, METILPARABENO, ÁCIDO CITRÍCO; FRAGRÂNCIA, ISENTO DE QUALQUER COMPONENTE ALCÓOLICO; EMBALAGEM NO MÍNIMO 70 UNIDADES; NÃO ESTÉRIL; EMBALADO EM MATERIAL QUE GARANTA A INTEGRIDADE DO PRODUTO.	3.000,00	PCT	4,35	13.050,00
5	15138	"GUARDANAPO DE PAPEL, MATERIAL CELULOSE, FOLHA SIMPLES DE COR PACOTE 150,00 BRANCA (100% BRANCA), MACIO, MEDINDO, NO MÍNIMO, 22X22CM."	200,00	UN	0,99	198,00
6	15139	FRALDA DESCARTÁVEL COMPOSTA DE FIBRA DE CELULOSE E POLIPROPILENO; ADESIVOS TERMOPLÁSTICOS, FIOS ELÁSTICOS NAS PERNAS, FILME DE POLIETILENO E POLIPROPILENO; PARA USO GERATRÍCO; NO TAMANHOPEQUENO (100 A 150 CM); E SUAS CONDIÇÕES DEVERÃO ESTAR DE ACORDO COM A PORTARIA 1480 DE 1990 DO MS OU LEGISLAÇÃO ATUAL. PACOTE COM 08 UNIDADES.	1.000,00	UN	13,90	13.900,00
7	15140	Fralda de pano tecido duplo- caixa com 5 unidades extra absorvente, composição , 100% algodão, tamanho (cada fralda) , 70x70cm, peso aproximado com embalagem 340g "	50,00	UN	9,98	499,00
8	15151	FRALDA DESCARTÁVEL FORMATO ANATÔMICO; NÃO TÓXICO; COMPOSIÇÃO INTERNA DE FIBRA DE CELULOSE, POLIETILENO, POLIPROPILENO; COBERTURA DE EXTERNA IMPERMEAVEL; CAMADA INTERNA ANTIALERÇIA; PARA USO INFANTIL. NO	1.200,00	UN	3,49	4.188,00



# MUNICÍPIO DE LARANJEIRAS DO SUL

Estado do Paraná

Praça Rui Barbosa, 01 - Centro - Cx. Postal 121 - 85301-070

CNPJ: 76.205.970/0001-95 Fone: (42) 3635-8100 Fax: (42) 3635-8136



		CONDIÇÕES DEVERÃO ESTAR DE ACORDO COM A PORTARIA N°1480/90 DO MS OU LEGISLAÇÃO ATUAL. PACOTE COM 28 UNIDADES				
9	15152	FRALDA DESCARTÁVEL ; COMPOSTA DE FIBRAS DE CELULOSE E POLIPROPILENO; ADESIVOS TERMOPLÁSTICOS, FIOS ELÁSTICOS NAS PERNAS, FILMES DE POLIETILENO E POLIPROPILENO; PARA USO INFANTIL; NO TAMANHO EXTRA GRANDE; E SUAS CONDIÇÕES DEVERÃO ESTAR DE ACORDO COM A PORTARIA 1480 DE 1990 DO MS OU LEGISLAÇÃO ATUAL. PACOTE COM 20 UNIDADES.	1.000,00	UN	24,90	24.900,00
10	15153	FRALDA DESCARTÁVEL ; COMPOSTA DE FIBRAS DE CELULOSE E POLIPROPILENO; ADESIVOS TERMOPLÁSTICOS, FIOS ELÁSTICOS NAS PERNAS, FILMES DE POLIETILENO E POLIPROPILENO; PARA USO INFANTIL; NO TAMANHO MÉDIO; E SUAS CONDIÇÕES DEVERÃO ESTAR DE ACORDO COM A PORTARIA 1480 DE 1990 DO MS OU LEGISLAÇÃO ATUAL. PACOTE COM 24 UNIDADES.	1.500,00	UN	24,90	37.350,00
<b>TOTAL</b>						<b>130.834,50</b>

LOTE: 15 - Lote 015

Item	Código do produto/serviço	Nome do produto/serviço	Quantidade	Unidade	Preço máximo	Preço máximo total
1	10142	PAPEL HIGIÊNICO PAPEL HIGIÊNICO - FOLHA SIMPLES; CLASSE 01, FRAGRÂNCIA NEUTRA; NA COR BRANCA; ALVURA ISO MAIOR QUE 80%; ÍNDICE DE MACIEZ MENOR QUE 6 NM/G; RESISTÊNCIA A TRAÇÃO PONDERADA IGUAL OU MAIOR QUE 90 N/M; QUANTIDADE DE FUROS MENOR QUE 100 MM2/M2; QUANTIDADE DE PINTAS MENOR QUE 200 MM2/M2; TEMPO DE ABSORÇÃO DE ÁGUA MENOR QUE 6 S; CONFORME NORMA ABNT NBR 15464-1 E 15134; CARACTERÍSTICAS COMPLEMENTARES: MATÉRIA PRIMA 100% FIBRA VEGETAL; COMPRIMENTO DO ROLO 60 M - COM TOLERÂNCIA DE 2%; COM LARGURA DE 10 CM - COM TOLERÂNCIA DE 2%; DIÂMETRO NO MÁXIMO 11,7 CM; LARGURA DO TUBETE 10 CM - COM TOLERÂNCIA DE 2%; DIÂMETRO INTERNO MAIOR QUE 4 CM; ACABAMENTO GOFRADO; PICOTADO; ROTULAGEM CONTENDO: C/ IDENTIFICAÇÃO	3.000,00	PCT	2,99	8.970,00
2	10143	PAPEL HIGIÊNICO PAPEL HIGIÊNICO - FOLHA SIMPLES; CLASSE 02, FRAGRÂNCIA NEUTRA; NA COR BRANCA; ALVURA ISO ENTRE 70 - 80%; ÍNDICE DE MACIEZ ENTRE 6 - 6,59 NM/G; RESISTÊNCIA A TRAÇÃO PONDERADA IGUAL OU MAIOR QUE 90 N/M; QUANTIDADE DE FUROS ENTRE 100 - 500 MM2/M2; QUANTIDADE DE PINTAS ENTRE 200 - 500 MM2/M2; TEMPO DE ABSORÇÃO DE ÁGUA ENTRE 6,0 - 10,0 S; CONFORME NORMA ABNT NBR 15464-1 E 15134; CARACTERÍSTICAS COMPLEMENTARES: MATÉRIA PRIMA 100% FIBRA VEGETAL; COMPRIMENTO DO ROLO 30 M - COM TOLERÂNCIA DE 2%; COM LARGURA DE 10 CM - COM TOLERÂNCIA DE 2%; DIÂMETRO NO MÁXIMO 11,7 CM; LARGURA DO TUBETE 10 CM - COM TOLERÂNCIA DE 2%; DIÂMETRO INTERNO MAIOR QUE 4 CM; ACABAMENTO GOFRADO; PICOTADO; ROTULAGEM CONTENDO: C	1.700,00	PCT	2,59	4.403,00
3	15141	PAPEL HIGIENICO DE PRIMEIRA LINHA, FOLHA DUPLA, MACIO ABSORVENTE, BRANCO, ALTA ALVURA, PICOTADO E TEXTURADO (GOFRADO), COM 100% DE FIBRAS DE CELULOSE VIRGEM, BIODEGRÁVEL, PAPEL NÃO RECICLADO, EM ROLOS DE 10 CM X 30 M. FARDO DE 64 ROLOS CADA UM	1.500,00	UN	74,80	112.200,00
<b>TOTAL</b>						<b>125.573,00</b>

LOTE: 16 - Lote 016

Item	Código do produto/serviço	Nome do produto/serviço	Quantidade	Unidade	Preço máximo	Preço máximo total
------	---------------------------	-------------------------	------------	---------	--------------	--------------------



# MUNICÍPIO DE LARANJEIRAS DO SUL

Estado do Paraná

Praça Rui Barbosa, 01 – Centro – Cx. Postal 121 – 85301-070

CNPJ: 76.205.970/0001-95 Fone: (42) 3635-8100 Fax: (42) 3635-8136



		COM ALÇA, SEM ABA; CORES DIVERSAS.				
4	10153	BALDE BALDE PARA USO DOMÉSTICO; DE POLIPROPILENO; COM CAPACIDADE DE 20 LITROS; COM ALÇA, SEM ABA; CORES DIVERSAS.	10,00	UN	14,90	149,00
5	10157	ESCOVA DE PLÁSTICO ESCOVA DE PLÁSTICO PARA LAVAGEM DE ROUPAS COM CERDAS DE NYLON, CABO ANATÓMICO (TIPO CABINHO DE PASSAR ROUPA) PARA AS MÃOS.	100,00	UN	3,95	395,00
6	10161	ESPONJA PARA LIMPEZA ESPONJA PARA LIMPEZA; TIPO AÇO INOX DE LONGA DURAÇÃO; MEDINDO APROXIMADAMENTE 65 X 25 CM (DIÂMETRO), PESO LÍQUIDO 10 GRAMAS; TOLERÂNCIA DE +/- 5%; COM FORMATO REDONDA; 100% AÇO INOX; NA COR INCOLOR. EMBALAGEM COM 02 UNIDADES.	300,00	UN	2,85	855,00
7	10162	ESPONJA DE LOUÇA ESPONJA PARA LOUÇA, DUPLA FACE, EM ESPUMA DE POLIURETANO COM BACTERICIDA E FIBRA SINTÉTICA COM ABRASIVO, MEDINDO 110X75X20MM CADA, EMBAL C/ 3 UNIDADES	2.000,00	UN	3,79	7.580,00
8	10163	LUVA DE PROTEÇÃO LUVA DE PROTEÇÃO, MATERIAL BORRACHA, APLICAÇÃO LIMPEZA, TIPO PUNHO CURTO, TAMANHO GRANDE, COR AMARELA, ACABAMENTO PALMA LISO, NÃO ESTERILIZADA, SEM FORRO.	300,00	UN	8,99	2.697,00
9	10164	LUVA DE PROTEÇÃO LUVA DE PROTEÇÃO, MATERIAL BORRACHA, APLICAÇÃO LIMPEZA, TIPO PUNHO CURTO, TAMANHO MÉDIO, COR AMARELA, ACABAMENTO PALMA LISO, NÃO ESTERILIZADA, SEM FORRO.	300,00	UN	8,99	2.697,00
10	10165	LUVA DE PROTEÇÃO LUVA DE PROTEÇÃO, MATERIAL BORRACHA, APLICAÇÃO LIMPEZA, TIPO PUNHO CURTO, TAMANHO PEQUENO, COR AMARELA, ACABAMENTO PALMA LISO, ESTERILIDADE NÃO ESTERILIZADA, CARACTERÍSTICAS ADICIONAIS SEM FORRO	200,00	PAR	9,85	1.970,00
11	10167	LUVA DE PROTEÇÃO LUVA DE PROTEÇÃO, MATERIAL BORRACHA, APLICAÇÃO LIMPEZA, TIPO PUNHO LONGO, TAMANHO MÉDIO, COR AMARELA, ACABAMENTO PALMA LISO, NÃO ESTERILIZADA, SEM FORRO.	200,00	PAR	10,99	2.198,00
12	10169	PÁ COLETORA DE LIXO PÁ COLETORA DE LIXO, EM MATERIAL PLÁSTICO RESISTENTE, CABO PLÁSTICO, COMPRIMENTO DO CABO 15 CM.	100,00	UN	5,79	579,00
13	10171	PANO DE LIMPEZA PANO DE LIMPEZA; COMPOSTO DE 100% ALGODÃO TIPO SACO ALVEJADO; MEDINDO (74X45) CM, URDUME DE 16 FIOS E TRAMA COM 12 FIOS, PESO APROXIMADAMENTE 170GR; COM VARIAÇÃO DE 10% DE OSCILAÇÃO NAS MEDIDAS; SEM BAINHA; BRANCO;	500,00	UN	7,99	3.995,00
14	10172	PANO DE LIMPEZA PANO DE LIMPEZA; COMPOSTO DE 100% ALGODÃO TIPO SACO CRU; MEDINDO (74X45) CM; COM VARIAÇÃO DE 10% DE OSCILAÇÃO NAS MEDIDAS; SEM ACABAMENTO; NA COR NATURAL;	600,00	UN	7,99	4.794,00
15	10173	PILHA PILHA; TIPO ALCALINA; NA VOLTAGEM DE 1,5V, FÓRMULA AVANÇADA E COMPOSIÇÃO DE DIOXÍDEDEMANGANES, ZINCO, HIDRÓXIDO DE POTACIO, GRAFITE E OXIDO DE ZINCO; NO TAMANHO PALITO (AAA); EMBALADO EM CARTELA COM 2 UNIDADES; CONFORME A RESOLUÇÃO Nº 257 DE 30/06/99 DO CONAMA; NORMA ABNT 7039/87 E 11175/90.	100,00	PCT	6,45	645,00
16	10174	PILHA PILHA; TIPO ALCALINA; NA VOLTAGEM DE 1,5V, IMPEDÂNCIA INTERNA NOMINAL 120 M-OHM EM 1KHZ; NO TAMANHO PEQUENA (AA), NORMAS: NEDA/ANSI 15 A, IEC LR6; EMBALADO EM CARTELA COM 4 UNIDADES; CONFORME A RESOLUÇÃO N. 257 DE 30/06/99 DO CONAMA; NORMA ABNT 7039/87 E 11175/90.	100,00	PCT	6,29	629,00





# MUNICÍPIO DE LARANJEIRAS DO SUL

Estado do Paraná

Praça Rui Barbosa, 01 – Centro – Cx. Postal 121 – 85301-070

CNPJ: 76.205.970/0001-95 Fone: (42) 3635-8100 Fax: (42) 3635-8136



		COMPOSIÇÃO DE DIOXIDO DE MANGANES, ZINCO, HIDROXIDO DE POTACIO, GRAFITE E OXIDO DE ZINCO.; NO TAMANHO NO TAMANHO GRANDE (D); EMBALADO EM CARTELA COM 2 UNIDADES; CONFORME A RESOLUÇÃO N. 257 DE 30/06/99 DO CONAMA; NORMA ABNT 7039/87 E 11175/90.				
19	10177	PILHA PILHA; TIPO COMUM; NA VOLTAGEM DE 1,5V; 2650 MAH; NO TAMANHO MÉDIA (C); EMBALADO EM CARTELA COM 2 UNIDADES; CONFORME A RESOLUÇÃO N. 257 DE 30/06/99 DO CONAMA; NORMA ABNT 7039/87 E 11175/90.	50,00	PCT	3,99	199,50
20	10178	PILHA PILHA; TIPO COMUM; NA VOLTAGEM DE 1,5V; 6200 MAH; NO TAMANHO GRANDE (D); EMBALADO EM CARTELA COM 2 UNIDADES; CONFORME A RESOLUÇÃO N. 257 DE 30/06/99 DO CONAMA; NORMA ABNT 7039/87 E 11175/90.	50,00	PCT	5,99	299,50
21	10179	PILHA PILHA; TIPO COMUM; NA VOLTAGEM DE 1,5V; NO TAMANHO PEQUENO (AA); EMBALADO EM CARTELA COM 4 UNIDADES; CONFORME A RESOLUÇÃO N. 257 DE 30/06/99 DO CONAMA; NORMA ABNT 7039/87 E 11175/90.	100,00	PCT	3,99	399,00
22	10180	PRENDEDOR DE ROUPA PRENDEDOR DE ROUPASDE MADEIRA. COM 12 UNIDADES.	100,00	DZ	2,85	285,00
23	10184	SACO DE LIXO SACO DE LIXO EM ROLO, INODORO, PICOTADO, ATENDENDO AS NORMAS DA ABNT NBR 9190 E 9191, MEDINDO 39X58 CM CADA, COM CAPACIDADE DE 15 LITROS, PCTE COM 100 UNIDADES.	500,00	RL	11,19	5.595,00
24	10186	SACO DE LIXO SACO DE LIXO EM ROLO, INODORO, PICOTADO, ATENDENDO AS NORMAS DA ABNT NBR 9190 E 9191, MEDINDO 63X80 CM CADA, COM CAPACIDADE DE 50 LITROS, PCTE COM 50 UNIDADES.	500,00	RL	11,19	5.595,00
25	10188	SACO DE LIXO SACO DE LIXO PRETO 100 LITROS, REFORÇADO, PCTE C/25 UD, COM NO MÍNIMO 08 MICRAS DE ESPESSURA, TAMANHO 75X405.	500,00	RL	13,90	6.950,00
26	10191	VASSOURA VASSOURA; DOMÉSTICO; PROPRIEDADES MÍNIMAS: CEPA EM POLIPROPILENO; MEDINDO (26X5X5) CM (COMPREXLARGXESPESSURA); COM 66 TUFOS; CONTENDO 200 CERDAS POR TUFO; COM CERDAS DE PELO SINTÉTICO; TIPO LISA; CEPA PESANDO 240G; CABO DE MADEIRA REVESTIDA DE POLIPROPILENO MEDINDO 120CM; COM GANCHO DE POLIETILENO DE ALTA DENSIDADE; ROSCA EM POLIETILENO DE BAIXA DENSIDADE.	100,00	UN	9,90	990,00
27	10192	VASSOURA VASSOURA; PARA LIMPEZA PESADA (TIPO VASSOURÃO); PROPRIEDADES MÍNIMAS: COM BASE DE 60 CM; COM CERDAS DE NYLON SINTÉTICO; TIPO LISA; CABO DE MEDINDO 120CM.	100,00	UN	18,90	1.890,00
28	10557	VASSOURA DE PALHA, COM PALHADA AMARRADA EM NO MÍNIMO 03 PONTOS, E FIXADA NO CABO POR ARAME. CABO COM COMPRIMENTO MÍNIMO DE 90 CM, EM MADEIRA TRATADA, POLIDA E SEM PINTURA. DIMENSÕES MÍNIMASDA PALHADA: 45 CM DE ALTURA, 25 CM DE LARGURA NA BASE E 05 CM DE ESPESSURA	200,00	UN	14,90	2.980,00
29	11592	RODO RODO; COM CEPA DE POLIPROPILENO COM SISTEMA DE ROSCA PARA FIXAÇÃO DO CABO; CEPA MEDINDO 40CM; BORRACHA: EM EVA; DUPLA DE ALTA MACIEZ E ABSORÇÃO; COM ESPESSURA MÍNIMA DE 5 MM; CABO DE MADEIRA COM ROSCA PARA FIXAÇÃO NA BASE E REVESTIMENTO EM POLIPROPILENO; MEDINDO 120CM; GANCHO DE POLIPROPILENO.	300,00	UN	15,90	4.770,00
30	11593	RODO RODO; COM CEPA DE POLIPROPILENO; CEPA MEDINDO 60CM; BORRACHA: NATURAL; TIPO DE BORRACHA SIMPLES; COM ESPESSURA DE 3,5 MM (+/- 0,05); CEPA PESANDO NO MÍNIMO 400 G; CABO DE MADEIRA REVESTIDO EM	300,00	UN	16,90	5.070,00



# MUNICÍPIO DE LARANJEIRAS DO SUL

Estado do Paraná

Praça Rui Barbosa, 01 - Centro - Cx. Postal 121 - 85301-070

CNPJ: 76.205.970/0001-95 Fone: (42) 3635-8100 Fax: (42) 3635-8136



34	15145	TOALHA DE ROSTO, NA COR BRANCA 1ª QUALIDADE.	200,00	UN	9,90	1.980,00
35	15146	PANO PARA LIMPEZA DE CHÃO, TIPO TOALHA DE BANHO COMUM/GRANDE.	150,00	UN	6,30	945,00
36	15147	SACO DE LIXO EM ROLO, INODORO, PICOTADO, ATENDENDO AS NORMAS DA ABNT NBR 9190 E 9191, MEDINDO 59X62 CM CADA, COM CAPACIDADE DE 30 LITROS, PCTE COM 50 UNIDADES.	500,00	UN	9,19	4.595,00
<b>TOTAL</b>						<b>76.165,85</b>

LOTE: 17 - Lote 017

Item	Código do produto/serviço	Nome do produto/serviço	Quantidade	Unidade	Preço máximo	Preço máximo total
1	15154	CARGA DE GÁS - P 13 KG	300,00	UN	71,90	21.570,00
2	15155	CARGA DE GÁS - P 45 KG	150,00	UN	315,00	47.250,00
<b>TOTAL</b>						<b>68.820,00</b>

LOTE: 18 - Lote 018

Item	Código do produto/serviço	Nome do produto/serviço	Quantidade	Unidade	Preço máximo	Preço máximo total
1	15156	BOLO DE CENOURA 8X8	5.000,00	UN	1,85	9.250,00
2	15157	BOLO DE CHOCOLATE 8X8	5.000,00	UN	1,85	9.250,00
3	15158	BOLO TOALHA FELPUDA 8X8	5.000,00	UN	1,85	9.250,00
4	15159	BOLO RECHEADO DE FRUTAS	300,00	KG	19,90	5.970,00
5	15160	ESFIRRA RECHEADA 80 GRAMAS	5.000,00	UN	1,95	9.750,00
6	15162	SANDUICHE NATURAL ( PÃO DE FORMA)	5.000,00	UN	3,79	18.950,00
7	15163	SANDUICHE (PÃO FRANCES/PRESUNTO E QUEIJO)	1.500,00	UN	1,85	2.775,00
8	15164	TORTA SALGADA FRANGO 8 X 8 CM	5.000,00	UN	1,85	9.250,00
9	15165	CACHORRO QUENTE ASSADO 100 GR	5.000,00	UN	2,00	10.000,00
10	15166	PÃO DE QUEIJO ( 80 G)	5.000,00	UN	0,75	3.750,00
11	15167	PÃO DE BATATA ( 80 GR)	5.000,00	UN	1,00	5.000,00
12	15168	COXINHAS MINI	5.000,00	UN	0,38	1.900,00
13	15169	PASTELZINHO MINI	5.000,00	UN	0,45	2.250,00
14	15170	QUIBE frito MINI	5.000,00	UN	0,45	2.250,00
15	15171	EMPADINHA MINI	5.000,00	UN	0,99	4.950,00
16	15172	RISOLIS MINI	5.000,00	UN	0,38	1.900,00
17	15173	CROQUETE CARNE MOIDA MINI	5.000,00	UN	0,45	2.250,00
18	15174	BRIGADEIROS 25 GRAMAS	2.000,00	UN	0,55	1.100,00
19	15175	BEIJINHO 25 GRAMAS	2.000,00	UN	0,55	1.100,00
20	15176	CAJUZINHO 25 GRAMAS	2.000,00	UN	0,65	1.300,00
21	15177	FATIAS DE PIZZA 120 GRAMAS	2.000,00	UN	1,00	2.000,00
22	15178	X SALADA 200 GRAMAS	5.000,00	UN	6,50	32.500,00
<b>TOTAL</b>						<b>146.695,00</b>

LOTE: 19 - Lote 019

Item	Código do produto/serviço	Nome do produto/serviço	Quantidade	Unidade	Preço máximo	Preço máximo total
1	10438	PÃO DE FORMA SUPERFÍCIES LISAS, MACIAS E BRILHANTES, NÃO QUEBRADIÇA MIOLOS CONSISTENTES, SEDOSOS E MACIOS, TIPO TRADICIONAL, PEÇA FATIADA, CONTENDO EM MEDIA 22 FATIAS, COMPOSTO DE FARINHA DE TRIGO, AÇÚCAR, GORDURA VEGETAL, LEITE EM PÓ, SAL, REFORÇADOR, ÁGUA, FERMENTO BIOLÓGICO, ANTIMOFO, EMBALADO EM SACO PLÁSTICO PVC ATÓXICO, COM VALIDADE MÍNIMA 05 DIAS A CONTAR DA DATA DE ENTREGA, E SUAS CONDIÇÕES DEVERÃO ESTAR DE ACORDO COM O (DEC. 3 029, DE 16/04/99) E (PORT. 593, DE 25/08/99), PORTARIA 263 DE 22 DE SETEMBRO DE 2005 E SUAS ALTERAÇÕES POSTERIORES. PRODUTO SUJEITO À VERIFICAÇÃO NO ATO DA ENTREGA AOS PROCED. ADMINISTRATIVOS DETERMINADOS PELA ANVISA	200,00	UN	3,99	798,00
2	10439	PÃO DE HOT-DOG ALONGADO SUPERFÍCIE MACIA, LISAS BRILHANTES	200,00	PCT	3,99	798,00



# MUNICÍPIO DE LARANJEIRAS DO SUL

Estado do Paraná

Praça Rui Barbosa, 01 - Centro - Cx. Postal 121 - 85301-070

CNPJ: 76.205.970/0001-95 Fone: (42) 3635-8100 Fax: (42) 3635-8136



		ENGRADADO DE PVC, ATÓXICO, E SUAS CONDIÇÕES DEVERÃO ESTAR DE ACORDO COM O (DEC.3.029, DE 16/04/99) E (PORT. 593, DE 25/08/99), PORTARIA 263 DE 22 DE SETEMBRO DE 2005 E SUAS ALTERAÇÕES POSTERIORES. PRODUTO SUJEITO À VERIFICAÇÃO NO ATO DA ENTREGA.				
3	10440	PÃO FRANCÊS COMPOSIÇÃO MÍNIMA DA MASSA: 40G FARINHA DE TRIGO, 0,8G DE SAL, 0,4G DE REFORÇADOR, 24ML DE ÁGUA, 0,2G DE AÇÚCAR, 1,2G DE FERMENTO BIOLÓGICO, 0,4G DE GORDURA VEGETAL, PESANDO 50 GRAMAS POR UNIDADE, VIDA ÚTIL 6 HORAS, EMBALAGEM APROPRIADA, E SUAS CONDIÇÕES DEVERÃO ESTAR DE ACORDO COM O (DEC.3.029, DE 16/04/99) E (PORT. 593, DE 25/08/99), PORTARIA 263 DE 22 DE SETEMBRO DE 2005 E SUAS ALTERAÇÕES POSTERIORES. PRODUTO SUJEITO À VERIFICAÇÃO NO ATO DA ENTREGA AOS PROCED. ADMINISTRATIVOS DETERMINADOS PELA ANVISA	5.000,00	KG	6,49	32.450,00
TOTAL						34.046,00
LOTE: 20 - Lote 020						
Item	Código de produto/serviço	Nome do produto/serviço	Quantidade	Unidade	Preço máximo	Preço máximo total
1	15343	ALCOOL PERFUMADO 5 LITROS	300,00	GL	20,00	6.000,00
2	15344	ALVEJANTE COM CLORO (QBOA) 5 LITROS	350,00	GL	19,50	6.825,00
3	15345	ALVEJANTE SEM CLORO 5 LITROS	400,00	GL	19,50	7.800,00
4	15346	AMACIANTE INFANTIL 5 LITROS	400,00	GL	19,80	7.920,00
5	15347	AMACIANTE 5 LITROS	600,00	GL	19,80	11.880,00
6	15349	DESINFETANTE 5 LITROS	500,00	GL	19,50	9.750,00
7	15350	SABONETE LIQUIDO 5 LITROS	500,00	GL	20,50	10.250,00
8	15351	SABÃO DE ALCOOL EM BARRA 950G	450,00	UN	5,65	2.542,50
9	15352	SABÃO EM LIQUIDO LIMPA PEDRA 5 LITROS	400,00	GL	20,00	8.000,00
10	15353	SABÃO EM LIQUIDO LIMPA PISO 5 LITROS	500,00	GL	20,00	10.000,00
TOTAL						80.967,50



# MUNICÍPIO DE LARANJEIRAS DO SUL

Estado do Paraná

Praça Rui Barbosa, 01 – Centro – Cx. Postal 121 – 85301-070

CNPJ: 76.205.970/0001-95 Fone: (42) 3635-8100 Fax: (42) 3635-8136



## ANEXO II TERMO DE REFERÊNCIA

### PREGÃO PRESENCIAL Nº 009/2017-PMLS SISTEMA DE REGISTRO DE PREÇOS

**OBJETO: REGISTRO DE PREÇOS PARA AQUISIÇÃO DE MATERIAL DE LIMPEZA, HIGIENE, GENEROS ALIMENTICIOS, BEBIDAS E OUTROS, PARA ATENDER A TODOS OS SETORES DO MUNICÍPIO DE LARANJEIRAS DO SUL, EXCLUSIVO PARA MICRO EMPRESAS E EMPRESAS DE PEQUENO PORTE**

#### 1. FUNDAMENTO LEGAL

1.1. A contratação em tela, tem amparo legal, integralmente, na Lei nº 10.520 de 17 de julho de 2003, no Decreto nº 3.555, de 08 de agosto de 2000, na Lei Complementar nº 123/2006, Lei Complementar nº 147/2014 subsidiariamente, na Lei nº 8666/93 e suas alterações e Lei Complementar Municipal nº 055/2015.

#### 2. JUSTIFICATIVA

2.1. O Registro de preços para aquisição de material de limpeza, higiene, generos alimenticios, bebidas e outros, é para atender eventuais necessidades das secretarias e departamentos do Município, que frequentemente necessitam de produtos para limpeza e generos alimenticios.

2.2. Este processo licitatório será para a demanda das secretarias e departamentos deste município.

#### 3. DA ENTREGA

3.1. Todos os materiais/produtos deverão ser entregues no local indicado na ordem de compra, abrangendo as áreas urbanas e rurais do município, de forma contínua e diária em no máximo 3 (três) dias, após a solicitação.

3.2. O local será tanto na área urbana quanto rural, conforme descrito na Ordem de Compras do Departamento de Compras.

#### 4. CUSTOS COM IMPOSTOS, TAXAS, FRETES, E DEMAIS DESPESAS

4.1. Os custos com impostos, taxas, fretes, de demais despesas serão de responsabilidade da(s) empresa(s) vencedora(s).

#### 5. DESCARGAS DO(S) PRODUTO(S)

5.1. A descarga dos produtos no local de entrega será de responsabilidade da(s) empresa(s) vencedora(s). Deverá ser agendada pelo Departamento de Compras do Município, Fone (42) 3635-8105 e a entrega constará o local no Ordem de Compras.

#### 6. VALOR DE REFERÊNCIA

6.1. Valor Máximo Total VALOR MÁXIMO TOTAL R\$ 1.518.730,50 (Um Milhão Quinhentos e Dezoito Mil, Setecentos e Trinta Reais e Cinquenta Centavos) , conforme itens dispostos em lotes constantes no anexo I.



# MUNICÍPIO DE LARANJEIRAS DO SUL

Estado do Paraná

Praça Rui Barbosa, 01 – Centro – Cx. Postal 121 – 85301-070

CNPJ: 76.205.970/0001-95 Fone: (42) 3635-8100 Fax: (42) 3635-8136



## 7. REQUISITOS ADMINISTRATIVOS:

7.1. Documentação fiscal: os materiais/produtos devem ser entregues acompanhados da documentação fiscal, em duas vias, com especificação da quantidade, valor unitário, marca, constando ainda o número do pregão e da respectiva ata de registro de preços a que se refere.

7.2. Os materiais/produtos devem ser entregues nas quantidades requeridas, obedecendo todas as descrições do edital, inclusive no que diz respeito à marca e apresentação.

7.3. Os materiais/produtos devem ser entregues nos prazos estabelecidos, sob pena de notificação e declaração de inidoneidade.

7.4. Os preços devem estar descritos em documento fiscal especificados: unitário e preço total de acordo com o especificado no pregão.

## 8. DOS REQUISITOS TÉCNICOS

8.1. Os materiais/produtos devem ser entregues na embalagem original, em perfeito estado, sem sinais de violação, sem aderência ao produto, umidade, sem inadequação de conteúdo, devidamente identificados.

8.2. No caso de produtos perecíveis, o prazo de validade na data da entrega não poderá ser inferior a 30 (trinta) dias do prazo total recomendado pelo fabricante.

8.3. Os bens serão recebidos provisoriamente no prazo de 2 (dois) dias, pelo responsável pelo acompanhamento e fiscalização do contrato, para efeito de posterior verificação de sua conformidade com as especificações constantes neste Termo de Referência e na proposta.

8.4. Os bens poderão ser rejeitados, no todo ou em parte, quando em desacordo com as especificações constantes neste Termo de Referência e na proposta, devendo ser substituídos no prazo de 2 (dois) dias, a contar da notificação da contratada, às suas custas, sem prejuízo da aplicação das penalidades.

8.4.1. O recebimento provisório ou definitivo do objeto não exclui a responsabilidade da contratada pelos prejuízos resultantes da incorreta execução do contrato.

## 9. DAS OBRIGAÇÕES DA CONTRATANTE

9.1. São obrigações da Contratante:

9.1.1. Receber o objeto no prazo e condições estabelecidas no Edital e seus anexos;

9.1.2. Verificar minuciosamente, no prazo fixado, a conformidade dos bens recebidos provisoriamente com as especificações constantes do Edital e da proposta, para fins de aceitação e recebimento definitivo;

9.1.3. Comunicar à Contratada, por escrito, sobre imperfeições, falhas ou irregularidades verificadas no objeto fornecido, para que seja substituído, reparado ou corrigido;

9.1.4. Acompanhar e fiscalizar o cumprimento das obrigações da Contratada, através de comissão/servidor especialmente designado;



# MUNICÍPIO DE LARANJEIRAS DO SUL

Estado do Paraná

Praça Rui Barbosa, 01 – Centro – Cx. Postal 121 – 85301-070

CNPJ: 76.205.970/0001-95 Fone: (42) 3635-8100 Fax: (42) 3635-8136



dano causado a terceiros em decorrência de ato da Contratada, de seus empregados, prepostos ou subordinados.

## 10. OBRIGAÇÕES DA CONTRATADA

10.1. A Contratada deve cumprir todas as obrigações constantes no Edital, seus anexos e sua proposta, assumindo como exclusivamente seus os riscos e as despesas decorrentes da boa e perfeita execução do objeto e, ainda:

10.1.1. Efetuar a entrega do objeto em perfeitas condições, conforme especificações, prazo e local constantes no Edital e seus anexos, acompanhado da respectiva nota fiscal, na qual constarão as indicações referentes a: marca e validade;

10.1.2 responsabilizar-se pelos vícios e danos decorrentes do objeto, de acordo com os artigos 12, 13 e 17 a 27, do Código de Defesa do Consumidor (Lei nº 8.078, de 1990);

10.1.3 substituir, reparar ou corrigir, às suas expensas, no prazo fixado neste Termo de Referência, o objeto com avarias ou defeitos;

10.1.4 comunicar à Contratante, no prazo máximo de 24 (vinte e quatro) horas que antecede a data da entrega, os motivos que impossibilitem o cumprimento do prazo previsto, com a devida comprovação;

10.1.5 manter, durante toda a execução do contrato, em compatibilidade com as obrigações assumidas, todas as condições de habilitação e qualificação exigidas na licitação;

10.1.6 indicar preposto para representá-la durante a execução do contrato.

Laranjeiras do Sul/PR, 03 de março de 2017.

**GILSON FERREIRA CELLA**  
Pregoeiro



# MUNICÍPIO DE LARANJEIRAS DO SUL

Estado do Paraná

Praça Rui Barbosa, 01 – Centro – Cx. Postal 121 – 85301-070

CNPJ: 76.205.970/0001-95 Fone: (42) 3635-8100 Fax: (42) 3635-8136



## ANEXO III

**MODELO DE DECLARAÇÃO PLENO ATENDIMENTO AOS REQUISITOS DE HABILITAÇÃO**  
(em papel A4, preferencialmente timbrado, ou com razão social, CNPJ, endereço completo, endereço eletrônico, telefone, fax, com nome e assinatura do representante legal).

### DECLARAÇÃO PLENO ATENDIMENTO AOS REQUISITOS DE HABILITAÇÃO

À  
Prefeitura Municipal de Laranjeiras do Sul  
Praça Rui Barbosa, 01 – Centro  
85.301-070 – LARANJEIRAS DO SUL – PR.

REF. PREGÃO PRESENCIAL N.º 009/2017

**OBJETO: REGISTRO DE PREÇOS PARA AQUISIÇÃO DE MATERIAL DE LIMPEZA, HIGIENE, GENEROS ALIMENTICIOS, BEBIDAS E OUTROS, PARA ATENDER A TODOS OS SETORES DO MUNICÍPIO DE LARANJEIRAS DO SUL, EXCLUSIVO PARA MICRO EMPRESAS E EMPRESAS DE PEQUENO PORTE**

Sr. Pregoeiro,

Pela presente, declaro(amos) que, nos termos do art. 4º, VII, da Lei n.º 10.520/2002, a empresa .....(indicação da razão social) cumpre plenamente os requisitos de habilitação para o **PREGÃO PRESENCIAL N.º 009/2017**, cujo objeto é o **REGISTRO DE PREÇOS PARA AQUISIÇÃO DE MATERIAL DE LIMPEZA, HIGIENE, GENEROS ALIMENTICIOS, BEBIDAS E OUTROS, PARA ATENDER A TODOS OS SETORES DO MUNICÍPIO DE LARANJEIRAS DO SUL**, conforme descrição constante do ANEXO I.

Local e data

(Assinatura do representante legal)

Nome  
RG/CPF  
Cargo



# MUNICÍPIO DE LARANJEIRAS DO SUL

Estado do Paraná

Praça Rui Barbosa, 01 – Centro – Cx. Postal 121 – 85301-070

CNPJ: 76.205.970/0001-95 Fone: (42) 3635-8100 Fax: (42) 3635-8136



## ANEXO IV

### MODELO DE PROCURAÇÃO PARA CREDENCIAMENTO

*(em papel A4, preferencialmente timbrado, ou com razão social, CNPJ, endereço completo, endereço eletrônico, telefone, fax, com nome e assinatura do representante legal com firma reconhecida).*

**Obs: Na hipótese de apresentação desta procuração por instrumento particular, a mesma deverá vir acompanhada de cópia autenticada do ato constitutivo da empresa ou certidão simplificada da junta comercial, onde esteja expressa a capacidade / competência do outorgante para constituir mandatário.**

### PROCURAÇÃO POR INSTRUMENTO PARTICULAR PARA CREDENCIAMENTO

Por este instrumento particular de Procuração, a (Razão Social da Empresa), com sede (endereço completo da matriz), inscrita no CNPJ/MF sob n.º .....e Inscrição Estadual sob n.º ....., representada neste ato por seu(s) (qualificação(ões) do(s) outorgante(s)) Sr(a)....., portador(a) da Cédula de Identidade RG n.º ..... e CPF n.º....., nomeia(m) e constitui(em) seu bastante Procurador o(a) Sr(a)....., portador(a) da Cédula de Identidade RG n.º ..... e CPF n.º....., a quem confere(imos) amplos poderes para representar a (Razão Social da Empresa) perante ..... (indicação do órgão licitante), **no que se referir ao presente PREGÃO PRESENCIAL nº. 009/2017**, com poderes para tomar qualquer decisão durante todas as fases do **PREGÃO**, inclusive apresentar **DECLARAÇÃO DE QUE A PROPONENTE CUMPRE OS REQUISITOS DE HABILITAÇÃO**, os envelopes **PROPOSTA DE PREÇOS (Nº 01)** e **DOCUMENTOS DE HABILITAÇÃO (Nº 02)** em nome da Outorgante, formular verbalmente lances ou ofertas na(s) etapa(s) de lances, desistir verbalmente de formular lances ou ofertas na(s) etapa(s) de lance(s), negociar a redução de preço, desistir expressamente da intenção de interpor recurso administrativo ao final da sessão, manifestar-se imediata e motivadamente sobre a intenção de interpor recurso administrativo ao final da sessão, assinar a ata da sessão, prestar todos os esclarecimentos solicitados pelo **PREGOEIRO**, enfim, praticar todos os demais atos pertinentes ao certame, em nome da Outorgante.

A presente Procuração é válida até o dia .....

(Nome e assinatura do representante legal com firma reconhecida)





# MUNICÍPIO DE LARANJEIRAS DO SUL

Estado do Paraná

Praça Rui Barbosa, 01 - Centro - Cx. Postal 121 - 85301-070

CNPJ: 76.205.970/0001-95 Fone: (42) 3635-8100 Fax: (42) 3635-8136



## ANEXO V

*(Declaração deverá ser entregue em papel A4, preferencialmente timbrado, ou com razão social, CNPJ, endereço completo, endereço eletrônico, telefone, fax, com nome e assinatura do representante legal).*

### Modelo de Declaração Unificada

**Inexistência de Fato Superveniente Impeditivo da Habilitação; Que tomou conhecimento das normas do edital; tomou conhecimento de todas as informações; Que não se encontra declarada inidônea;; Declaração de regularidade no ministério do trabalho em atendimento ao disposto no artigo 7º, inciso XXXIII, da Constituição Federal; Inexistência de parentesco com integrantes do Poder Municipal; Que fornece aos seus funcionários e colaboradores os EPIs**

Prefeitura Municipal de Laranjeiras do Sul - PMLS

Referência: Pregão Presencial nº 009/2017

**OBJETO: REGISTRO DE PREÇOS PARA AQUISIÇÃO DE MATERIAL DE LIMPEZA, HIGIENE, GENEROS ALIMENTICIOS, BEBIDAS E OUTROS, PARA ATENDER A TODOS OS SETORES DO MUNICÍPIO DE LARANJEIRAS DO SUL, EXCLUSIVO PARA MICRO EMPRESAS E EMPRESAS DE PEQUENO PORTE**

A empresa abaixo assinada declara, sob as penas da lei, que:

- Até a presente data inexistem fatos impeditivos para sua habilitação no presente processo licitatório, ciente da obrigatoriedade de declarar, em havendo, ocorrências posteriores que o inabilite para participar de certames licitatórios.
- Os documentos que compõem o Edital foram colocados à disposição e tomou conhecimento de todas as informações, condições locais e grau de dificuldade dos serviços a serem executados e que não se encontra declarada inidônea para licitar ou contratar com órgãos da Administração Pública Federal, Estadual, Municipal e do Distrito Federal.
- DECLARA, sob as penas da lei, para fins do disposto no inciso V do artigo 27 da Lei Federal nº 8.666, de 21 de junho de 1993, acrescido pela Lei nº 9.854, de 27 de outubro de 1999, que não emprega menor de dezoito anos em trabalho noturno, perigoso ou insalubre e que não emprega menor de dezesseis anos. Ressalva, ainda, que emprega menor, a partir de quatorze anos, na condição de aprendiz;
- Os sócios da empresa não são pessoas ligadas a integrantes do poder Municipal (Prefeito, Vice-Prefeito, Vereadores ou Servidores Municipais ocupantes de cargos de confiança) por laço de matrimônio ou parentesco afim ou consanguíneo até o terceiro grau;
- Que fornece aos seus funcionários e colaboradores os EPIs (Equipamento de Proteção Individual), e EPIs equipamentos de proteção coletiva, conforme ambiente de trabalho.

\_\_\_\_\_ de \_\_\_\_\_ de 2017.

**Assinatura do representante legal da empresa  
Carimbo do CNPJ**

**NOTA(\*): DOCUMENTO OBRIGATÓRIO - APRESENTAR DENTRO DO ENVELOPE 2 - HABILITAÇÃO**



# MUNICÍPIO DE LARANJEIRAS DO SUL

Estado do Paraná

Praça Rui Barbosa, 01 – Centro – Cx. Postal 121 – 85301-070

CNPJ: 76.205.970/0001-95 Fone: (42) 3635-8100 Fax: (42) 3635-8136



## ANEXO VI

### TERMO DE INDICAÇÃO DE COLABORADOR RESPONSÁVEL

(o qual irá reportar-se ao almoxarifado ou fiscal do contrato, para pedidos ou trocas de mercadorias)

#### 1. IDENTIFICAÇÃO DO PROCESSO

Pregão Presencial nº

009/2017

#### 2. INDICAÇÃO DE RESPONSÁVEL PELA ATA DE REGISTRO DE PREÇOS

Por este instrumento, a empresa \_\_\_\_\_, inscrita no CNPJ/MF nº \_\_\_\_\_, inscrição estadual nº \_\_\_\_\_ com sede à \_\_\_\_\_ (rua, número, bairro, cidade, CEP \_\_\_\_\_, representada neste ato por seu \_\_\_\_\_ (identificar qualificação), o(a) Sr(a) \_\_\_\_\_, portador(a) do documento de identidade RG nº \_\_\_\_\_, emitido pela SSP/\_\_\_\_, e do CPF nº \_\_\_\_\_, nomeia e constitui a(s) pessoa(s) abaixo relacionada(s) como responsável(is) para acompanhar a execução da Ata de Registro de Preços, assim como proceder às ações necessárias ao seu cumprimento, tais como: a) receber e assinar em nome da empresa ordens de fornecimento emitidas pela Prefeitura Municipal de Laranjeiras do Sul; b) acompanhar a entrega dos produtos solicitados; c) receber e assinar em nome da empresa o Atestado de Recebimento e Aprovação; d) receber e assinar em nome da empresa notificações da Prefeitura solicitando a troca de materiais/produtos recusados pela Prefeitura ou a complementação nas quantidades solicitadas nas ordens de fornecimento; e) receber reclamações de produtos vencidos ou incompletos e providenciar a sua substituição; f) entregar em nome da empresa os atestados de recebimento e aprovação e as notas fiscais decorrentes de fornecimentos realizados; g) receber e assinar em nome da empresa notificações de qualquer natureza recebidas da Prefeitura e relacionadas ao fornecimento dos materiais/produtos constantes na Ata de Registro de Preços; e h) proceder a todos os demais atos necessários ao cumprimento das obrigações contidas no Edital de Pregão acima identificado e em seus Anexos e na Ata de Registro de Preços:

Nome(s) do(s) responsável(is) indicado(s)

RG nº .../CPF nº .....

Nome do Representante Legal

Qualificação

NOTA(\*): Documento não desclassificatório. Deverá ser apresentado dentro do envelope 2 ou após o certame.

#### 3. ORIENTAÇÕES AO FORNECEDOR

- 1) Este Termo de Indicação de Responsável deve ser assinado pelo Representante Legal da empresa e pelo seu indicado **para controle e gerenciamento da Ata de Registro de Preços.**
- 2) Pode ser indicado mais de um responsável.
- 3) Em caso de substituição de um ou mais responsáveis, novo Termo de Indicação de Responsável deve ser entregue à Administração Municipal.



# MUNICÍPIO DE LARANJEIRAS DO SUL

Estado do Paraná

Praça Rui Barbosa, 01 - Centro - Cx. Postal 121 - 85301-070

CNPJ: 76.205.970/0001-95 Fone: (42) 3635-8100 Fax: (42) 3635-8136



## ANEXO VII

### MINUTA DA ATA DE REGISTRO DE PREÇOS

PREGÃO Nº 009/2017

ATA DE REGISTRO DE PREÇOS Nº .....

Aos xxxxx, o **Município de Laranjeiras do Sul**, Pessoa Jurídica de Direito Público Interno, inscrito no CNPJ/MF sob o nº 76.205.970/0001-95, nos termos do art. 15 da Lei Federal nº 8.666/93 e suas alterações e do Decreto Municipal nº 089/2013, em face da classificação das propostas apresentadas no Pregão Presencial nº 009/2017, por deliberação do Pregoeiro, devidamente homologada e publicada no Diário Oficial do Município de Laranjeiras do Sul, resolve **REGISTRAR OS PREÇOS** da empresa classificada em primeiro lugar, observadas as condições do Edital que rege o Pregão e aquelas enunciadas nas cláusulas que se seguem.

**ÓRGÃO GERENCIADOR:** O MUNICÍPIO DE LARANJEIRAS DO SUL, inscrito no CNPJ nº 76.205.970/0001-95, com endereço à Praça Rui Barbosa, n.º 01, Centro, Laranjeiras do Sul, Estado do Paraná, neste ato representado pelo Prefeito Municipal, Sr. JONATAS FELISBERTO DA SILVA, portador da Cédula de Identidade nº 3.993.368-3-SSP/PR e inscrito no CPF/MF sob o nº 588.875.719-53, doravante denominado CONTRATANTE.

**FORNECEDOR/DENTETORA DA ATA:** ....., SEDIADA NA ....., Nº....., NA CIDADE DE ....., ESTADO DO ....., INSCRITA NO CNPJ SOB O Nº ....., NESTE ATO REPRESENTADA POR SEU ..... SR. ...., RESIDENTE E DOMICILIADO(A) ..... PORTADOR DO RG Nº ..... E INSCRITO NO CPF Nº ..... DORAVANTE DESIGNADO CONTRATADA.

### CLÁUSULA PRIMEIRA - DO OBJETO

1.1. A presente Ata tem por objeto o **REGISTRO DE PREÇOS PARA AQUISIÇÃO DE MATERIAL DE LIMPEZA, HIGIENE, GENEROS ALIMENTICIOS, BEBIDAS E OUTROS, PARA ATENDER A TODOS OS SETORES DO MUNICÍPIO DE LARANJEIRAS DO SUL, EXCLUSIVO PARA MICRO EMPRESAS E EMPRESAS DE PEQUENO PORTE** ....., conforme edital, seus anexo e proposta que ficam fazendo parte integrante deste instrumento.

1.2. Descrição:

Lote nº	Descrição do Item	Unid	Quant	MARCA	Valor Unitário R\$	Valor Total R\$

VALOR TOTAL DA ATA = R\$ ---- (-----).

1.3. Este instrumento de registro de preços não obriga a Administração a firmar as contratações com a Detentora da Ata, ficando-lhe facultada a utilização de outros meios, assegurados, nesta hipótese, a preferência do beneficiário do registro em igualdade de condições, nos termos do parágrafo quarto, artigo 15, da Lei Federal nº 8.666/93 e suas alterações.

### CLÁUSULA SEGUNDA - DA VALIDADE DO REGISTRO DE PREÇOS

2.1. A presente Ata terá validade por 10 (dez) dias.



# MUNICÍPIO DE LARANJEIRAS DO SUL

Estado do Paraná

Praça Rui Barbosa, 01 – Centro – Cx. Postal 121 – 85301-070

CNPJ: 76.205.970/0001-95 Fone: (42) 3635-8100 Fax: (42) 3635-8136



3.2. O Departamento de Compras efetuará seus pedidos a Detentora da Ata através de contrato ou da entrega de uma via da nota de empenho por onde correrá a despesa, mediante comprovante de recebimento por qualquer meio, inclusive fac-simile.

## CLÁUSULA QUARTA – DA ENTREGA E PRAZO

4.1. Os produtos, objeto desta licitação, deverão ser entregues (sem ônus), parceladamente, de acordo com as solicitações, pelo período de 12 (doze) meses, a partir da data de assinatura da Ata de Registro de Preços.

4.2. A entrega não deverá exceder o prazo de 03 (três) dias após a ordem de compra.

4.3. O prazo de validade dos materiais não deverá ser inferior a 12 meses, a contar da data de entrega do produto, caso esse critério não seja respeitado, a empresa deverá receber de volta a mercadoria enviada se comprometendo a substituir em tempo hábil.

4.4. Os produtos devem ser entregues nos prazos estabelecidos, sob pena de notificação e declaração de inidoneidade.

4.4.1. A entrega dos produtos deverão ser realizados dentro do horário normal da secretaria solicitante no período da manhã das 8:00 até 11:30 e no período da tarde das 13:00 até 17:30.

4.5. A empresa vencedora ficará obrigada a trocar a suas expensas, produto (s) que vier a ser recusado, sendo que o ato do recebimento não importará na aceitação.

4.6. Independentemente da aceitação o adjudicatário garantirá a qualidade de cada item, obrigando-se a repor aquele que apresentar defeito. Por divergências não adequadas serão aplicadas as sanções previstas no edital e legislação vigente.

4.7. Fornecer todos os dados necessários à fiscalização e controle do cumprimento do objeto contratado, sempre que solicitado pela Prefeitura de Laranjeiras do Sul.

4.8. Entregar os produtos somente depois de autorizados pelo Departamento de Compras.

4.9. O Município de Laranjeiras do Sul reserva-se no direito de rejeitar qualquer produto que não atenda as exigências, cabendo à empresa a reposição, sendo que a rejeição não poderá ser alegada como justificativa para atraso, e também isenta a Prefeitura de Laranjeiras do Sul de responsabilidade quanto ao cumprimento dos termos de garantia de serviços.

4.10. Os produtos serão recebidos provisoriamente no prazo de 02 (dois) dias úteis, pelo responsável pelo acompanhamento e fiscalização do contrato, para efeito de posterior verificação de sua conformidade com as especificações constantes neste Termo de Referência e na proposta.

4.10.1. Os produtos poderão ser rejeitados, no todo ou em parte, quando em desacordo com as especificações constantes neste Termo de Referência e na proposta, devendo ser substituídos no prazo de 2 (dois) dias, a contar da notificação da contratada, às suas custas, sem prejuízo da aplicação das penalidades.

4.10.2.1. O recebimento provisório ou definitivo do objeto não exclui a responsabilidade da contratada pelos prejuízos resultantes da incorreta execução do contrato.



# MUNICÍPIO DE LARANJEIRAS DO SUL

Estado do Paraná

Praça Rui Barbosa, 01 - Centro - Cx. Postal 121 - 85301-070

CNPJ: 76.205.970/0001-95 Fone: (42) 3635-8100 Fax: (42) 3635-8136



5.1.1. O respectivo pagamento somente será efetuado após efetivo cumprimento das obrigações assumidas decorrentes da contratação, em especial ao art. 55, inciso XIII da Lei Federal nº 8.666/93.

## 5.1.2. DA DOTAÇÃO ORÇAMENTÁRIA:

	Órgão	Unidade	Atividade	Natureza da Despesa	Fonte
Rubrica	06	001	04.122.0002.2011	3.3.90.30.00.00	000
Descrição	Secretaria Municipal de Administração e Planejamentos	Departamento de Administração Geral	Departamento de Administração Geral	Material de Consumo	Recursos Ordinários (Livres)

	Órgão	Unidade	Atividade	Natureza da Despesa	Fonte
Rubrica	08	001	10.301.0003.2028	3.3.90.30.00.00	000
Descrição	Secretaria Municipal de Saúde	Fundo Municipal de Saúde	Atividades do Fundo Municipal de Saúde	Material de Consumo	Recursos Ordinários (Livres)

	Órgão	Unidade	Atividade	Natureza da Despesa	Fonte
Rubrica	08	001	10.301.0003.2028	3.3.90.30.00.00	303
Descrição	Secretaria Municipal de Saúde	Fundo Municipal de Saúde	Atividades do Fundo Municipal de Saúde	Material de Consumo	Saúde - Receitas Vinculadas (E. C. 29/00 - 15%)

	Órgão	Unidade	Atividade	Natureza da Despesa	Fonte
Rubrica	09	001	12.361.0004.2035	3.3.90.30.00.00	000
Descrição	Secretaria Municipal de Educação e Cultura	Departamento de Ensino	Manutenção do Ensino Fundamental	Material de Consumo	Recursos Ordinários (Livres)

	Órgão	Unidade	Atividade	Natureza da Despesa	Fonte
Rubrica	09	001	12.361.0004.2035	3.3.90.30.00.00	103
Descrição	Secretaria Municipal de Educação e Cultura	Departamento de Ensino	Manutenção do Ensino Fundamental	Material de Consumo	5 % sobre Transferências Constitucionais FUNDEB

	Órgão	Unidade	Atividade	Natureza da Despesa	Fonte
Rubrica	09	001	12.361.0004.2035	3.3.90.30.00.00	104
Descrição	Secretaria Municipal de Educação e Cultura	Departamento de Ensino	Manutenção do Ensino Fundamental	Material de Consumo	25 % Demais Impostos Vinculados à Educação Básica

	Órgão	Unidade	Atividade	Natureza da Despesa	Fonte
Rubrica	10	001	15.452.0006.2050	3.3.90.30.00.00	000
Descrição	Secretaria Municipal de	Departamento de	Atividades do		Recursos



# MUNICÍPIO DE LARANJEIRAS DO SUL

Estado do Paraná

Praça Rui Barbosa, 01 – Centro – Cx. Postal 121 – 85301-070

CNPJ: 76.205.970/0001-95 Fone: (42) 3635-8100 Fax: (42) 3635-8136



	Municipal de Obras e Urbanismo	Obras e Urbanismo	Departamento Serviços Urbanos	Consumo	Ordinários (Livres)
--	--------------------------------	-------------------	-------------------------------	---------	---------------------

	Órgão	Unidade	Atividade	Natureza da Despesa	Fonte
Rubrica	11	001	26.782.0007.2071	3.3.90.30.00.00	000
Descrição	Secretaria Municipal de Viação	Departamento Rodoviário	Atividades do Departamento Rodoviário Municipal	Material de Consumo	Recursos Ordinários (Livres)

	Órgão	Unidade	Atividade	Natureza da Despesa	Fonte
Rubrica	14	001	20.606.0009.2100	3.3.90.30.00.00	000
Descrição	Secretaria Municipal de Agricultura, Abastecimento e Meio Ambiente	Departamento de Agricultura e Abastecimento	Atividades da Secretaria Municipal de Agricultura, Abastecimento e Meio Ambiente	Material de Consumo	Recursos Ordinários (Livres)

	Órgão	Unidade	Atividade	Natureza da Despesa	Fonte
Rubrica	15	001	27.812.0010.2111	3.3.90.30.00.00	000
Descrição	Secretaria Municipal de Esportes e Lazer	Departamento de Esportes, Lazer e Turismo	Atividades do Departamento de Esportes	Material de Consumo	Recursos Ordinários (Livres)

5.2. As notas fiscais deverão ser entregues na Secretaria Municipal de Administração (Departamento de Compras), localizada à Praça Rui Barbosa, nº 001 – Centro – CEP: 85.301-070, Laranjeiras do Sul – PR.

### 5.3. CRITÉRIOS PARA EMISSÃO DA NOTA FISCAL:

5.3.1. Deverá ser emitida entre os dias 01 a 25 de cada mês;

5.3.2. No corpo da Nota Fiscal deverá conter:

5.3.2.1. A modalidade e o número da Licitação;

5.3.2.2. O número da Ata, número do Pedido de Fornecimento (ou ofício) e número do empenho;

5.3.3.3. Número do lote e item e descrição do produto/serviço:

A descrição do produto/serviço na Nota Fiscal, deverá, obrigatoriamente, ser precedida da descrição constante da Ata de Registro de Preços;

5.3.3.4. Valor unitário (conforme a Ata de Registro de Preços), forma de apresentação e valor total.

5.3.3.5. O Banco, número da agência e da conta corrente da CONTRATADA.

5.3.4. As notas fiscais, após aceitas e atestadas pela Secretaria requisitante, serão encaminhadas ao Setor empenho para providências quanto ao pagamento, que se dará através de depósito por transferência eletrônica bancária.



# MUNICÍPIO DE LARANJEIRAS DO SUL

Estado do Paraná

Praça Rui Barbosa, 01 – Centro – Cx. Postal 121 – 85301-070

CNPJ: 76.205.970/0001-95 Fone: (42) 3635-8100 Fax: (42) 3635-8136



## CLÁUSULA SEXTA – DA FISCALIZAÇÃO

6.1. Caberá ao (a) Sr (a) ....., portador(a) do R.G. sob nº ..... e inscrito(a) no CPF/MF sob nº..... representante da CONTRATADA, a responsabilizar-se por: (nome indicado no anexo VII termo de indicação do responsável).

6.1.1. Garantir o cumprimento das atividades de acordo com as diretrizes estabelecidas para sua realização.

6.1.2. Reportar-se ao fiscal de contrato quando necessário, adotando as providências pertinentes para a correção das falhas detectadas.

6.2. A execução deste contrato será acompanhada e fiscalizada, bem como prestar toda assistência e orientação que se fizerem necessárias, pelo (a) servidor (a) público (a) XXX inscrito (a) no C.P.F. sob o nº XXX e portador (a) da cédula de identidade XXX, nomeado (a) pela portaria nº XX/2017, de XX/XX/2017.

6.3. A fiscalização para cumprimento da presente Ata, por parte da Prefeitura, poderá ser alterada, a qualquer tempo, mediante autorização da Prefeitura e posterior comunicação à CONTRATADA.

## CLÁUSULA SÉTIMA – DO ACOMPANHAMENTO DOS PREÇOS

7.1. O Órgão Gerenciador realizará publicação trimestral dos preços registrados no Diário Oficial do Município.

7.2. Os preços registrados serão confrontados periodicamente, verificando a compatibilidade com os praticados no mercado e assim controlados pela Administração.

7.2.1. A Administração Municipal, no caso de comprovação dos preços registrados serem maiores que os vigentes no mercado, convocará o(s) signatário(s) da Ata de Registro de Preços para promover a renegociação dos preços de forma a torná-los compatíveis com os de mercado.

7.2.2. Em caso de recusa do(s) signatário(s) da Ata em aceitar a renegociação, o Município procederá a aquisição do(s) item(ns) por outros meios, respeitando o disposto na legislação e o Decreto Municipal nº 089/2013.

## CLÁUSULA OITAVA – DO CANCELAMENTO DA ATA

8.1. A Ata poderá ser cancelada de pleno direito total ou parcialmente, independentemente de notificação judicial ou extrajudicial, sem que a CONTRATADA assista ao direito a qualquer indenização, se esta:

8.1.1. Falir, entrar em concordata ou ocorrer dissolução da sociedade.

8.1.2. Sem justa causa, e prévia comunicação à Prefeitura, suspender a execução dos serviços.

8.1.3. Infringir qualquer cláusula desta Ata e/ou da Lei Federal nº 8.666/93.

8.1.4. Não cumprir, ou cumprir irregularmente as cláusulas desta Ata, especificações ou prazos.

8.1.5. Recusar a redução do preço ao nível dos praticados no mercado, conforme Decreto Municipal nº 089/2013.



# MUNICÍPIO DE LARANJEIRAS DO SUL

Estado do Paraná

Praça Rui Barbosa, 01 - Centro - Cx. Postal 121 - 85301-070

CNPJ: 76.205.970/0001-95 Fone: (42) 3635-8100 Fax: (42) 3635-8136



8.2.3. Por razões de interesse público devidamente demonstrado e justificado pela Prefeitura.

8.2.4. Pelo atraso superior a 90 (noventa) dias do pagamento devido pela Prefeitura, salvo em caso de calamidade pública, grave perturbação da ordem interna ou guerra, assegurado a CONTRATADA o direito de optar pela suspensão do cumprimento de suas obrigações até que seja normalizada a situação, caso em que sua decisão deverá ser comunicada por escrito à Administração Municipal.

A solicitação da CONTRATADA para cancelamento dos preços registrados deverá ser formulada com antecedência mínima de 30 (trinta) dias, facultado à Prefeitura a aplicação das penalidades previstas nesta Ata, caso não aceitas as razões do pedido.

8.4. A comunicação do cancelamento do preço registrado, nos casos previstos nesta cláusula, será feita pessoalmente ou por correspondência com aviso de recebimento, juntando-se o comprovante ao respectivo processo administrativo.

8.5. No caso de ser ignorado, incerto ou inacessível o endereço da CONTRATADA, a comunicação será feita por publicação no Diário Oficial da União e pela Internet, considerando-se, assim, para todos os efeitos, cancelado o preço registrado.

## CLÁUSULA NONA - DAS PENALIDADES

9.1. A recusa da licitante vencedora em retirar e devolver devidamente assinada a Ata de Registro de Preços importará na aplicação de multa correspondente a 10% (dez por cento) sobre o valor constante da proposta, nos itens que forem objeto de registro. A recusa se configura a partir do 5º (quinto) dia da data da notificação para retirada e devolução devidamente assinada.

9.2. Multa de 10% (dez por cento) do valor do fornecimento serviço e cancelamento da Ata de Registro de Preços, sem prejuízo da devolução dos produtos/materiais, na hipótese do produto fornecido for diferente do estabelecido na proposta, sem prejuízo das demais penalidades previstas em regulamento.

9.3. Multa de 0,33% (zero vírgula trinta e três por cento) do valor de cada pedido, a cada 24 horas (vinte e quatro) horas de atraso, de cada fornecimento, podendo a reiteração ou continuidade da recusa ou não entrega do objeto levar ao cancelamento da Ata de Registro de Preços.

9.4. Impedimento de contratar com a Administração Pública Municipal pelo período de até 05 (cinco) anos caso o cancelamento decorra do disposto do subitem anterior ou fraude observada a ampla defesa do contraditório.

9.5. As sanções são independentes. A aplicação de uma não exclui a das outras.

## CLÁUSULA DÉCIMA - DO FORO

10.1. Para as questões decorrentes da execução deste instrumento que não possam ser dirimidas administrativamente, fica eleito o foro da Comarca de Laranjeiras do Sul, com renúncia expressa a qualquer outro por mais privilegiado que seja.

## DA CLÁUSULA DÉCIMA PRIMEIRA - ANTIFRAUDE E ANTICORRUPÇÃO (Lei Federal n. 12.846/13)

11. Os licitantes devem observar e o contratado deve observar e fazer observar por seus fornecedores





# MUNICÍPIO DE LARANJEIRAS DO SUL

Estado do Paraná

Praça Rui Barbosa, 01 – Centro – Cx. Postal 121 – 85301-070



CNPJ: 76.205.970/0001-95 Fone: (42) 3635-8100 Fax: (42) 3635-8136

- a) **“prática corrupta”**: oferecer, dar, receber ou solicitar, direta ou indiretamente, qualquer vantagem com o objetivo de influenciar a ação de servidor público no processo de licitação ou na execução de contrato;
- b) **“prática fraudulenta”**: a falsificação ou omissão dos fatos, com o objetivo de influenciar o processo de licitação ou de execução de contrato;
- c) **“prática colusiva”**: esquematizar ou estabelecer um acordo entre dois ou mais licitantes, com ou sem o conhecimento de representantes ou prepostos do órgão licitador, visando estabelecer preços em níveis artificiais e não-competitivos;
- d) **“prática coercitiva”**: causar dano ou ameaçar causar dano, direta ou indiretamente, às pessoas ou sua propriedade, visando influenciar sua participação em um processo licitatório ou afetar a execução do contrato.
- e) **“prática obstrutiva”**: (i) destruir, falsificar, alterar ou ocultar provas em inspeções ou fazer declarações falsas aos representantes do organismo financeiro multilateral, com o objetivo de impedir materialmente a apuração de alegações de prática prevista deste Edital; (ii) atos cuja intenção seja impedir materialmente o exercício do direito de o organismo financeiro multilateral promover inspeção.

11.2. Na hipótese de financiamento, parcial ou integral, por organismo financeiro multilateral, mediante adiantamento ou reembolso, este organismo imporá sanção sobre uma empresa ou pessoa física, inclusive declarando-a inelegível, indefinidamente ou por prazo determinado, para a outorga de contratos financiados pelo organismo se, em qualquer momento, constatar o envolvimento da empresa, diretamente ou por meio de um agente, em práticas corruptas, fraudulentas, colusivas, coercitivas ou obstrutivas ao participar da licitação ou da execução um contrato financiado pelo organismo.

11.3. Considerando os propósitos das cláusulas acima, o licitante vencedor, como condição para a contratação, deverá concordar e autorizar que, na hipótese de o contrato vir a ser financiado, em parte ou integralmente, por organismo financeiro multilateral, mediante adiantamento ou reembolso, permitirá que o organismo financeiro e/ou pessoas por ele formalmente indicadas possam inspecionar o local de execução do contrato e todos os documentos, contas e registros relacionados à licitação e à execução do contrato.

## CLÁUSULA DÉCIMA SEGUNDA – DAS DISPOSIÇÕES FINAIS

12.1. A execução do contrato, bem como os casos nele omissos, regular-se-ão pelas cláusulas contratuais e pelos preceitos de direito público, aplicando-se-lhes, supletivamente, os princípios de teoria geral dos contratos e as disposições de direito privado, na forma do artigo 54, da Lei nº 8.666/93, combinado com o inciso XII, do art. 55, do mesmo diploma legal.

12.2. Faz parte integrante desta Ata de Registro de Preços, aplicando-se-lhe todos os seus dispositivos, o edital e anexos do Pregão Presencial nº XX/2017 e a proposta da detentora da Ata conforme estabelece a Lei Federal nº 8.666/93 e suas alterações, naquilo que não contrariar as presentes disposições.

12.3. A Detentora da Ata deverá manter, enquanto vigorar o registro de preços e em compatibilidade com as obrigações por ele assumidas, todas as condições de habilitação e qualificação exigidas no Pregão nº XX/2017.

12.4. Para constar que foi lavrada a presente Ata de Registro de Preços, que vai assinada pelos seus representantes legais, em 03 (três) vias de igual teor e forma e rubricadas para todos os fins de direito, na presença das testemunhas abaixo.

xx de xx de 2017, Laranjeiras do Sul - PR.

JONATAS FELISBERTO DA SILVA  
Contratante

XXXXXXXXXXXXXXXXXXXXXXXXXXXX  
Contratada



# MUNICÍPIO DE LARANJEIRAS DO SUL

Estado do Paraná

Praça Rui Barbosa, 01 - Centro - Cx. Postal 121 - 85301-070

CNPJ: 76.205.970/0001-95 Fone: (42) 3635-8100 Fax: (42) 3635-8136



## ANEXO VIII PROTOCOLO DE RETIRADA DO EDITAL

(Enviar pelo Fax nº (42) 3635-8136 ou pelo email: [licitacao@ls.pr.gov.br](mailto:licitacao@ls.pr.gov.br))

**PREGÃO PRESENCIAL Nº 009/2017**

**OBJETO: REGISTRO DE PREÇOS PARA AQUISIÇÃO DE MATERIAL DE LIMPEZA, HIGIENE, GENEROS ALIMENTICIOS, BEBIDAS E OUTROS, PARA ATENDER A TODOS OS SETORES DO MUNICÍPIO DE LARANJEIRAS DO SUL, EXCLUSIVO PARA MICRO EMPRESAS E EMPRESAS DE PEQUENO PORTE [REDACTED].**

**Denominação da Empresa:**

**CNPJ nº:**

**Endereço:**

**e-mail:**

**Cidade/Estado:**

**Telefone e Fax:**

Declara que recebeu o Edital de processo licitatório na Modalidade **PREGÃO PRESENCIAL Nº 009/2017-PMLS**, com abertura prevista para o dia **17 de março de 2017**, às **08:30 horas**, cujo objeto é a **REGISTRO DE PREÇOS PARA AQUISIÇÃO DE MATERIAL DE LIMPEZA, HIGIENE, GENEROS ALIMENTICIOS, BEBIDAS E OUTROS, PARA ATENDER A TODOS OS SETORES DO MUNICÍPIO DE LARANJEIRAS DO SUL, EXCLUSIVO PARA MICRO EMPRESAS E EMPRESAS DE PEQUENO PORTE** [REDACTED].

Local e data

\_\_\_\_\_  
Nome

Senhor Licitante:

Visando a comunicação futura entre esta Prefeitura Municipal e sua empresa, solicitamos a Vossa Senhoria preencher o protocolo de retirada do Edital e remetê-lo a Divisão de Licitações.

A não remessa do protocolo exime a Prefeitura Municipal de Laranjeiras do Sul da comunicação, por meio de fax ou e-mail, de eventuais esclarecimentos e retificações ocorridas no instrumento convocatório, bem como de quaisquer informações.



# Certificado da Condição de Microempreendedor Individual

## Identificação

### Nome Empresarial

ROSA COLACO SEIXAS 04548711988

### Nome do Empresário

ROSA COLACO SEIXAS

### Nome Fantasia

DIA DIA PRODUTOS DE LIMPEZA

### Capital Social

1.000,00

Nº da Identidade	Órgão Emissor	UF Emissor	CPF
89552093	SSP	PR	045.487.119-88

## Condição de Microempreendedor Individual

Situação Cadastral Vigente	Data de Início da Situação Cadastral Vigente
ATIVO	21/05/2014

## Números de Registro

CNPJ	NIRE
20.286.617/0001-22	41-8-0245179-2

## Endereço Comercial

CEP	Logradouro	Número
85301-140	RUA NOGUEIRA DO AMARAL	1380

**Bairro**  
CENTRO

Município	UF
LARANJEIRAS DO SUL	PR

**Ponto de Referência**  
AO LADO DA FERROLINE

## Atividades

**Data de Início de Atividades**  
21/05/2014

Código da Atividade Principal	Descrição da Atividade Principal
47.89-0/05	Comércio varejista de produtos saneantes domissanitários

Código da Atividade Secundária	Descrição da Atividade Secundária
1 47.55-5/03	Comercio varejista de artigos de cama, mesa e banho
2 47.81-4/00	Comércio varejista de artigos do vestuário e acessórios

**Termo de Ciência e Responsabilidade com Efeito de Alvará de Licença e Funcionamento Provisório - declaração prestada no momento da inscrição:**

Declaro, sob as penas da Lei, que conheço e atendo os requisitos legais exigidos pelo Estado e pela Prefeitura do Município para emissão do Alvará de Licença e Funcionamento, compreendidos os aspectos sanitários, ambientais, tributários, de segurança pública, uso e ocupação do solo, atividades domiciliares e restrições ao uso de espaços públicos. O não-atendimento a esses requisitos acarretará o cancelamento deste Alvará de Licença e Funcionamento Provisório.



ANEXO III

DECLARAÇÃO PLENO ATENDIMENTO AOS REQUISITOS DE HABILITAÇÃO

À  
Prefeitura Municipal de Laranjeiras do Sul  
Praça Rui Barbosa, 01 – Centro  
85.301-070 – LARANJEIRAS DO SUL – PR.

REF. PREGÃO PRESENCIAL N.º 009/2017  
OBJETO: REGISTRO DE PREÇOS PARA AQUISIÇÃO DE MATERIAL DE LIMPEZA, HIGIENE, GENEROS ALIMENTICIOS, BEBIDAS E OUTROS, PARA ATENDER A TODOS OS SETORES DO MUNICÍPIO DE LARANJEIRAS DO SUL, EXCLUSIVO PARA MICRO EMPRESAS E EMPRESAS DE PEQUENO PORTE

Sr. Pregoeiro,

Pela presente, declaro(amos) que, nos termos do art. 4º, VII, da Lei n.º 10.520/2002, a empresa ROSA colaço seixas, CNPJ N° 20.286.617/0001-22, cumpre plenamente os requisitos de habilitação para o PREGÃO PRESENCIAL N.º. 009/2017, cujo objeto é o REGISTRO DE PREÇOS PARA AQUISIÇÃO DE MATERIAL DE LIMPEZA, HIGIENE, GENEROS ALIMENTICIOS, BEBIDAS E OUTROS, PARA ATENDER A TODOS OS SETORES DO MUNICÍPIO DE LARANJEIRAS DO SUL, conforme descrição constante do ANEXO I.

Laranjeiras do Sul-Pr., 13 de Março de 2017

*Rosa Colaço Seixas*

Rosa Colaço Seixas

RG 8.995.209-3

Administradora

20.286.617/0001-22

ROSA COLAÇO SEIXAS

08.068.29988

RUA RUI BARBOSA, 01 - CENTRO - 1980

CENTRO

85.301-140 LARANJEIRAS DO SUL - PR

4



CONFERE COM O ORIGINAL

Data 13 / 03 / 2017

Prof. Municipal Laranjeiras do Sul

*[Handwritten mark]*

*[Handwritten squiggle]*

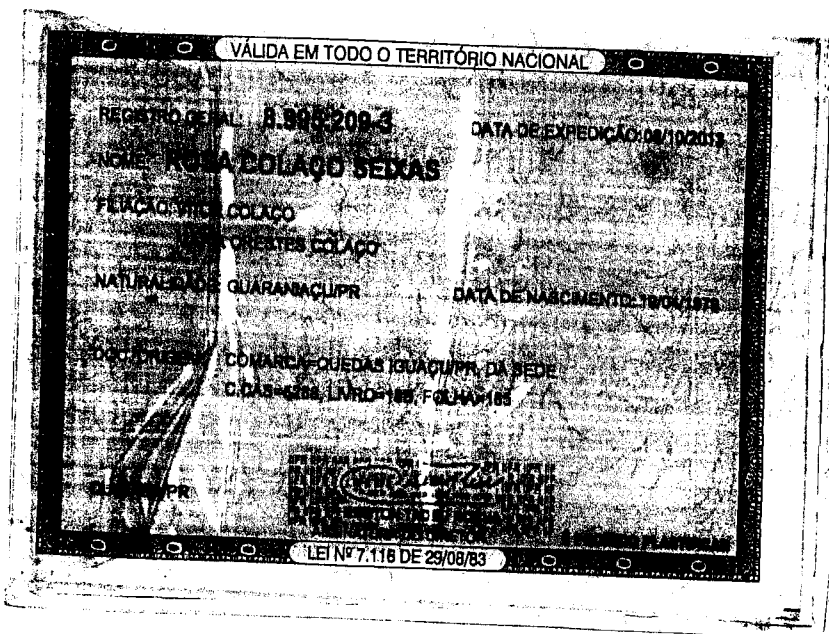



**SECRETARIA DA MICRO E PEQUENA EMPRESA  
DEPARTAMENTO DE REGISTRO EMPRESARIAL E INTEGRAÇÃO  
JUNTA COMERCIAL DO PARANÁ**

**CERTIDÃO SIMPLIFICADA PARA EMPRESARIO ENQUADRADO COMO  
MICROEMPREENDEDOR INDIVIDUAL - MEI**

Página: 001 / 001

Certificamos que as informações abaixo constam dos documentos arquivados nesta Junta Comercial e/ou de arquivos eletrônicos recebidos do Portal do Empreendedor e são vigentes na data da sua expedição.

Nome Empresarial: ROSA COLACO SEIXAS 04548711988

Nome de Fantasia :

Natureza Jurídica : EMPRESÁRIO

Número de Identificação do Registro de Empresas - NIRE (Sede)	CNPJ	Data de Arquivamento do Ato Constitutivo	Data de Início de Atividade
41 8 0245179-2	20.286.617/0001-22	21/05/2014	21/05/2014

Endereço Comercial Completo (Logradouro, Nº e Complemento, Bairro, Município, UF, CEP)  
maringa, 1084-SALA , centro, IBEMA, PR, 85.478-000

**Ocupações:**

- Principal: COMERCIO VAREJISTA DE ARTIGOS DE CAMA, MESA E BANHO  
 Secundárias: COMÉRCIO VAREJISTA DE BRINQUEDOS E ARTIGOS RECREATIVOS  
 COMERCIO VAREJISTA DE ARTIGOS DE ARMARINHO  
 COMÉRCIO VAREJISTA DE ARTIGOS DO VESTUÁRIO E ACESSÓRIOS  
 COMÉRCIO VAREJISTA DE OUTROS PRODUTOS NÃO ESPECIFICADOS ANTERIORMENTE  
 LOJAS DE VARIEDADES, EXCETO LOJAS DE DEPARTAMENTOS OU MAGAZINES  
 COMÉRCIO VAREJISTA DE CALÇADOS

**Objeto:**  
 Comercio varejista de artigos de cama, mesa e banho - Comerciante de artigos de cama, mesa e banho; Comercio varejista de artigos de armario - Comerciante de artigos de armario; Comércio varejista de artigos do vestuário e acessórios - Comerciante de artigos do vestuário e acessórios; Comércio varejista de brinquedos e artigos recreativos - Comerciante de brinquedos e artigos recreativos; Comércio varejista de calçados - Comerciante de calçados; Comércio varejista de artigos de bebê - Comerciante de artigos de bebê; Comércio varejista não especializado, sem predominância de gêneros alimentícios, de miudezas e quinquilharias - Comerciante de miudezas e quinquilharias

**Microempreendedor Individual - MEI  
SIM**

O empresário será desenquadrado da condição de MEI a partir de   /  /  

(Lei complementar nº 123/06)

**Microempresa  
SIM**

(Lei Complementar nº 123/06)

Capital: R\$ 20000,00

(VINTE MIL REAIS)

**Último Arquivamento:**

Data: 03/01/2016 Número: M1541187006

Ato: ENQUADRAMENTO DE MEI

Evento (s): ENQUADRAMENTO DE MEI

(1) Data a partir da qual o evento produz efeito.

Data Efeito: XX/XX/XXXX (1)

Forma de Atuação:	Situação	Status
Estabelecimento Fixo	REGISTRO ATIVO	XXXXXXXXXX

LARANJEIRAS DO SUL - PR, 10 de marco de 2017

17/026414-9



*Libertad Bogus*

LIBERTAD BOGUS  
SECRETARIA GERAL

**CONFERE COM O ORIGINAL**

23 103 1 2017

ANEXO VIII  
PROTOCOLO DE RETIRADA DO EDITAL



PREGÃO PRESENCIAL Nº 009/2017

OBJETO: REGISTRO DE PREÇOS PARA AQUISIÇÃO DE MATERIAL DE LIMPEZA, HIGIENE, GENEROS ALIMENTICIOS, BEBIDAS E OUTROS, PARA ATENDER A TODOS OS SETORES DO MUNICÍPIO DE LARANJEIRAS DO SUL, EXCLUSIVO PARA MICRO EMPRESAS E EMPRESAS DE PEQUENO PORTE [REDACTED].

Denominação da Empresa: ROSA COLAÇO SEIXAS

CNPJ nº: 20.286.617/0001-22

Endereço: Rua Nogueira do Amaral, 1380

Cidade: Laranjeiras do Sul - Paraná

Declara que recebeu o Edital de processo licitatório na Modalidade PREGÃO PRESENCIAL Nº 009/2017-PMLS, com abertura prevista para o dia 17 de março de 2017, às 08:30 horas, cujo objeto é a REGISTRO DE PREÇOS PARA AQUISIÇÃO DE MATERIAL DE LIMPEZA, HIGIENE, GENEROS ALIMENTICIOS, BEBIDAS E OUTROS, PARA ATENDER A TODOS OS SETORES DO MUNICÍPIO DE LARANJEIRAS DO SUL, EXCLUSIVO PARA MICRO EMPRESAS E EMPRESAS DE PEQUENO PORTE [REDACTED].

Laranjeiras do Sul-Pr., 13 de Março de 2017

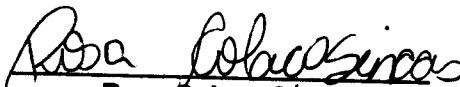

Rosa Colaço Seixas  
RG 8.995.209-3  
Administradora

20.286.617/0001-22

ROSA COLAÇO SEIXAS

04548711988

RUA NOGUEIRA DO AMARAL - 1380  
CENTRO

85.301-140 LARANJEIRAS DO SUL - PR



**N J IANSEN & CIA LTDA - EPP**

**CNPJ: 04.779.370/0001-20**

**CCE: 90248026-95**

**FONE: (42)3635-1508/ 3635-1588**

**Rua Ver. José Ayres de Oliveira, 1549**

**LARANJEIRAS DO SUL/PR**

**CEP: 85.301-240**



### PROCURAÇÃO POR INSTRUMENTO PARTICULAR PARA CREDENCIAMENTO

Por este instrumento particular de Procuração, a N J IANSEN & CIA LTDA – ME, com sede na Rua Ver. José Ayres de Oliveira, nº 1549, bairro: Centro, Laranjeiras do Sul, Paraná, Cep: 85.301-240, inscrita no CNPJ/MF sob n.º 04.779.370/0001-20 e Inscrição Estadual sob n.º 90248026-95, representada neste ato por seu sócio-administrador o Sr. RICARDO RODRIGO RICHARDI, portador da Cédula de Identidade RG n.º 6.505.019-6 SSP/PR e CPF n.º 007.642.169-45, nomeia e constitui seu bastante Procurador o Sr. **SANDRO ROGÉRIO ALENSKI**, portador da Cédula de Identidade RG n.º **3.664.178-9** e CPF n.º **643.510.509-00**, a quem confere amplos poderes para representar a N J IANSEN & CIA LTDA – ME perante a PREFEITURA MUNICIPAL DE LARANJEIRAS DO SUL, **no que se referir ao presente PREGÃO PRESENCIAL nº. 009/2017**, com poderes para tomar qualquer decisão durante todas as fases do **PREGÃO**, inclusive apresentar **DECLARAÇÃO DE QUE A PROPONENTE CUMPRE OS REQUISITOS DE HABILITAÇÃO**, os envelopes **PROPOSTA DE PREÇOS (Nº 01)** e **DOCUMENTOS DE HABILITAÇÃO (Nº 02)** em nome da Outorgante, formular verbalmente lances ou ofertas na(s) etapa(s) de lances, desistir verbalmente de formular lances ou ofertas na(s) etapa(s) de lance(s), negociar a redução de preço, desistir expressamente da intenção de interpor recurso administrativo ao final da sessão, manifestar-se imediata e motivadamente sobre a intenção de interpor recurso administrativo ao final da sessão, assinar a ata da sessão, prestar todos os esclarecimentos solicitados pelo **PREGOEIRO**, enfim, praticar todos os demais atos pertinentes ao certame, em nome da Outorgante. **16 MAR 2017**

A presente Procuração é válida até o dia 31/03/2017.

TABELIONATO  
REC. DE FIRMA  
GOMES

**RICARDO RODRIGO RICHARDI**  
Sócio-administrador

Tabelionato de Notas e Protesto de Títulos  
**TABELIONATO GOMES** JOEL GOMES DE ANDRADE  
tabelião  
R. Ver. José Ayres de Oliveira, 1075 - CEP 85301-240 - Laranjeiras do Sul/PR - fone/fax (42)3635-1542  
Selo Digital Nº 5moU6.gR7Qr.DU7i, Controle: 8qyc9.2x4s  
Consulte este selo em <http://www.fortax.com.br>

RECONHEÇO por SEMELHANÇA a(s) firma(s) de: RICARDO RODRIGO RICHARDI. Dou fé. Emolumentos: R\$ 95 - JRC 21,73. Funfejus: R\$ 0,99. Selo Funarpen: R\$ 0,75 - Total: R\$ 117,47  
Em Testemunho da verdade.  
Laranjeiras do Sul - PR, 16 de março de 2017 - 16:50:06h.

EDSON MACHADO F. SILVA



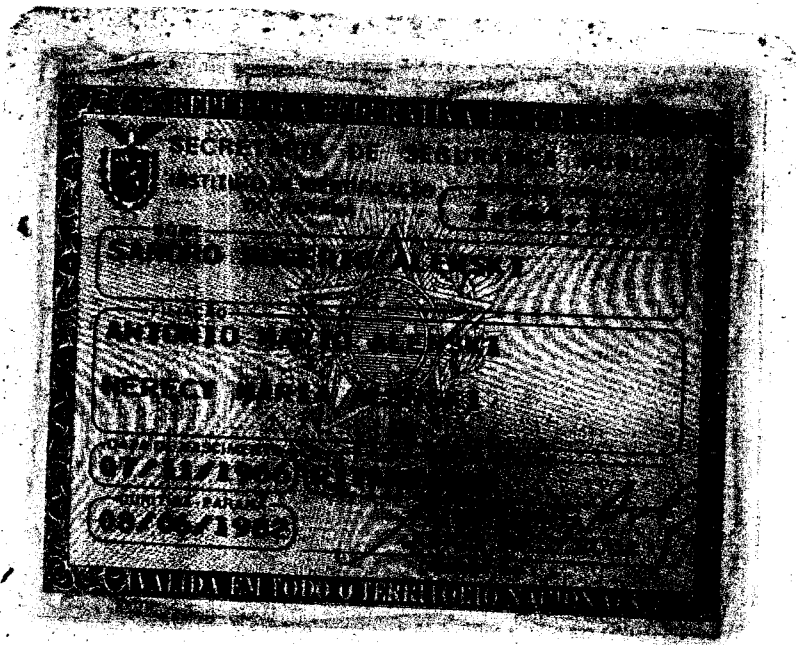
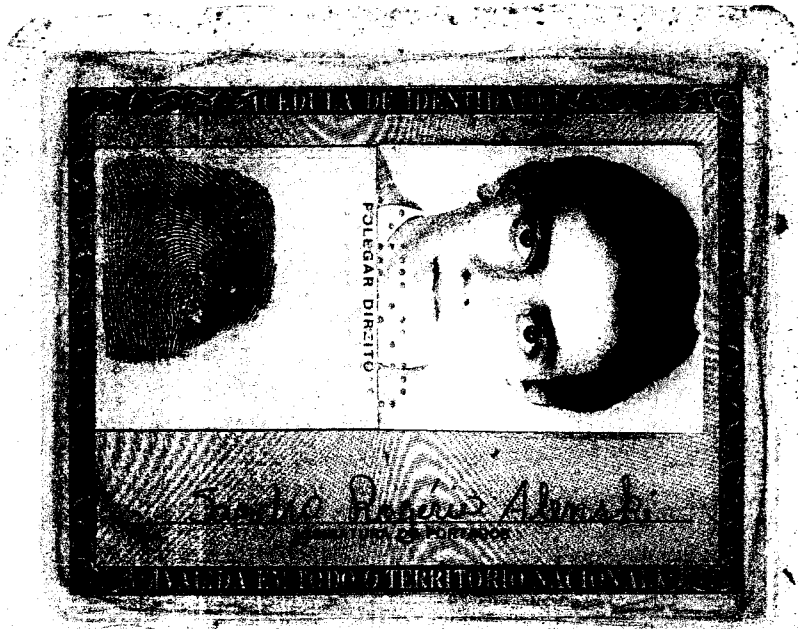

Confere com Original  
Pref. Mun. Laranjeiras do Sul

A small, handwritten mark or signature in the bottom right corner of the page.



**SECRETARIA DA MICRO E PEQUENA EMPRESA  
DEPARTAMENTO DE REGISTRO EMPRESARIAL E INTEGRAÇÃO  
JUNTA COMERCIAL DO PARANÁ**

**CERTIDÃO SIMPLIFICADA**

Página: 001 / 001

Certificamos que as informações abaixo constam dos documentos arquivados nesta Junta Comercial e são vigentes na data da sua expedição.

Nome Empresarial <b>N J IANSEN &amp; CIA LTDA - EPP</b>			
Natureza Jurídica: <b>SOCIEDADE EMPRESÁRIA LIMITADA</b>			
Número de Identificação do Registro de Empresas - NIRE (Sede) <b>41 2 0470263-5</b>	CNPJ <b>04.779.370/0001-20</b>	Data de Arquivamento do Ato Constitutivo <b>26/11/2001</b>	Data de Início de Atividade <b>21/11/2001</b>
Endereço Completo (Logradouro, Nº e Complemento, Bairro, Cidade, UF, CEP) <b>RUA VEREADOR JOSÉ AYRES DE OLIVEIRA, 1549, CENTRO, LARANJEIRAS DO SUL, PR, 85.301-240</b>			
Objeto Social <b>INDÚSTRIA DE PRODUTOS DA PANIFICAÇÃO, COMÉRCIO VAREJISTA DE PRODUTOS DA PANIFICAÇÃO, COMÉRCIO VAREJISTA DE GÊNEROS ALIMENTÍCIOS, MASSAS, BEBIDAS, REFRIGERANTES, SUCOS E ENLATADOS E TRANSPORTE RODOVIÁRIO DE CARGAS INTERMUNICIPAL E INTERESTADUAL; LANCHONETE;</b>			
Capital: R\$ <b>170.000,00</b> (CENTO E SETENTA MIL REAIS)	Capital Integralizado: R\$ <b>170.000,00</b> (CENTO E SETENTA MIL REAIS)	Microempresa ou Empresa de Pequeno Porte (Lei nº 123/2006) <b>Empresa de pequeno porte</b>	Prazo de Duração <b>Indeterminado</b>
<b>Sócios/Participação no Capital/Espécie de Sócio/Administrador/Término do Mandato</b>			
<u>Nome/CPF ou CNPJ</u>	<u>Participação no capital (R\$)</u>	<u>Espécie de Sócio</u>	<u>Administrador</u>
<u>Término do Mandato</u>			
<b>NILTON JOSE IANSEN</b> 240.920.969-68	<b>85.000,00</b>	<b>SOCIO</b>	<b>Administrador</b>
<b>RICARDO RODRIGO RICHARDI</b> 007.642.169-45	<b>85.000,00</b>	<b>SOCIO</b>	<b>Administrador</b>
<b>XXXXXXX</b>			
<b>XXXXXXX</b>			
<b>Último Arquivamento</b>		<b>Situação</b>	
Data: <b>20/10/2016</b>	Número: <b>20166473618</b>	<b>REGISTRO ATIVO</b>	
Ato: <b>REENQUADRAMENTO DE MICROEMPRESA COMO EMPRESA DE PEQUENO PORTE</b>		<b>Status</b>	
Evento (s):		<b>XXXXXXXXXXXXXXXXXXXX</b>	

LARANJEIRAS DO SUL - PR, 15 de março de 2017



17/199501-5

*Libertad Bogus*

LIBERTAD BOGUS  
SECRETARIA GERAL



**N J IANSEN & CIA LTDA - EPP**

**CNPJ: 04.779.370/0001-20**

**CCE: 90248026-95**

**FONE: (42)3635-1508/ 3635-1588**

**Rua Ver. José Ayres de Oliveira, 1549**

**LARANJEIRAS DO SUL/PR**

**CEP: 85.301-240**



## DECLARAÇÃO PLENO ATENDIMENTO AOS REQUISITOS DE HABILITAÇÃO

À

Prefeitura Municipal de Laranjeiras do Sul  
Praça Rui Barbosa, 01 – Centro  
85.301-070 – LARANJEIRAS DO SUL – PR.

**REF. PREGÃO PRESENCIAL N.º 009/2017**

**OBJETO: REGISTRO DE PREÇOS PARA AQUISIÇÃO DE MATERIAL DE LIMPEZA, HIGIENE, GENEROS ALIMENTICIOS, BEBIDAS E OUTROS, PARA ATENDER A TODOS OS SETORES DO MUNICÍPIO DE LARANJEIRAS DO SUL, EXCLUSIVO PARA MICRO EMPRESAS E EMPRESAS DE PEQUENO PORTE**

**Sr. Pregoeiro,**

Pela presente, declaro que, nos termos do art. 4º, VII, da Lei n.º 10.520/2002, a empresa N J IANSEN & CIA LTDA - EPP, cumpre plenamente os requisitos de habilitação para o PREGÃO PRESENCIAL N.º 009/2017, cujo objeto é o REGISTRO DE PREÇOS PARA AQUISIÇÃO DE MATERIAL DE LIMPEZA, HIGIENE, GENEROS ALIMENTICIOS, BEBIDAS E OUTROS, PARA ATENDER A TODOS OS SETORES DO MUNICÍPIO DE LARANJEIRAS DO SUL, conforme descrição constante do ANEXO I.

Laranjeiras do Sul, 17 de Março de 2017.

**RICARDO RODRIGO RICHARDI**

**RG: 6.505.019-6/CPF: 007.642.169-45**

**Sócio-administrador**





**SECRETARIA DA MICRO E PEQUENA EMPRESA**  
**DEPARTAMENTO DE REGISTRO EMPRESARIAL E INTEGRAÇÃO**  
**JUNTA COMERCIAL DO PARANÁ**

992

**CERTIDÃO SIMPLIFICADA**

Página: 001 / 001

Certificamos que as informações abaixo constam dos documentos arquivados nesta Junta Comercial e são vigentes na data da sua expedição.

<b>Nome Empresarial</b> WALERIA VIRMOND CESAR CHRUSCINSKI - EPP			
<b>Natureza Jurídica:</b> EMPRESÁRIO			
<b>Número de Identificação do Registro de Empresas - NIRE (Sede)</b> 41 1 0406178-6	<b>CNPJ</b> 00.070.464/0001-74	<b>Data de Arquivamento do Ato de inscrição</b> 18/05/1994	<b>Data de Início de Atividade</b> 01/05/1994
<b>Endereço Completo (Logradouro, Nº e Complemento, Bairro/Distrito, Município, UF, CEP)</b> RUA MANOEL RIBAS, 2544, CENTRO, LARANJEIRAS DO SUL, PR, 85.301-020			
<b>Objeto</b> COMÉRCIO VAREJISTA DE GÁS LIQUEFEITO (GLP); COMÉRCIO VAREJISTA DE ARTIGOS DO VESTUÁRIO E COMPLEMENTOS; COMÉRCIO VAREJISTA DE ARTIGOS DE ARMARINHO; COMÉRCIO VAREJISTA DE CALÇADOS.			
<b>Capital: R\$</b> 100.000,00 (CEM MIL REAIS)		Microempresa ou Empresa de Pequeno Porte (Lei nº 123/2006) Empresa de pequeno porte	
<b>Último Arquivamento</b> Data: 11/08/2015      Número: 20155173316 Ato: ALTERAÇÃO Evento (s): ALTERAÇÃO DE DADOS (EXCETO NOME EMPRESARIAL)		Situação da Empresa REGISTRO ATIVO Status XXXXXXXXXXXXXXXXXXXXXXXXXXXX	
<b>Filial(ais) nesta Unidade da Federação ou fora dela</b>			
1 - NIRE: 41 9 0092788-1      CNPJ: Endereço Completo (Logradouro, Nº e Complemento, Bairro, Cidade, UF, CEP, País) RUA EZIDIO BOZZA, 20, CENTRO, LARANJEIRAS DO SUL, PR, 85.301-320, BRASIL			
2 - NIRE: 41 9 0096050-1      CNPJ: 00.070.464/0004- Endereço Completo (Logradouro, Nº e Complemento, Bairro, Cidade, UF, CEP, País) RUA MARECHAL CANDIDO RONDON, 1487 e ESQ. NOGUEIRA AMARAL, CENTRO, LARANJEIRAS DO SUL, PR, 85.301-060, BRASIL			
3 - NIRE: 41 9 0047300-6      CNPJ: 00.070.464/0002-55 Endereço Completo (Logradouro, Nº e Complemento, Bairro, Cidade, UF, CEP, País) RUA XAXIM, 550, CENTRO, QUEDAS DO IGUAÇU, PR, 85.460-000, BRASIL			
<b>Nome do Empresário</b> WALERIA VIRMOND CESAR CHRUSCINSKI			
<b>Identidade:</b> 3.485.777-6, SSP/PR		<b>CPF:</b> 702.150.579-53	
<b>Estado Civil:</b> Casado		<b>Regime de Bens:</b> Comunhão Parcial	

17/026383-5



LARANJEIRAS DO SUL - PR, 02 de março de 2017

*Libertad Bogus*

LIBERTAD BOGUS  
SECRETARIA GERAL



Secretaria da Micro e Pequena Empresa da Presidência da República  
Secretaria de Racionalização e Simplificação  
Departamento de Registro Empresarial e Integração

# REQUERIMENTO DE EMPRESÁRIA



NÚMERO DE IDENTIFICAÇÃO DO REGISTRO DE EMPRESA - NIRE DA SEDE 4110406178-6		NIRE DA FILIAL (preencher somente se não referências 2.2.1)	
NOME DO EMPRESÁRIO (completo sem abreviaturas) WALERIA VIRMOND CESAR CHRUSCINSKI			
NACIONALIDADE BRASILEIRA		ESTADO CIVIL CASADO	
SEXO M <input type="checkbox"/> F <input checked="" type="checkbox"/>	REGIME DE BENS (se casado) COMUNHAO PARCIAL		
FILHO DE (pai) ROBERTO NOGUEIRA CESAR		(mãe) IARA VIRMOND CESAR	
NASCIDO EM (data de nascimento) 05/05/1968	IDENTIDADE (número) 3.485.777-6	Órgão Emissor SSP	UF PR
CPF (número) 702.150.579-53			
EMANCIPADO POR (forra de emancipação somente no caso de menor)			

DOMICILIADO NA (LOGRADOURO rua, av, etc.) RUA MANOEL RIBAS		NÚMERO 2471
COMPLEMENTO	BAIRRO / DISTRITO CENTRO	CEP 85301020
MUNICÍPIO LARANJEIRAS DO SUL		UF PR

declara, sob as penas da lei, não estar impedido de exercer atividade empresária, que não possui outro registro de empresária requer à Junta Comercial do Estado do Paraná:

ATO 002	DESCRIÇÃO DO ATO ALTERACAO	EVENTO 021	DESCRIÇÃO DO EVENTO ALTERACAO DE DADOS (EXCETO NOME EMPRESARIAL)
EVENTO	DESCRIÇÃO DO EVENTO	EVENTO	DESCRIÇÃO DO EVENTO

NOME EMPRESARIAL WALERIA VIRMOND CESAR CHRUSCINSKI - EPP	
LOGRADOURO (rua, av, etc.) RUA MANOEL RIBAS	
NÚMERO 2544	
COMPLEMENTO	BAIRRO / DISTRITO CENTRO
MUNICÍPIO LARANJEIRAS DO SUL	UF PR
PAÍS BRASIL	CORREIO ELETRÔNICO (E-MAIL) contador@hotmail.com
VALOR DO CAPITAL - R\$ 100.000,00	VALOR DO CAPITAL (por extenso) CEM MIL REAIS

CÓDIGO DE ATIVIDADE ECONÔMICA (CNAE Fiscal) Atividade principal 4784900 Atividades secundárias 4755502 4781400 4782201	DESCRIÇÃO DO OBJETO COMÉRCIO VAREJISTA DE GÁS LIQUEFEITO (GLP); COMÉRCIO VAREJISTA DE ARTIGOS DO VESTUÁRIO; COMPLEMENTOS; COMÉRCIO VAREJISTA DE ARTIGOS DE ARMARINHO; COMÉRCIO VAREJISTA DE CALÇAO
--	---

*Confere Com Original*  
15/03/17  
*Pref Mun Laranj do Sul*

DATA DE INÍCIO DAS ATIVIDADES 01/05/1994	NÚMERO DE INSCRIÇÃO NO CNPJ 00.070.464/0001-74	TRANSFERÊNCIA DE SEDE OU DE FILIAL DE OUTRA UF NIRE anterior	UF PR
ASSINATURA DA FIRMA PELO EMPRESÁRIO (ou pelo representante/assistente/gerente) <i>Waleria Virmond Cesar Chruscinski - EPP</i>			
DATA DA ASSINATURA 27/07/2015			
ASSINATURA DO EMPRESÁRIO <i>Waleria Chruscinski</i>			
PARA USO EXCLUSIVO DA JUNTA COMERCIAL			

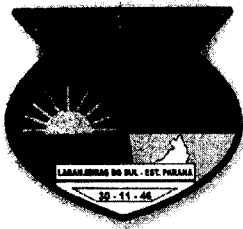

# MUNICÍPIO DE LARANJEIRAS DO SUL

Estado do Paraná

Praça Rui Barbosa, 01 - Centro - Cx. Postal 121 - 85301-070

CNPJ: 76.205.970/0001-95 Fone: (42) 3635-8100 Fax: (42) 3635-8136



## ANEXO IV

### PROCURAÇÃO POR INSTRUMENTO PARTICULAR PARA CREDENCIAMENTO

Por este instrumento particular de Procuração, a WALÉRIA VIRMOND CESAR CHRUSCINSKI - EPP, com sede rua Marechal Candido Rondon nº 1487 centro, inscrita no CNPJ/MF sob n.º 00.070.464/0004-17 e Inscrição Estadual sob n.º 90743626-88, representada neste ato por seu(s) sócia proprietária do(s) outorgante(s) Sr(a) Waléria Virmond Cesar Chruscinski, portador(a) da Cédula de Identidade RG n.º 3.485.777-6 e CPF n.º 702.150.579-53, nomeia(m) e constitui(em) seu bastante Procurador o(a) Sr(a) Carlos Zukovski, portador(a) da Cédula de Identidade RG n.º 1654344. e CPF n.º 29773733904, a quem confere(imos) amplos poderes para representar a WALÉRIA VIRMOND CESAR CHRUSCINSKI -EPP perante PREFEITURA MUNICIPAL DE LARANJEIRAS DO SUL, **no que se referir ao presente PREGÃO PRESENCIAL n.º 009/2017**, com poderes para tomar qualquer decisão durante todas as fases do PREGÃO, inclusive apresentar DECLARAÇÃO DE QUE A PROPONENTE CUMPRE OS REQUISITOS DE HABILITAÇÃO, os envelopes PROPOSTA DE PREÇOS (Nº 01) e DOCUMENTOS DE HABILITAÇÃO (Nº 02) em nome da Outorgante, formular verbalmente lances ou ofertas na(s) etapa(s) de lances, desistir verbalmente de formular lances ou ofertas na(s) etapa(s) de lance(s), negociar a redução de preço, desistir expressamente da intenção de interpor recurso administrativo ao final da sessão, manifestar-se imediata e motivadamente sobre a intenção de interpor recurso administrativo ao final da sessão, assinar a ata da sessão, prestar todos os esclarecimentos solicitados pelo PREGOEIRO, enfim, praticar todos os demais atos pertinentes ao certame, em nome da Outorgante.

A presente Procuração é válida até o dia 15/04/2017.

(Nome e assinatura do representante legal com firma reconhecida)

*Waléria Virmond Cesar Chruscinski*

TABELIONATO  
REC. DE FIRMA  
GOMES

00.070.464/0004-17

WALERIA VIRMOND CESAR  
CHRUSCINSKI

RUA MARECHAL CANDIDO RONDON 1487  
85.301-060 - LARANJEIRAS DO SUL - PR

Tabelionato de Notas e Protesto de Títulos  
**TABELIONATO GOMES** JOEL GOMES DE ANDRADE  
tabelião  
R. Ver. José Ayres de Oliveira, 1075 - CEP 85301-240 - Laranjeiras do Sul/PR - fone/fax (42)3635-1542  
Seio Digital Nº Om0U6.gM9Xf.x40Lp, Controle: JzY4k.h7pS  
Consulte este seio em <http://www.fazp.com.br>

RECONHEÇO por SEMELHANÇA a(s) firma(s) de: WALERIA VIRMOND  
CESAR CHRUSCINSKI. Dou fé. Emolumentos: R\$3,95 - VRC 21,73. Funrejus:  
R\$0,99, Selo Funarpen: R\$0,75 - Total: R\$5,69

Em Testemunho \_\_\_\_\_ da verdade.  
Laranjeiras do Sul - PR, 15 de março de 2017 - 16:19:48h.

DIEGO GOMES DUARTE  
Escrivente Juramentado

*[Handwritten signature of Diego Gomes Duarte]*



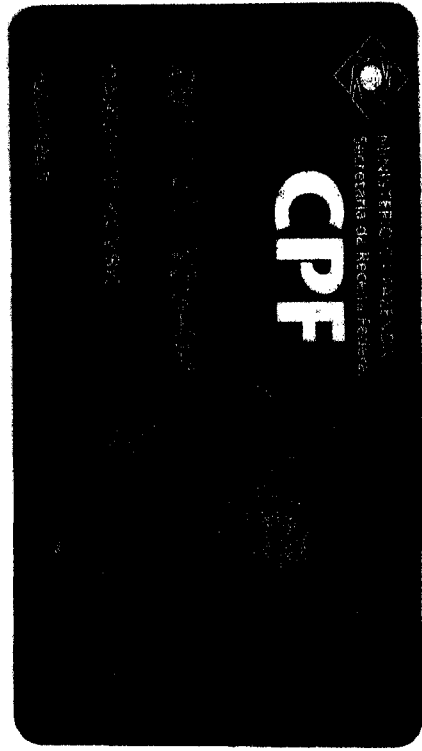

Confere Com Original  
15 / 03 / 17  
Pref Mun Laranj do Sul

*[Handwritten signature]*

*[Handwritten mark]*





# MUNICÍPIO DE LARANJEIRAS DO SUL

Estado do Paraná

Praça Rui Barbosa, 01 - Centro - Cx. Postal 121 - 85301-070

CNPJ: 76.205.970/0001-95 Fone: (42) 3635-8100 Fax: (42) 3635-8136



## DECLARAÇÃO PLENO ATENDIMENTO AOS REQUISITOS DE HABILITAÇÃO

À

Prefeitura Municipal de Laranjeiras do Sul  
Praça Rui Barbosa, 01 - Centro  
85.301-070 - LARANJEIRAS DO SUL - PR.

REF. PREGÃO PRESENCIAL N.º 009/2017

OBJETO: REGISTRO DE PREÇOS PARA AQUISIÇÃO DE MATERIAL DE LIMPEZA, HIGIENE, GENEROS ALIMENTICIOS, BEBIDAS E OUTROS, PARA ATENDER A TODOS OS SETORES DO MUNICÍPIO DE LARANJEIRAS DO SUL, EXCLUSIVO PARA MICRO EMPRESAS E EMPRESAS DE PEQUENO PORTE.

Sr. Pregoeiro,

Pela presente, declaro(amos) que, nos termos do art. 4º, VII, da Lei n.º 10.520/2002, a empresa WALÉRIA VIRMOND CESAR CHRUSCINSKI -EPP cumpre plenamente os requisitos de habilitação para o PREGÃO PRESENCIAL N.º 009/2017, cujo objeto é o REGISTRO DE PREÇOS PARA AQUISIÇÃO DE MATERIAL DE LIMPEZA, HIGIENE, GENEROS ALIMENTICIOS, BEBIDAS E OUTROS, PARA ATENDER A TODOS OS SETORES DO MUNICÍPIO DE LARANJEIRAS DO SUL, conforme descrição constante do ANEXO I.

Laranjeiras do Sul 15 de abril de 2017

  
(Assinatura do representante legal)

Nome: WALÉRIA VIRMOND CESAR CHRUSCINSKI  
RG: 3.485.777-6  
CPF: 702.150.579-53  
Cargo: SÓCIA PROPRIETÁRIA

00.070.464/0004-177

WALERIA VIRMOND CESAR  
CHRUSCINSKI

RUA MARECHAL DIONÍSIO RONDON 1487  
85.301-060 - LARANJEIRAS DO SUL - PR

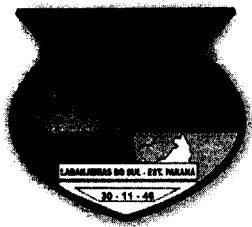

# MUNICÍPIO DE LARANJEIRAS DO SUL

Estado do Paraná

Praça Rui Barbosa, 01 - Centro - Cx. Postal 121 - 85301-070

CNPJ: 76.205.970/0001-95 Fone: (42) 3635-8100 Fax: (42) 3635-8136



## ANEXO VIII PROTOCOLO DE RETIRADA DO EDITAL

(Enviar pelo Fax nº (42) 3635-8136 ou pelo email: [licitacao@ls.pr.gov.br](mailto:licitacao@ls.pr.gov.br) )

**PREGÃO PRESENCIAL Nº 009/2017**

**OBJETO: REGISTRO DE PREÇOS PARA AQUISIÇÃO DE MATERIAL DE LIMPEZA, HIGIENE, GENEROS ALIMENTICIOS, BEBIDAS E OUTROS, PARA ATENDER A TODOS OS SETORES DO MUNICÍPIO DE LARANJEIRAS DO SUL, EXCLUSIVO PARA MICRO EMPRESAS E EMPRESAS DE PEQUENO PORTE [REDACTED].**

**Denominação da Empresa: WALÉRIA VIRMOND CESAR CHRUSCINSKI - EPP**

**CNPJ Nº: 00.070.464/0004-17**

**Endereço: RUA MARECHAL CANDIDO RONDON Nº 1587, CENTRO**

**e-mail: [CONTATO@REDELARSUPERMERCADOS.COM.BR](mailto:CONTATO@REDELARSUPERMERCADOS.COM.BR)**

**Cidade/Estado: LARANJEIRAS DO SUL/PR**

**Telefone e Fax: 42 3635 4480**

Declara que recebeu o Edital de processo licitatório na Modalidade **PREGÃO PRESENCIAL Nº 009/2017-PMLS**, com abertura prevista para o dia **17 de março de 2017**, às **08:30 horas**, cujo objeto é a **REGISTRO DE PREÇOS PARA AQUISIÇÃO DE MATERIAL DE LIMPEZA, HIGIENE, GENEROS ALIMENTICIOS, BEBIDAS E OUTROS, PARA ATENDER A TODOS OS SETORES DO MUNICÍPIO DE LARANJEIRAS DO SUL, EXCLUSIVO PARA MICRO EMPRESAS E EMPRESAS DE PEQUENO PORTE** [REDACTED].

Laranjeiras do Sul 15 de abril de 2017

*Waleria Virmond Cesar Chruscinski*  
Nome

00.070.464/0004-17

WALERIA VIRMOND CESAR

RUA MARECHAL CANDIDO RONDON 1487  
85 301-060 LARANJEIRAS DO SUL - PR



SECRETARIA DA MICRO E PEQUENA EMPRESA  
DEPARTAMENTO DE REGISTRO EMPRESARIAL E INTEGRAÇÃO  
JUNTA COMERCIAL DO PARANÁ

CERTIDÃO SIMPLIFICADA

Página: 001/001

Certificamos que as informações abaixo constam dos documentos arquivados nesta Junta Comercial e são vigentes na data da sua expedição.

Nome Empresarial <b>MARIA LUIZA BECCARI - ME</b>			
Natureza Jurídica: <b>EMPRESÁRIO</b>			
Número de Identificação do Registro de Empresas - NIRE (Sede) <b>41 1 0432152-4</b>	CNPJ <b>00.958.649/0001-10</b>	Data de Arquivamento do Ato de inscrição <b>12/12/1995</b>	Data de Início de Atividade <b>01/12/1995</b>
Endereço Completo (Logradouro, Nº e Complemento, Bairro/Distrito, Município, UF, CEP) <b>RUA SETE DE SETEMBRO, 2324, CENTRO, LARANJEIRAS DO SUL, PR, 85.301-070</b>			
Objeto <b>PANIFICADORA E CONFEITARIA COM PREDOMINÂNCIA DE PRODUÇÃO PRÓPRIA; LANCHONETE.</b>			
Capital: R\$ <b>80.000,00</b> <b>(OITENTA MIL REAIS)</b>		Microempresa ou Empresa de Pequeno Porte (Lei nº 123/2006) <b>Microempresa</b>	
Último Arquivamento Data: <b>24/04/2014</b> Número: <b>20142159301</b> Ato: <b>ALTERAÇÃO</b> Evento (s): <b>ALTERAÇÃO DE DADOS (EXCETO NOME EMPRESARIAL)</b>		Situação da Empresa <b>REGISTRO ATIVO</b>	
		Status <b>XXXXXXXXXXXXXXXXXXXXXXXXXXXX</b>	
Nome do Empresário <b>MARIA LUIZA BECCARI</b> Identidade: <b>16157287,SSP/PR</b> Estado Civil: <b>Casado</b>		CPF: <b>004.182.119-06</b> Regime de Bens: <b>Comunhão Universal</b>	

LARANJEIRAS DO SUL - PR, 10 de março de 2017

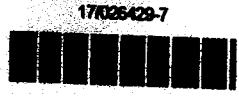

*Libertad Bogus*

LIBERTAD BOGUS  
SECRETARIA GERAL

*contere copy original*  
*[Signature]*  
Pref Mun Laranj do Sul

*[Handwritten marks and signatures]*

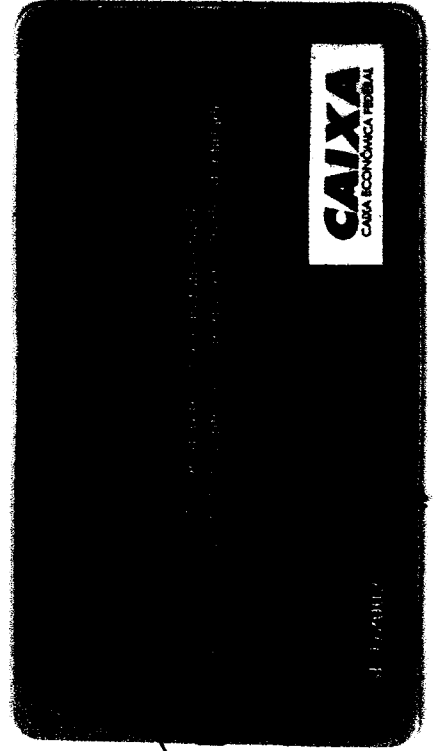
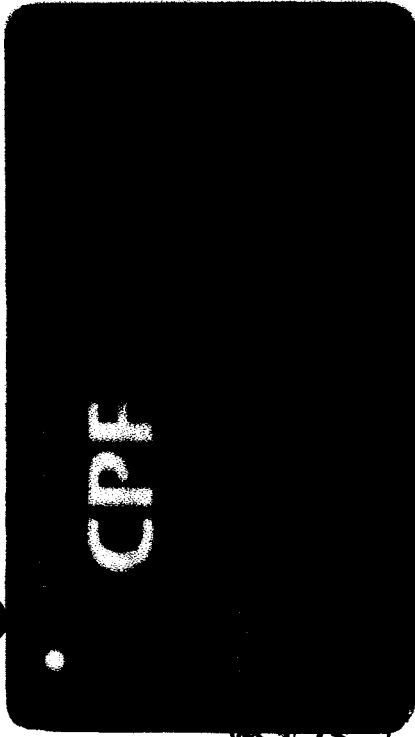

*ijl*

*Confere Com Original  
Mun Laranj do Sul*

*Confere Com Original  
Mun Laranj do Sul*

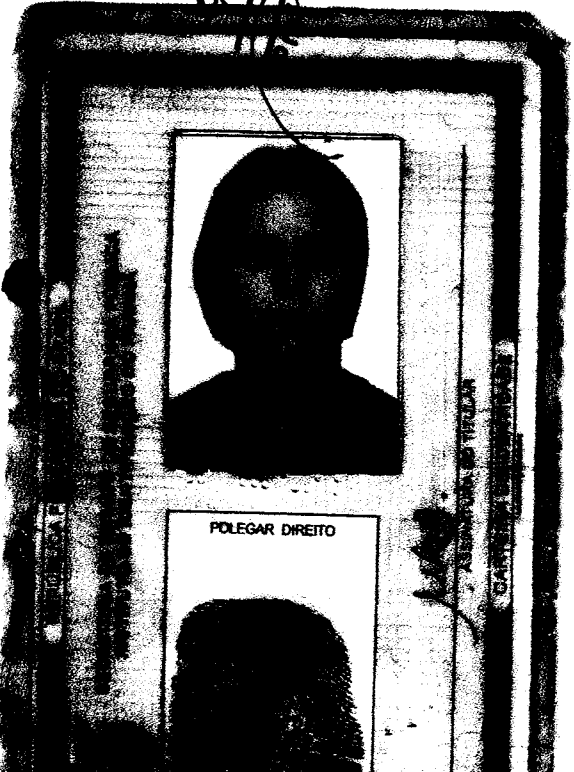

*D*

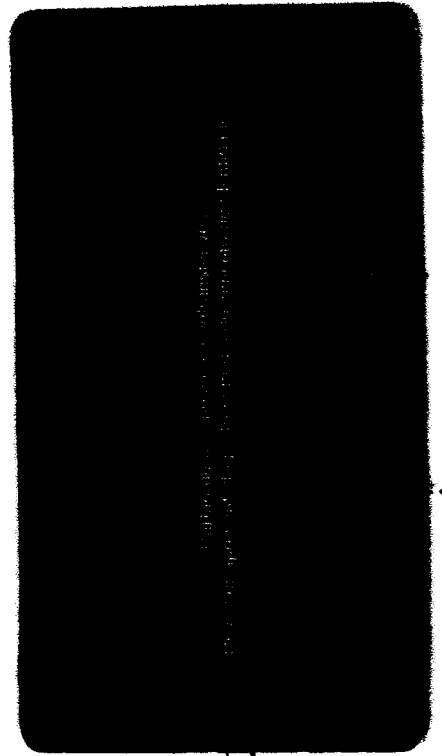
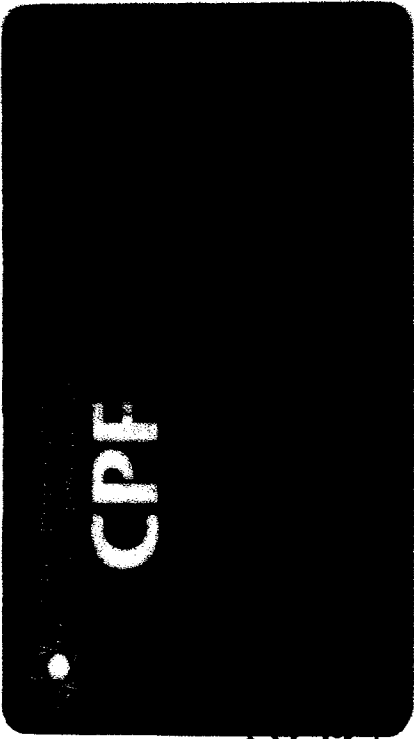

*Exigir com Original*  
Mun Laranj do Sul

*Exigir com Original*  
Mun Laranj do Sul



*[Handwritten signature]*

*[Handwritten signature]*



**PANIFICADORA FORNELLO DA SETE**

**MARIA LUIZA BECCARI – ME**

**RUA SETE DE SETEMBRO 2324 – CENTRO – CEP: 85.301-070**

**LARANJEIRAS DO SUL – PR FONE 42 3635 1335**

**CNPJ: 00.958.649/0001-10 I.E.: 40602023-17**

**ANEXO IV**

**PROCURAÇÃO POR INSTRUMENTO PARTICULAR PARA CREDENCIAMENTO**

Por este instrumento particular de Procuração, a **MARIA LUIZA BECCARI – ME** com sede RUA SETE DE SETEMBRO 2324 – CENTRO – CEP: 85.301-070 LARANJEIRAS DO SUL – PR, inscrita no CNPJ/MF sob n.º CNPJ: 00.958.649/0001-10 e Inscrição Estadual sob n.º 40602023-17, representada neste ato por seu(s) (qualificação(ões) do(s) outorgante(s)) Sra Maria Luiza Beccari, portador(a) da Cédula de Identidade RG n.º 1.615.728-7 e CPF n.º 004.182.119-06, nomeia e constitui seu bastante Procurador a Sra Maria Valdirene Beccari Vitroca, portadora da Cédula de Identidade RG n.º 13.816.889-1 e CPF n.º 880.361119-34, a quem confere amplos poderes para representar **MARIA LUIZA BECCARI – ME** perante a Prefeitura Mun. De Laranjeiras do Sul-PR, no que se referir ao presente **PREGÃO PRESENCIAL n.º. 009/2017**, com poderes para tomar qualquer decisão durante todas as fases do **PREGÃO**, inclusive apresentar **DECLARAÇÃO DE QUE A PROPONENTE CUMPRE OS REQUISITOS DE HABILITAÇÃO**, os envelopes **PROPOSTA DE PREÇOS (Nº 01)** e **DOCUMENTOS DE HABILITAÇÃO (Nº 02)** em nome da Outorgante, formular verbalmente lances ou ofertas na(s) etapa(s) de lances, desistir verbalmente de formular lances ou ofertas na(s) etapa(s) de lance(s), negociar a redução de preço, desistir expressamente da intenção de interpor recurso administrativo ao final da sessão, manifestar-se imediata e motivadamente sobre a intenção de interpor recurso administrativo ao final da sessão, assinar a ata da sessão, prestar todos os esclarecimentos solicitados pelo **PREGOEIRO**, enfim, praticar todos os demais atos pertinentes ao certame, em nome da Outorgante.

Laranjeiras do Sul, 15 de março de 2017

TABELION



**PANIFICADORA FORNELLO DA SETE**

**MARIA LUIZA BECCARI – ME**

**RUA SETE DE SETEMBRO 2324 – CENTRO – CEP: 85.301-070**

**LARANJEIRAS DO SUL – PR FONE 42 3635 1335**

**CNPJ: 00.958.649/0001-10 I.E.: 40602023-17**

**ANEXO VIII**

**PROTOCOLO DE RETIRADA DO EDITAL**

**PREGÃO PRESENCIAL Nº 009/2017**

**OBJETO: REGISTRO DE PREÇOS PARA AQUISIÇÃO DE MATERIAL DE LIMPEZA, HIGIENE, GENEROS ALIMENTICIOS, BEBIDAS E OUTROS, PARA ATENDER A TODOS OS SETORES DO MUNICÍPIO DE LARANJEIRAS DO SUL, EXCLUSIVO PARA MICRO EMPRESAS E EMPRESAS DE PEQUENO PORTE SEDIADAS NESTE MUNICÍPIO.**

**Denominação da Empresa: MARIA LUIZA BECCARI – ME**

**CNPJ nº: 00.958.649/0001-10**

**Endereço: RUA SETE DE SETEMBRO 2324 – CENTRO – CEP: 85.301-070**

**LARANJEIRAS DO SUL –PR**

**Telefone e Fax: 42 3635 1335**

Declara que recebeu o Edital de processo licitatório na Modalidade **PREGÃO PRESENCIAL Nº 009/2017-PMLS**, com abertura prevista para o dia 17 de março de 2017, às 08:30 horas, cujo objeto é a **REGISTRO DE PREÇOS PARA AQUISIÇÃO DE MATERIAL DE LIMPEZA, HIGIENE, GENEROS ALIMENTICIOS, BEBIDAS E OUTROS, PARA ATENDER A TODOS OS SETORES DO MUNICÍPIO DE LARANJEIRAS DO SUL, EXCLUSIVO PARA MICRO EMPRESAS E EMPRESAS DE PEQUENO PORTE SEDIADAS NESTE MUNICÍPIO.**

Laranjeiras do Sul 15 de março 2017

  
\_\_\_\_\_  
**MARIA LUIZA BECCARI**  
RG/CPF

**FORNELLO DA 7**  
**Maria Luiza Beccari**  
**CNPJ: 00.958.649/0001-10**  
**Fone: (42) 3635-1335**

Senhor Licitante:



**PANIFICADORA FORNELLO DA SETE**  
**MARIA LUIZA BECCARI – ME**  
**RUA SETE DE SETEMBRO 2324 – CENTRO – CEP: 85.301-070**  
**LARANJEIRAS DO SUL – PR FONE 42 3635 1335**  
**CNPJ: 00.958.649/0001-10**

**ANEXO III**

**DECLARAÇÃO PLENO ATENDIMENTO AOS REQUISITOS DE HABILITAÇÃO**

A  
Prefeitura Municipal de Laranjeiras do Sul  
Praça Rui Barbosa, 01 – Centro  
85.301-070 – LARANJEIRAS DO SUL – PR.

**REF. PREGÃO PRESENCIAL N.º 009/2017**  
**OBJETO: REGISTRO DE PREÇOS PARA AQUISIÇÃO DE MATERIAL DE LIMPEZA, HIGIENE, GENEROS ALIMENTICIOS, BEBIDAS E OUTROS, PARA ATENDER A TODOS OS SETORES DO MUNICÍPIO DE LARANJEIRAS DO SUL, EXCLUSIVO PARA MICRO EMPRESAS E EMPRESAS DE PEQUENO PORTE**

Sr. Pregoeiro,

Pela presente, declaro(amos) que, nos termos do art. 4º, VII, da Lei n.º 10.520/2002, a empresa **MARIA LUIZA BECCARI – ME** cumpre plenamente os requisitos de habilitação para o **PREGÃO PRESENCIAL N.º. 009/2017**, cujo objeto é o **REGISTRO DE PREÇOS PARA AQUISIÇÃO DE MATERIAL DE LIMPEZA, HIGIENE, GENEROS ALIMENTICIOS, BEBIDAS E OUTROS, PARA ATENDER A TODOS OS SETORES DO MUNICÍPIO DE LARANJEIRAS DO SUL**, conforme descrição constante do ANEXO I.

Laranjeiras do sul 17 de março de 2017

*Maria Luiza Beccari*

*[Handwritten mark]*





Secretaria de Micro e Pequena Empresa da Presidência da República  
Secretaria de Racionalização e Simplificação  
Departamento de Registro Empresarial e Integração

# REQUERIMENTO DE EMPRESÁRIO



JUNTA COMERCIAL DO PARANÁ

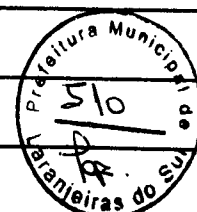

NÚMERO DE IDENTIFICAÇÃO DO REGISTRO DE EMPRESA - NIRE DA SEDE 4110432152-4		NIRE DA FILIAL (preencher somente se for o artigo 6º do RIR)	
NOME DO EMPRESÁRIO (completo com abreviaturas) MARIA LUIZA BECCARI			
NACIONALIDADE BRASILEIRA		ESTADO CIVIL CASADO	
SEXO M <input type="checkbox"/> F <input checked="" type="checkbox"/>	REGIME DE BENS (se casado) COMUNHAO UNIVERSAL		
FILHO DE (pai) VALDEMAR MASSIROLI		(mãe) ANITA AGASSI MASSIROLI	
NASCIDO EM (data de nascimento) 21/06/1953	IDENTIDADE (número) 16157287	Órgão Emissor SSP	UF PR
CPF (número) 004.182.119-06			
EMANCIPADO POR (forma de emancipação somente no caso de menor)			
DOMICILIADO NA (LOGRADOURO rua, av., etc.) RUA SETE DE SETEMBRO			NÚMERO 2324
COMPLEMENTO		BAIRRO / DISTRITO CENTRO	CEP 85301070
MUNICÍPIO LARANJEIRAS DO SUL			UF PR
declara, sob as penas da lei, não estar impedido de exercer atividade empresarial, que não possui outro registro de empresário, e requer à Junta Comercial do Estado do Paraná:			
ATO 002	DESCRIÇÃO DO ATO ALTERAÇÃO	EVENTO 021	DESCRIÇÃO DO EVENTO ALTERAÇÃO DE DADOS (EXCETO NOME EMPRESARIAL)
EVENTO	DESCRIÇÃO DO EVENTO	EVENTO	DESCRIÇÃO DO EVENTO
NOME EMPRESARIAL MARIA LUIZA BECCARI - ME			
LOGRADOURO (rua, av., etc.) RUA SETE DE SETEMBRO			NÚMERO 2324
COMPLEMENTO		BAIRRO / DISTRITO CENTRO	CEP 85301070
MUNICÍPIO LARANJEIRAS DO SUL		UF PR	PAÍS BRASIL
CORREIO ELETRÔNICO (E-MAIL) escritorioidger@diger.com.br			
VALOR DO CAPITAL - R\$ 80.000,00	VALOR DO CAPITAL (por extenso) OITENTA MIL REAIS		
CÓDIGO DE ATIVIDADE ECONÔMICA (CNAE Fiscal) Atividade principal 1091102 Atividades secundárias 5611203	DESCRIÇÃO DO OBJETO PANIFICADORA E CONFEITARIA COM PREDOMINÂNCIA DE PRODUÇÃO PRÓPRIA; LANCHONETE.		
DATA DE INÍCIO DAS ATIVIDADES 01/12/1995	NÚMERO DE INSCRIÇÃO NO CNPJ 00.958.649/0001-10	TRANSFERÊNCIA DE SEDE OU DE FILIAL DE OUTRA UF NIRE anterior	
ASSINATURA DA FIRMA PELO EMPRESÁRIO (ou pelo representante/assistente/gestor) <i>Maria Luiza Beccari ME</i>			
23/04/2014			

*Confere com Original*  
*Pref. Mun. Laranj. do S.*

PARA USO EXCLUSIVO DA JUNTA COMERCIAL  
DEFERIDO

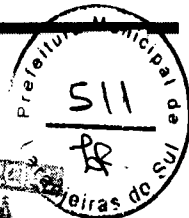

JUNTA COMERCIAL  
DO PARANÁ



**HULSE E CRUZ LTDA EPP**  
**CNPJ: 08.146.661/0001-31**  
**TERCEIRA ALTERAÇÃO DO CONTRATO SOCIAL E CONSOLIDAÇÃO**

ALECSANDER CRISTIAN DA CRUZ, brasileiro, solteiro, nascido no dia 07/10/1986, empresário, residente e domiciliado na Rua José Bonifácio, 1461, centro, Laranjeiras do Sul - PR, CEP: 85.301-160, portador do RG: 8.162.912-9 SSP-PR e do CPF: 059.657.249-26, ELIO ANTONIO DA CRUZ, brasileiro, casado sob regime de comunhão parcial de bens, nascido no dia 13/06/1965, empresário, residente e domiciliado na Rua José Bonifácio, 1461, centro, Laranjeiras do Sul - PR, CEP: 85.301-160, portador do RG: 3.937.708-0 SPP-PR e do CPF: 588.767.749-04 e RUTE HULSE DA CRUZ, brasileira, casada sob regime parcial de bens, comerciante, residente e domiciliada na Rua José Bonifácio, nº. 1461, centro, Laranjeiras do Sul, Paraná, CEP: 85301-160, nascida em 14/08/1965, portadora do RG: 41980826, SSP/PR e do CPF: 575.211.669-49, únicos sócios da HULSE E CRUZ LTDA EPP, com sede e domicílio na Rua Nogueira do Amaral, 1528, bairro Água Verde, município de Laranjeiras do Sul, Paraná, CEP: 85.301-140, registrada na Junta Comercial do Paraná, sob NIRE 41205737637 em 05/07/2006 e está inscrita no CNPJ 08.146.661/0001-31 resolvem, assim, alterar o contrato social conforme as cláusulas seguintes:

Cláusula Primeira: Retira-se da sociedade o sócio Alecsander Cristian da Cruz, acima qualificado, que possuía 57.000 (cinquenta e sete mil) quotas no valor de R\$ 57.000,00 (cinquenta e sete mil reais) e vendeu 57.000 (cinquenta e sete mil) quotas no valor de R\$ 57.000,00 (cinquenta e sete mil reais) que cede e transfere para a sócia Rute Hulse da Cruz, acima qualificada, onde os sócios dão plena, rasa e irrevogável quitação das quotas hora cedidas.

Cláusula Segunda: Por meio de instrumento o capital social que era no valor de R\$ 244.680,00 (duzentos e quarenta e quatro mil e seiscentos e oitenta reais) fica elevado para R\$ 247.680,00 (duzentos e quarenta e sete mil e seiscentos e oitenta reais) constituídos de 247.680 (duzentos e quarenta e sete mil e seiscentos e oitenta) quotas do valor nominal de R\$ 1,00 (um real) cada uma, cujo aumento é subscrito e integralizado neste ato em moeda corrente do país pela sócia Rute Hulse da Cruz, acima qualificada.

Cláusula Terceira: em decorrência do aumento de capital social a distribuição fica da seguinte forma:

SÓCIO	QUOTAS	VALOR	%
ELIO ANTONIO DA CRUZ	116.500	R\$ 116.500,00	47,03
RUTE HULSE DA CRUZ	131.180	R\$ 131.180,00	52,97
TOTAL	247.680	R\$ 247.680,00	100

Cláusula Quarta: A Administração da sociedade caberá aos sócios RUTE HULSE DA CRUZ E ELIO ANTONIO DA CRUZ com os poderes e atribuições de gerir e administrar os negócios da sociedade, representá-la ativa e passivamente, judicial e extra judicialmente, perante órgãos públicos, instituições financeiras, entidades privadas e terceiros em geral, bem como praticar todos os demais atos necessários à

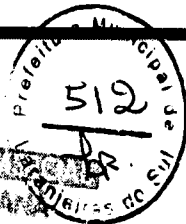

**ALTERAÇÃO**  
**DO PARANÁ**



**HULSE E CRUZ LTDA EPP**  
**CNPJ: 08.146.661/0001-31**  
**TERCEIRA ALTERAÇÃO DO CONTRATO SOCIAL E CONSOLIDAÇÃO**

§ 1º É vedado o uso do nome empresarial em atividades estranhas ao interesse social ou assumir obrigações seja em favor de qualquer dos quotistas ou de terceiros, bem como onerar ou alienar bens imóveis da sociedade, sem autorização do outro sócio.

§ 2º Faculta-se aos administradores, atuando isoladamente, constituir, em nome da sociedade, procuradores para período determinado, devendo o instrumento de mandato especificar os atos e operações a serem praticados.

Cláusula Quinta: Os Administradores declaram, sob as penas da lei, que não estão impedidos de exercerem atividade empresarial, por lei especial, ou em virtude de condenação criminal, ou por se encontrarem sob os efeitos dela, a pena que vede, ainda que temporariamente, o acesso a cargos públicos; ou por crime falimentar, de prevaricação, peita ou suborno, concussão, peculato, ou contra a economia popular, contra o sistema financeiro nacional, contra normas de defesa da concorrência, contra as relações de consumo, fé pública, ou a propriedade.

Cláusula Sexta: Permanecem inalteradas as demais cláusulas vigentes que não colidirem com as disposições do presente instrumento.

Cláusula Sétima: Da consolidação do Contrato. À vista da modificação ora ajustada e em consonância com o que determina o artigo 2.031 da Lei 10.406/2002, os sócios RESOLVEM, por este instrumento, atualizar e consolidar o contrato social e alterações, tornando assim sem efeito, a partir desta data, as cláusulas e condições contidas no contrato primitivo e alterações que, adequado às disposições da referida Lei nº. 10.406/2002 aplicáveis a este tipo societário, passa a ter a seguinte redação:

**HULSE E CRUZ LTDA EPP**  
**CNPJ: 08.146.661/0001-31**  
**CONTRATO SOCIAL CONSOLIDADO**

ELIO ANTONIO DA CRUZ, brasileiro, casado sob regime de comunhão parcial de bens, nascido no dia 13/06/1965, empresário, residente e domiciliado na Rua José Bonifácio, 1461, centro, Laranjeiras do Sul - PR, CEP: 85.301-160, portador do RG: 3.937.708-0 SPP-PR e do CPF: 588.767.749-04 e RUTE HULSE DA CRUZ, brasileira, casada sob regime parcial de bens, comerciante, residente e domiciliada na Rua José Bonifácio, nº. 1461, centro, Laranjeiras do Sul, Paraná, CEP: 85301-160, nascida em 14/08/1965, portadora do RG: 41980826, SSP/PR e do CPF: 575.211.669-49 resolvem efetuar a consolidação conforme cláusulas a seguir:

CAPÍTULO I - Da denominação, objeto, sede e prazo de duração:

PRIMEIRA - A sociedade girará sob a denominação social de HULSE E CRUZ LTDA EPP.

HULSE E CRUZ LTDA EPP  
CNPJ: 08.146.661/0001-31  
TERCEIRA ALTERAÇÃO DO CONTRATO SOCIAL E CONSOLIDAÇÃO



SEGUNDA – A sociedade terá por objetivo o comércio de gêneros alimentícios e enlatados em geral, açougue, panificadora, material escolar e de escritório, presente em geral, confecções e calçados.

TERCEIRA - A sociedade terá sua sede na cidade de Laranjeiras do Sul – PR, na Rua Nogueira do Amaral, 1528, bairro Água Verde, Laranjeiras do Sul – PR, CEP: 85.301-140.

QUARTA – As atividades da sociedade tiveram início em 29 de junho de 2006 e terá duração por tempo indeterminado.

CAPÍTULO II - Do Capital e das Quotas

QUINTA - O capital social é de R\$ 247.680,00 (duzentos e quarenta e sete mil seiscentos e oitenta reais), constituído de 247.680 (duzentos e quarenta e sete mil seiscentos e oitenta) quotas do valor nominal de R\$ 1,00 (um real) cada uma, já subscrito e integralizado pelos sócios, ficam distribuídos da seguinte forma:

SÓCIO	QUOTAS	VALOR	%
ELIO ANTONIO DA CRUZ	116.500	R\$ 116.500,00	47,03
RUTE HULSE DA CRUZ	131.180	R\$ 131.180,00	52,97
TOTAL	247.680	R\$ 247.680,00	100

§ 1º - Se os bens da sociedade não lhe cobrirem as dívidas respondem os sócios pelo saldo, na proporção em que participem das perdas sociais.

§ 2º – Os sócios são obrigados ao cumprimento da forma e prazo previstos para a integralização de suas quotas, e aquele que deixar de fazê-lo deverá ser notificado imediatamente e no prazo de 30 (trinta) dias da notificação pela sociedade, responderá perante esta pelo pagamento de mora.

§ 3º – Verificada a mora, poderão, por decisão majoritária, os demais sócios tomarem para si ou transferir para terceiros a quota do sócio remisso, excluindo o primitivo titular e devolvendo-lhe o que houver pagado, deduzidos os juros da mora, as prestações não cumpridas e mais despesas, se houver.

§ 4º - A cessão total ou parcial de quota, sem a correspondente modificação do contrato social com o consentimento dos demais sócios, não terá eficácia quanto a estes e à sociedade.

§ 5º - Uma vez constituída a sociedade, o sócio que venha a ser admitido não se exime das dívidas sociais anteriores à sua admissão.

SEXTA: O sócio participa dos lucros e perdas, na proporção das respectivas quotas

HULSE E CRUZ LTDA EPP  
CNPJ: 08.146.661/0001-31  
TERCEIRA ALTERAÇÃO DO CONTRATO SOCIAL E CONSOLIDAÇÃO

Parágrafo único: Os sócios são obrigados à reposição dos lucros e das quantias retiradas, a qualquer título, mesmo aquelas autorizadas no contrato, quando tais lucros ou quantia se distribuírem com prejuízo do capital.

CAPÍTULO III - Da Administração da sociedade e uso do nome empresarial

SÉTIMA - A Administração da sociedade caberá aos sócios RUTE HULSE DA CRUZ E ELIO ANTONIO DA CRUZ com os poderes e atribuições de gerir e administrar os negócios da sociedade, representá-la ativa e passivamente, judicial e extra judicialmente, perante órgãos públicos, instituições financeiras, entidades privadas e terceiros em geral, bem como praticar todos os demais atos necessários à consecução dos objetivos ou à defesa dos interesses e direitos da sociedade, autorizado o uso do nome empresarial isoladamente.

§ 1º É vedado o uso do nome empresarial em atividades estranhas ao interesse social ou assumir obrigações seja em favor de qualquer dos quotistas ou de terceiros, bem como onerar ou alienar bens imóveis da sociedade, sem autorização do outro sócio.

§ 2º Faculta-se aos administradores, atuando isoladamente, constituir, em nome da sociedade, procuradores para período determinado, devendo o instrumento de mandato especificar os atos e operações a serem praticados.

OITAVA - A responsabilidade de cada sócio é restrita ao valor de suas cotas, mas todos respondem solidariamente pela integralização do capital.

NONA - Nos quatro primeiros meses seguintes ao término de cada exercício social, os administradores são obrigados a prestar aos sócios, contas justificadas de sua administração, apresentando-lhes o inventário, bem como o balanço patrimonial e o de resultado econômico.

CAPÍTULO IV - Das Deliberações dos Sócios

DÉCIMA - Dependem do consentimento de todos os sócios as modificações do contrato social que tenham por objeto matérias a seguir indicadas:

- a) cessão e transferência total ou parcial de quotas;
- b) denominação, objeto, sede e prazo da sociedade;
- c) capital social podendo compreender qualquer espécie de bens, suscetíveis de avaliação pecuniária;
- d) a quota de cada sócio no capital social e o modo de realizá-la;



HULSE E CRUZ LTDA EPP  
CNPJ: 08.146.661/0001-31  
TERCEIRA ALTERAÇÃO DO CONTRATO SOCIAL E CONSOLIDAÇÃO



f) a participação de cada sócio nos lucros e nas perdas;

g) a responsabilidade dos sócios pelas obrigações sociais.

Parágrafo único: As demais deliberações não citadas aqui podem ser decididas por maioria absoluta de votos, com base na quantidade de quotas de cada sócio.

CAPÍTULO V - Retirada, Morte, ou Exclusão de Sócio.

DÉCIMA PRIMEIRA: Cabe ao sócio que desejar ceder suas quotas ou retirar-se da sociedade comunicar aos demais, por escrito, com prazo mínimo de 60 (sessenta) dias, garantindo aos sócios remanescentes o direito de preferência na aquisição das mesmas.

Parágrafo único: Se nenhum dos sócios usarem do direito de preferência, no prazo máximo de 60 (sessenta) dias após o recebimento do aviso de que trata este artigo, tem o sócio cedente à liberdade de transferir a sua quota a terceiro.

DÉCIMA SEGUNDA - O falecimento de qualquer dos quotistas não dissolverá a sociedade, que poderá continuar com os herdeiros de cujos, salvo se os sócios remanescentes optarem pela dissolução da mesma.

§ 1º Até que se ultime no processo de inventário, a partilha dos bens deixados pelo de cujos, incumbirá ao inventariante, para todos os efeitos legais, a representação ativa e passiva dos interessados perante a sociedade.

§ 2º Os herdeiros, através de seu inventariante ou representante legal, poderão retirar-se da sociedade.

§ 3º No caso de retirada de sócios ou dissolução da sociedade, o valor das quotas, considerada pelo montante efetivamente realizado, liquidar-se-á com base na situação patrimonial da sociedade, verificada em balanço especialmente levantado, à data da resolução.

DÉCIMA TERCEIRA: Pode o sócio ser excluído judicialmente, mediante iniciativa da maioria dos demais sócios, por falta grave ou por incapacidade superveniente.

Parágrafo único: Será também de pleno direito excluído da sociedade o sócio declarado falido, ou aquele cuja quota tenha sido liquidada para o pagamento de credor particular do sócio.

DÉCIMA QUARTA: A retirada, exclusão ou morte do sócio, não o exime, ou a seus herdeiros, da responsabilidade pelas obrigações sociais anteriores, até dois anos após averbada a resolução da sociedade.

HULSE E CRUZ LTDA EPP  
CNPJ: 08.146.661/0001-31  
TERCEIRA ALTERAÇÃO DO CONTRATO SOCIAL E CONSOLIDAÇÃO



DÉCIMA QUINTA – A sociedade poderá a qualquer tempo abrir ou fechar filial ou outra dependência, mediante alteração contratual assinada por todos os sócios.

CAPÍTULO VI - Do Exercício Social

DÉCIMA SEXTA: O exercício social coincidirá com o ano civil.

Parágrafo único: Anualmente, em 31 de dezembro, será levantado o balanço geral da sociedade, dos lucros líquidos ou prejuízos do exercício, e feitas as necessárias amortizações e provisões, o saldo porventura existente terá o destino que os sócios houverem por bem determinar.

CAPÍTULO VII - Disposições Finais

DÉCIMA SÉTIMA: Os Administradores declaram, sob as penas da lei, que não está impedido de exercer atividade empresarial, por lei especial, ou em virtude de condenação criminal, ou por se encontrar sob os efeitos dela, a pena que vede, ainda que temporariamente, o acesso a cargos públicos; ou por crime falimentar, de prevaricação, peita ou suborno, concussão, peculato, ou contra a economia popular, contra o sistema financeiro nacional, contra normas de defesa da concorrência, contra as relações de consumo, fé pública, ou a propriedade.

DÉCIMA OITAVA: Os casos omissos serão tratados pelo que regula o Capítulo I, Subtítulo II do Livro II, da Lei 10.406, de 10 de janeiro de 2002 – Código Civil.

DÉCIMA NONA: Os Sócios declaram formalmente não estarem incurso nos crimes previstos em lei que os impeçam de exercer atividade empresarial.

VIGÉSIMA: Esta sociedade está regida por este contrato social pela Lei 10.406 de 10/01/2002, aplicados às sociedades limitadas, bem como de forma supletiva e no que for aplicável, pela Lei 6.404 de 15/12/1976 e demais dispositivos legais.

VIGÉSIMA PRIMEIRA: As partes, de comum acordo, elegem o Foro da Comarca de Laranjeiras do Sul – PR, renunciando a qualquer outro, por mais privilegiado que seja para dirimir qualquer dúvida que possa emergir deste documento.

Secretaria Municipal de  
SIA  
PR

**HULSE E CRUZ LTDA EPP**  
**CNPJ: 08.146.661/0001-31**  
**TERCEIRA ALTERAÇÃO DO CONTRATO SOCIAL E CONSOLIDAÇÃO**



E por estarem, assim, justos e contratados, assinam o presente em 03 (três) vias de igual teor e forma, obrigando-se fielmente por si e por seus herdeiros a cumprir em todos os seus termos.

Laranjeiras do Sul, 15 de julho de 2013.

ELIO ANTONIO DA CRUZ

ALECSANDER CRISTIAN DA CRUZ

RUTE HULSE DA CRUZ

**JUNTA COMERCIAL DO PARANÁ**  
**AGENCIA REGIONAL DE LARANJEIRAS DO SUL**  
 CERTIFICO O REGISTRO EM: 22/07/2013  
 SOB NÚMERO: 20133709221  
 Protocolo: 13/370922-1, DE 18/07/2013

Empresa: 41 2 0573763 7  
 HULSE E CRUZ LTDA EPP

SEBASTIÃO MOTTA  
 SECRETARIO GERAL

*S. Motta*

Fabiano Motta  
 Diretor de Registro  
 Portaria nº 2013/007  
 Agência JUCESP/Laranjeiras do Sul PR

Confere Com Original  
 16/03/17  
 Mun Laranj do Sul





# IDEAL SUPERMERCADO

HULSE E CRUZ LTDA EPP

Rua Nogueira do Amaral, 1528 - Centro - 85301-070 - Laranjeiras do Sul - Paraná

CNPJ: 08.146.661/0001-31 Inscrição: 903.772.29-84 Fone: (42) 3635-1779



## ANEXO IV

### PROCURAÇÃO POR INSTRUMENTO PARTICULAR PARA CREDENCIAMENTO

Por este instrumento particular de Procuração, a Hulse e Cruz Ltda - EPP, com sede Rua Nogueira do Amaral, Nº1528, Centro, Laranjeiras do Sul, inscrita no CNPJ/MF sob n.º 08.146.661/0001-31 e Inscrição Estadual sob n.º 90377229-84, representada neste ato por seu(s) (qualificação(ões) do(s) outorgante(s)) Sr(a) Elio Antonio da Cruz, portador(a) da Cédula de Identidade RG n.º 3.937.708-0 e CPF n.º 588.767.749-04, nomeia(m) e constitui(em) seu bastante Procurador o(a) Sr(a) Alecsander Cristian da Cruz portador(a) da Cédula de Identidade RG n.º 8.162.912-9 e CPF n.º 059.657.249-26, a quem confere(imos) amplos poderes para representar a Hulse e Cruz Ltda - EPP perante a Prefeitura Municipal de Laranjeiras do Sul, **no que se referir ao presente PREGÃO PRESENCIAL n.º 009/2017**, com poderes para tomar qualquer decisão durante todas as fases do **PREGÃO**, inclusive apresentar **DECLARAÇÃO DE QUE A PROPONENTE CUMPRE OS REQUISITOS DE HABILITAÇÃO**, os envelopes **PROPOSTA DE PREÇOS (Nº 01)** e **DOCUMENTOS DE HABILITAÇÃO (Nº 02)** em nome da Outorgante, formular verbalmente lances ou ofertas na(s) etapa(s) de lances, desistir verbalmente de formular lances ou ofertas na(s) etapa(s) de lance(s), negociar a redução de preço, desistir expressamente da intenção de interpor recurso administrativo ao final da sessão, manifestar-se imediata e motivadamente sobre a intenção de interpor recurso administrativo ao final da sessão, assinar a ata da sessão, prestar todos os esclarecimentos solicitados pelo **PREGOEIRO**, enfim, praticar todos os demais atos pertinentes ao certame, em nome da Outorgante.

A presente Procuração é válida até o dia 17 de Março de 2018.

Laranjeiras do Sul, 15 de março de 2017.

TABELIONATO  
REC. DE FIRMA  
GOMES

HULSE E CRUZ LTDA  
08.146.661/0001-31

Elio Antonio da Cruz

RG:3.937.708-0 / CPF: 588.767.749-04

Sócio Proprietário



Tabelionato de Notas e Protesto de Títulos  
**TABELIONATO GOMES**

JOEL GOMES DE ANDRADE  
tabelião

R. Ver. José Ayres de Oliveira, 1075 - CEP 85301-240 - Laranjeiras do Sul/PR - fone/fax (42)3635-1542

Selo Digital Nº emoJ6.gRKCf.DcuGp, Controle: Cxm2B.Hb4S

Consulte este Selo em: <http://www.fisnarpen.com.br>

RECONHEÇO por SEMELHANÇA a(s) firma(s) de: ELIO ANTONIO DA CRUZ Dou fé. Emolumentos: R\$3,95 - VRC: 21,73, Funrejus: R\$0,99, Selo Funarpen: R\$0,75 Total: R\$5,69

Em Testemunho \_\_\_\_\_ da verdade.

Laranjeiras do Sul - PR, 15 de março de 2017 - 16:20:11h.



JOELSON PRESTES GOMES  
Tabelião Substituto

Diego Gomes Duarte  
CPF 047194859 44  
Escr. Juramentado  
Port 16/2012

8.162.912 9 21/08/1997

ALECSANDER CRISTIAN DA CRUZ

ELIO ANTONIO DA CRUZ  
RUTE HULSE DA CRUZ

LARANJEIRAS SUL/PR DATA NACIMENTO: 07/10/1986

COMARCA=LARANJEIRAS SUL/PR, DA SEDE

C.NASC 17073, LIVRO=A14, FOLHA=V72

CURITIBA - PR

ASSINATURA: RICHARDO KEPES NORONHA

REPUBLICA FEDERATIVA DO BRASIL  
MINISTERIO DAS CIDADES  
DEPARTAMENTO NACIONAL DE TRANSITO  
CARTEIRA NACIONAL DE HABILITACAO

NOME: ALECSANDER CRISTIAN DA CRUZ

DOC. IDENTIDADE / ORG. EMISSOR: 8162912-9 SESP PR

CPF: 059.657.249-26 DATA NACIMENTO: 07/10/1986

FILIAÇÃO: ELIO ANTONIO DA CRUZ  
RUTE HULSE DA CRUZ

PERMISSÃO: ACC: CAT. HAB: B

Nº REGISTRO: 03533848424 VALIDADE: 02/12/2019 1ª HABILITACAO: 09/03/2005

VALIDA EM TODO O TERRITORIO NACIONAL 1040945245

OBSERVAÇÕES:

ASSINATURA DO PORTADOR

LOCAL: LARANJEIRAS DO SUL, PR DATA EMISSAO: 02/12/2014

ASSINATURA DO EMISSOR: 10458264415 PR908203853

DETRAN - PR (PARANA)

PROIBIDO PLASTIFICAR 1040945245

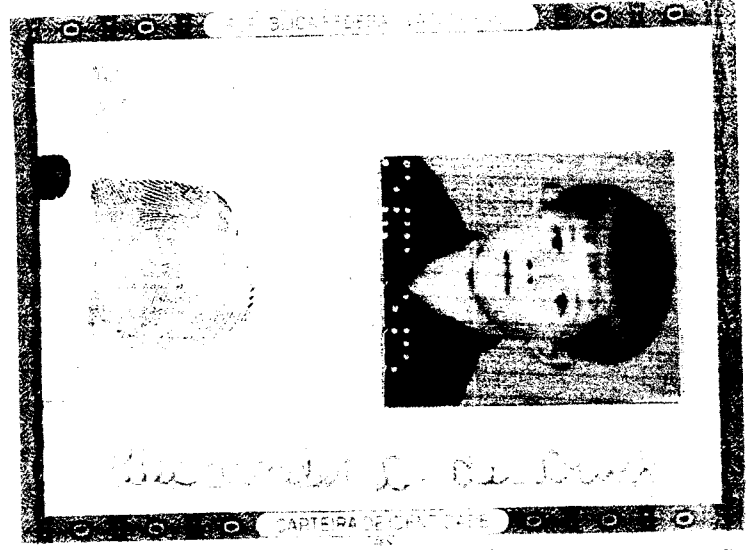

Confere Com Original  
16 / 03 / 17  
Pref Mun Laranj do Sul

Municipal de Laranjeiras do Sul

Handwritten signature



**SECRETARIA DA MICRO E PEQUENA EMPRESA  
DEPARTAMENTO DE REGISTRO EMPRESARIAL E INTEGRAÇÃO  
JUNTA COMERCIAL DO PARANÁ**

**CERTIDÃO SIMPLIFICADA**

Página: 001 / 001

Certificamos que as informações abaixo constam dos documentos arquivados nesta Junta Comercial e são vigentes na data da sua expedição.

<b>Nome Empresarial</b> HULSE E CRUZ LTDA EPP			
<b>Natureza Jurídica:</b> SOCIEDADE EMPRESÁRIA LIMITADA			
<b>Número de Identificação do Registro de Empresas - NIRE (Sede)</b> 41 2 0573763-7	<b>CNPJ</b> 08.146.661/0001-31	<b>Data de Arquivamento do Ato Constitutivo</b> 05/07/2006	<b>Data de Início de Atividade</b> 05/07/2006
<b>Endereço Completo (Logradouro, Nº e Complemento, Bairro, Cidade, UF, CEP)</b> RUA NOGUEIRA DO AMARAL, 1528, AGUA VERDE, LARANJEIRAS DO SUL, PR, 85.301-140			
<b>Objeto Social</b> COMERCIO VAREJISTA DE GENEROS ALIMENTICIOS E ENLATADOS EM GERAL, ACOUGUE, PANIFICADORA, MATERIAL ESCOLAR E DE ESCRITORIO, PRESENTES EM GERAL, CONFECÇÕES E CALÇADOS.			
<b>Capital: R\$</b> 247.680,00 (DUZENTOS E QUARENTA E SETE MIL SEISCENTOS E OITENTA REAIS)	<b>Capital Integralizado: R\$</b> 247.680,00 (DUZENTOS E QUARENTA E SETE MIL SEISCENTOS E OITENTA REAIS)	<b>Microempresa ou Empresa de Pequeno Porte (Lei nº 123/2006)</b>  Empresa de pequeno porte	<b>Prazo de Duração</b>  Indeterminado
<b>Sócios/Participação no Capital/Espécie de Sócio/Administrador/Término do Mandato</b>			
<b>Nome/CPF ou CNPJ</b>	<b>Participação no capital (R\$)</b>	<b>Espécie de Sócio</b>	<b>Administrador</b>
RUTE HULSE DA CRUZ 575.211.669-49	131.180,00	SOCIO	Administrador
ELIO ANTONIO DA CRUZ 588.767.749-04	116.500,00	SOCIO	Administrador
<b>Último Arquivamento</b>			<b>Término do Mandato</b>
<b>Data:</b> 22/07/2013	<b>Número:</b> 20133709221	XXXXXXX	
<b>Ato:</b> ALTERAÇÃO		<b>Situação</b> REGISTRO ATIVO	
<b>Evento (s):</b> ALTERAÇÃO DE DADOS (EXCETO NOME EMPRESARIAL) CONSOLIDAÇÃO DE CONTRATO/ESTATUTO		<b>Status</b> XXXXXXXXXXXXXXXXXXXX	

17/028271-5



LARANJEIRAS DO SUL - PR, 01 de fevereiro de 2017

*Libertad Bogus*

LIBERTAD BOGUS  
SECRETARIA GERAL

Confere Com Original  
16 / 03 / 17  
Pref Mun Laranj do Sul

*[Handwritten signature]*



# IDEAL SUPERMERCADO

HULSE E CRUZ LTDA EPP

Rua Nogueira do Amaral, 1528 – Centro – 85301-070 - Laranjeiras do Sul - Paraná

CNPJ: 08.146.661/0001-31 Inscrição: 903.772.29-84 Fone: (42) 3635-1779



## ANEXO III

### DECLARAÇÃO PLENO ATENDIMENTO AOS REQUISITOS DE HABILITAÇÃO

À  
Prefeitura Municipal de Laranjeiras do Sul  
Praça Rui Barbosa, 01 – Centro  
85.301-070 – LARANJEIRAS DO SUL – PR.

REF. PREGÃO PRESENCIAL N.º 009/2017

OBJETO: REGISTRO DE PREÇOS PARA AQUISIÇÃO DE MATERIAL DE LIMPEZA, HIGIENE, GENEROS ALIMENTICIOS, BEBIDAS E OUTROS, PARA ATENDER A TODOS OS SETORES DO MUNICÍPIO DE LARANJEIRAS DO SUL, EXCLUSIVO PARA MICRO EMPRESAS E EMPRESAS DE PEQUENO PORTE [REDACTED].

Sr. Pregoeiro,

Pela presente, declaro(amos) que, nos termos do art. 4º, VII, da Lei n.º 10.520/2002, a empresa Hulse e Cruz Ltda- EPP cumpre plenamente os requisitos de habilitação para o PREGÃO PRESENCIAL N.º 009/2017, cujo objeto é o REGISTRO DE PREÇOS PARA AQUISIÇÃO DE MATERIAL DE LIMPEZA, HIGIENE, GENEROS ALIMENTICIOS, BEBIDAS E OUTROS, PARA ATENDER A TODOS OS SETORES DO MUNICÍPIO DE LARANJEIRAS DO SUL, conforme descrição constante do ANEXO I.

Laranjeiras do Sul, 16 de março de 2017

Elio Antonio da Cruz  
RG:3.937.708-0 / CPF: 588.767.749-04  
Sócio Proprietário

HULSE E CRUZ LTDA  
08.146.661/0001-31



# IDEAL SUPERMERCADO

HULSE E CRUZ LTDA EPP

Rua Nogueira do Amaral, 1528 – Centro – 85301-070 - Laranjeiras do Sul - Paraná

CNPJ: 08.146.661/0001-31 Inscrição: 903.772.29-84 Fone: (42) 3635-1779



## ANEXO VIII PROTOCOLO DE RETIRADA DO EDITAL

(Enviar pelo Fax nº (42) 3635-8136 ou pelo email: [licitacao@ls.pr.gov.br](mailto:licitacao@ls.pr.gov.br))

**PREGÃO PRESENCIAL Nº 009/2017**

**OBJETO: REGISTRO DE PREÇOS PARA AQUISIÇÃO DE MATERIAL DE LIMPEZA, HIGIENE, GENEROS ALIMENTICIOS, BEBIDAS E OUTROS, PARA ATENDER A TODOS OS SETORES DO MUNICÍPIO DE LARANJEIRAS DO SUL, EXCLUSIVO PARA MICRO EMPRESAS E EMPRESAS DE PEQUENO PORTE**

**Denominação da Empresa: HULSE E CRUZ LTDA EPP**

**CNPJ nº: 08.146.661/0001-31**

**Endereço: RUA NOGUEIRA DO AMARAL, Nº1528 – CENTRO – LARANJEIRAS DO SUL**

**e-mail: [idealsupermercados\\_lds@hotmail.com](mailto:idealsupermercados_lds@hotmail.com)**

**Cidade/Estado: LARANJEIRAS DO SUL / PARANÁ**

**Telefone e Fax: (42)3635-1779**

Declara que recebeu o Edital de processo licitatório na Modalidade **PREGÃO PRESENCIAL Nº 009/2017-PMLS**, com abertura prevista para o dia **17 de março de 2017**, às **08:30 horas**, cujo objeto é a **REGISTRO DE PREÇOS PARA AQUISIÇÃO DE MATERIAL DE LIMPEZA, HIGIENE, GENEROS ALIMENTICIOS, BEBIDAS E OUTROS, PARA ATENDER A TODOS OS SETORES DO MUNICÍPIO DE LARANJEIRAS DO SUL, EXCLUSIVO PARA MICRO EMPRESAS E EMPRESAS DE PEQUENO PORTE**.

Laranjeiras do Sul, 16 de março de 2017

**HULSE E CRUZ LTDA**  
**08.146.661/0001-31**

Elio Antonio da Cruz

RG: 3.937.708-0 / CPF: 588.767.749-04

Sócio Proprietário

Senhor Licitante:

Visando a comunicação futura entre esta Prefeitura Municipal e sua empresa, solicitamos a Vossa Senhoria preencher o protocolo de retirada do Edital e remetê-lo a Divisão de Licitações.

A não remessa do protocolo exige a Prefeitura Municipal de Laranjeiras do Sul.



# SECRETARIA DA MICRO E PEQUENA EMPRESA DEPARTAMENTO DE REGISTRO EMPRESARIAL E INTEGRAÇÃO JUNTA COMERCIAL DO PARANÁ

## CERTIDÃO SIMPLIFICADA

Página: 001 / 001

Certificamos que as informações abaixo constam dos documentos arquivados nesta Junta Comercial e são vigentes na data da sua expedição.

Nome Empresarial <b>R FONTANELLA &amp; CIA LTDA</b>			
Natureza Jurídica: <b>SOCIEDADE EMPRESÁRIA LIMITADA</b>			
Número de Identificação do Registro de Empresas - NIRE (Sede) <b>41 2 0501886-0</b>	CNPJ <b>05.700.439/0001-40</b>	Data de Arquivamento do Ato Constitutivo <b>29/05/2003</b>	Data de Início de Atividade <b>28/05/2003</b>
Endereço Completo (Logradouro, Nº e Complemento, Bairro, Cidade, UF, CEP) <b>RUA XV DE NOVEMBRO, 2321-SALA, CENTRO, LARANJEIRAS DO SUL, PR, 86.301-050</b>			
Objeto Social <b>FABRICAÇÃO E COMÉRCIO DE PÃES, DOCES, SALGADOS, BOLOS, BOLACHAS E COMÉRCIO DE GÊNEROS ALIMENTÍCIOS, SORVETES, LANCHES, BEBIDAS, REFRIGERANTES E CIGARROS.</b>			
Capital: R\$ <b>80.000,00</b> (OITENTA MIL REAIS)		Microempresa ou Empresa de Pequeno Porte (Lei nº 123/2006) <b>Microempresa</b>	Prazo de Duração <b>Indeterminado</b>
Capital Integralizado: R\$ <b>80.000,00</b> (OITENTA MIL REAIS)			
Sócios/Participação no Capital/Espécie de Sócio/Administrador/Término do Mandato			Término do Mandato
<u>Nome/CPF ou CNPJ</u>	<u>Participação no capital (R\$)</u>	<u>Espécie de Sócio</u>	<u>Administrador</u>
<b>ROSEVALDO FONTANELLA</b> 395.039.509-10	<b>76.000,00</b>	<b>SOCIO</b>	<b>Administrador</b>
<b>SUZANA MARIA GOMES FONTANELLA</b> 463.512.649-87	<b>4.000,00</b>	<b>SOCIO</b>	
Último Arquivamento			Situação
Data: <b>30/03/2010</b>	Número: <b>20102771928</b>	<b>REGISTRO ATIVO</b>	
Ato: <b>ALTERAÇÃO</b>		Status <b>XXXXXXXXXXXXXXXXXX</b>	
Evento (s): <b>ALTERAÇÃO DE DADOS (EXCETO NOME EMPRESARIAL) CONSOLIDAÇÃO DE CONTRATO/ESTATUTO</b>			

LARANJEIRAS DO SUL - PR, 01 de março de 2017

17/026386-0



*Libertad Bogus*

LIBERTAD BOGUS  
SECRETARIA GERAL

*[Handwritten mark]*

*[Handwritten signatures and marks]*

524  
Per.  
Eleitoral Municipal de In...

**(CÉDULA DE IDENTIDADE)**



*Rosivaldo Fontanella*  
ASSINATURA DO PORTADOR

**(VALIDA EM TODO O TERRITÓRIO NACIONAL)**

CASA DA MOEDA DO BRASIL

**(REPUBLICA FEDERATIVA DO BRASIL)**

SECRETARIA DE SEGURANÇA PÚBLICA  
INSTITUTO DE IDENTIFICAÇÃO DO PARANÁ

REGISTRO GERA 2.029.285

NOME ROSEVALDO FONTANELLA

Valdomiro Fontanella  
Luci Maria Fontanella

Laranjeiras do Sul, 21/FEV/1962

NACIONALIDADE BRASILEIRA DATA DO NASCIMENTO  
CÍVIL 21/02/1971

*Rosivaldo Fontanella*

**(VALIDA EM TODO O TERRITÓRIO NACIONAL)**

CASA DA MOEDA DO BRASIL

**CIC**

MINISTÉRIO DA FAZENDA  
SECRETARIA DA RECEITA FEDERAL  
COORDENAÇÃO DO SISTEMA DE INFORMAÇÕES ECONÔMICO-FISCAIS

NASCIMENTO	INSCRIÇÃO NO CPF	CONTROLE
21-02-62	335.039.509	10
CONTRIBUINTE		
ROSEVALDO FONTANELLA		

**CARTÃO DE IDENTIFICAÇÃO DO CONTRIBUINTE**

DOCUMENTO COMPROBATÓRIO DE INSCRIÇÃO NO  
CADASTRO DE PESSOAS FÍSICAS

**VÁLIDO EM TODO TERRITÓRIO NACIONAL**

ASSINATURA DO CONTRIBUINTE

*Antonio Nivaldo*  
SECRETÁRIO DA RECEITA FEDERAL

*Bees*

*Aponte para Original*  
*Prof. Mun. Laranj. do Sul*

*[Handwritten signature]*

# Panida 15



**R. FONTANELLA & CIA LTDA - ME**  
**CNPJ N.º 05.700.439/0001-40**  
**RUA XV DE NOVEMBRO, Nº 2321 – SALA – CENTRO – CEP: 85.301-050**  
**LARANJEIRAS DO SUL – PARANÁ**  
**FONE (42) 3635-2767 – e-mail: panificadorada15@globo.com**

## DECLARAÇÃO PLENO ATENDIMENTO AOS REQUISITOS DE HABILITAÇÃO

À  
Prefeitura Municipal de Laranjeiras do Sul  
Praça Rui Barbosa, 01 – Centro  
85.301-070 – LARANJEIRAS DO SUL – PR.

**REF. PREGÃO PRESENCIAL N.º 009/2017**

**OBJETO: REGISTRO DE PREÇOS PARA AQUISIÇÃO DE MATERIAL DE LIMPEZA, HIGIENE, GENEROS ALIMENTICIOS, BEBIDAS E OUTROS, PARA ATENDER A TODOS OS SETORES DO MUNICÍPIO DE LARANJEIRAS DO SUL, EXCLUSIVO PARA MICRO EMPRESAS E EMPRESAS DE PEQUENO PORTE** [REDACTED].

Sr. Pregoeiro,

Pela presente, declaro que, nos termos do art. 4º, VII, da Lei n.º 10.520/2002, a empresa R. FONTANELLA & CIA LTDA – ME, cumpre plenamente os requisitos de habilitação para o PREGÃO PRESENCIAL N.º. 009/2017, cujo objeto é o REGISTRO DE PREÇOS PARA AQUISIÇÃO DE MATERIAL DE LIMPEZA, HIGIENE, GENEROS ALIMENTICIOS, BEBIDAS E OUTROS, PARA ATENDER A TODOS OS SETORES DO MUNICÍPIO DE LARANJEIRAS DO SUL, conforme descrição constante do ANEXO I.

Laranjeiras do Sul, 17 de Março de 2017.

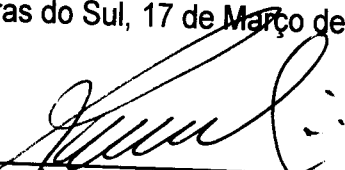
  
\_\_\_\_\_  
**ROSEVALDO FONTANELLA**  
**RG: 2029285/CPF: 39503950910**  
**Sócio-administrador**

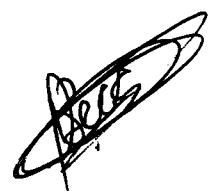



**PROPOSTA DE FORNECIMENTO DE PRODUTOS / SERVIÇOS**

Fornecedor : Hulse e Cruz Ltda  
 Av. Brasil 1528 - Centro - Laranjeiras do Sul/PR - CEP 85301-140

E-mail: idealsupermercados\_lds@hotmail.com  
 Telefone: (42)3635-1779 Fax: (42)3635-1779 Celular: (42)3635-1779

Contador: Davi Likes

Telefone contador: (42)3035-4141

RG: 81629129

CPF: 059.657.249-26

Telefone representante: (42)99927-0702

Estian da Cruz

Agência:

Conta:

Data de abertura:

Microempresa ou empresa de pequeno porte (para obter os benefícios da lei complementar nº 123/2006).

Descrição	Ctde.	Unid.	Preço Máximo	Marca	Modelo	Preço Unitário	Preço Total
FRASEIRO); EM BIFES, DE 135 GRAMAS C/ TOLERÂNCIA DE +/- EM OSSO, DEVERA APRESENTAR NO MÁXIMO 10% DE RES; ACONDICIONADA EM EMBALAGEM PRIMARIA DE RIA PARA ALIMENTOS, SELADA E S/FECHOS E MATERIAIS EM EMBALAGEM PLÁSTICA QUE CONTENHA A PROCEDÊNCIA RVIÇO; E SUAS CONDIÇÕES DEVERÃO ESTAR DE ACORDO S DA RIISPOA E ANVISA, TENDO INSPEÇÃO DO SIM, SIP S CARACTERÍSTICAS PSE E DFD; PRODUTO SUJEITO À ENTREGA AOS PROCEDIMENTOS ADMINISTRATIVOS RETARIA DE AGRICULTURA.	250,00	KG	10,90	In Natura		10,80	2.700,00
ANA; PREPARADA COM CARNE NÃO MISTA, TOUCINHO E CTOS NORMAIS, FIRME, SEM UMIDADE, NÃO PEGAJOSA; RASITAS E LARVAS; MANTIDA EM TEMPERATURA E A; ACONDICIONADA EM SACO DE POLIETILENO; SUAS CONDIÇÕES DEVERÃO ESTAR DE ACORDO COM A JIMERO 4 DE 31 DE MARÇO DE 2000 DO MAPA E SUAS S; PRODUTO SUJEITO À VERIFICAÇÃO NO ATO DA ENTREGA MINISTRATIVOS DETERMINADOS PELA SECRETARIA DA	200,00	KG	12,80	Cascatinha		12,80	2.560,00
ES DE SUÍNO SADIO; COM ASPECTO, COR, CHEIRO E DE SUJIDADES, PARASITAS E LARVAS; ACONDICIONADO PARENTE, ATÓXICO, COM VALIDADE MÍNIMA DE 2 MESES A EGA E SUAS CONDIÇÕES DEVERÃO ESTAR DE ACORDO TIVA Nº 20 DE 31 DE JULHO DE 2000 E SUAS POSTERIORES JEITO À VERIFICAÇÃO NO ATO DA ENTREGA AOS RATIVOS DETERMINADOS PELA SECRETARIA DE	200,00	KG	11,90	Peperi		11,85	2.370,00
AGEM COM IDENTIFICAÇÃO DO PRODUTO, MARCA DO LIDADE E CAPACIDADE. O PRODUTO DEVERÁ TER DA AGRICULTURA E DA SAÚDE.	50,00	KG	19,90	Peperi		19,80	990,00
	200,00	KG	10,89	In Natura		10,80	2.160,00



Handwritten signatures and initials: A, [Signature], [Signature]

16/03/2017 20:21:54

Município de Laranjeiras do Sul  
Pregão Presencial 9/2017

### PROPOSTA DE FORNECIMENTO DE PRODUTOS / SERVIÇOS

Fornecedor : Hulse e Cruz Ltda  
Avenida Brasil 1528 - Centro - Laranjeiras do Sul/PR - CEP 85301-140  
Contador: Davi Likes

E-mail: idealsupermercados\_lds@hotmail.com  
Telefone: (42)3635-1779 Fax: (42)3635-1779 Celular:  
Telefone contador: (42)3035-4141

CPF: 059.657.249-26 RG: 81629129

Sete de Setembro 2211 Edifício Dona Julia - Centro - Laranjeiras do Sul/PR - CEP 85301-070  
der\_cruz@hotmail.com

Telefone representante: (42)99927-0702

Agência:

Conta:

Data de abertura:

microempresa ou empresa de pequeno porte (para obter os benefícios da lei complementar nº 123/2006).

Descrição	Qtde.	Unid.	Preço Máximo	Marca	Modelo	Preço Unitário	Preço Total
<p>1. CUBOS UNIFORMES COM DIMENSÕES DE 3CM X 3CM            MÁXIMO 10% DE SEBO E GORDURA, COR, CHEIRO E SABOR            DEVIDAMENTE SELADA E ISENTA DE FECHO OU            ANHO, PACOTE DE 01 KG E SUAS CONDIÇÕES DEVERÃO            SUSSUIR AS CARACTERÍSTICAS PSE E DFD.</p>	400,00	KG	11,99	In Natura		11,90	4.760,00
<p>2. CUBOS UNIFORMES COM DIMENSÕES DE 3CM X 3CM            MÁXIMO 10% DE SEBO E GORDURA, COR, CHEIRO E SABOR            DEVIDAMENTE SELADA E ISENTA DE FECHO OU            ANHO, PACOTE DE 01 KG E SUAS CONDIÇÕES DEVERÃO            SUSSUIR AS CARACTERÍSTICAS PSE E DFD.</p>	200,00	KG	12,89	In Natura		12,80	2.560,00
<p>3. CUBOS UNIFORMES COM DIMENSÕES DE 3CM X 3CM            MÁXIMO 10% DE SEBO E GORDURA, COR, CHEIRO E SABOR            DEVIDAMENTE SELADA E ISENTA DE FECHO OU            ANHO, PACOTE DE 01 KG E SUAS CONDIÇÕES DEVERÃO            SUSSUIR AS CARACTERÍSTICAS PSE E DFD.</p>	250,00	KG	11,49	In Natura		11,40	2.850,00
<p>4. CUBOS UNIFORMES COM DIMENSÕES DE 3CM X 3CM            MÁXIMO 10% DE SEBO E GORDURA, COR, CHEIRO E SABOR            DEVIDAMENTE SELADA E ISENTA DE FECHO OU            ANHO, PACOTE DE 01 KG E SUAS CONDIÇÕES DEVERÃO            SUSSUIR AS CARACTERÍSTICAS PSE E DFD.</p>	300,00	KG	12,90	In Natura		12,80	3.840,00



Handwritten signatures and initials over the table, including a large signature at the bottom right.

**PROPOSTA DE FORNECIMENTO DE PRODUTOS / SERVIÇOS**

Fornecedor: Hulse e Cruz Ltda  
Avenida 1528 - Centro - Laranjeiras do Sul/PR - CEP 85301-140  
Contador: Davi Likes  
Rua da Cruz  
Sete de Setembro 2211 Edifício Dona Julia - Centro - Laranjeiras do Sul/PR - CEP 85301-070  
E-mail: idealsupermercados\_ids@hotmail.com  
Telefone: (42)3635-1779 Fax: (42)3635-1779 Celular:  
Telefone contador: (42)3035-4141

RG: 81629129

Telefone representante: (42)99927-0702

Agência:

Conta:

Data de abertura:

microempresa ou empresa de pequeno porte (para obter os benefícios da lei complementar nº 123/2006).

Descrição	Qtde.	Unid.	Preço Máximo	Marca	Modelo	Preço Unitário	Preço Total
E NO MAXIMO 10% DE SEBO E GORDURA, COM ASPECTO, ÓPRIOS, ISENTO DE CARTILAGENS E OSSOS, EMBALADA EM ENTE, ATÓXICO, PESANDO 01 KG E SUAS CONDIÇÕES DO COM AS NORMAS DO RIIISPOA E ANVISA, TENDO J SIF, NÃO POSSUIR AS CARACTERÍSTICAS PSE E DFD, ICAÇÃO NO ATO DA ENTREGA AOS PROCEDIMENTOS NADOS PELA SECRETARIA DE AGRICULTURA.	260,00	KG	15,99	In Natura		15,95	4.147,00
RAMAS CADA COM TOLERÂNCIA DE +/- 10 GRAMAS, 10% DE SEBO E GORDURA, COM ASPECTO, COR, CHEIRO E E CARTILAGENS, EMBALADA EM SACO PLÁSTICO PRÓPRIO PARA ALIMENTOS, E SUAS CONDIÇÕES DEVERÃO S NORMAS DO RIIISPOA E ANVISA, TENDO INSPEÇÃO DO SSUIR AS CARACTERÍSTICAS PSE E DFD, PRODUTO O ATO DA ENTREGA AOS PROCEDIMENTOS NADOS PELA SECRETARIA DE AGRICULTURA.	300,00	KG	20,99	In Natura		20,90	6.270,00
GRAMAS CADA COM TOLERÂNCIA DE +/- 10 GRAMAS, 10% DE SEBO E GORDURA, COM ASPECTO, COR, CHEIRO E E CARTILAGENS, EMBALADA EM SACO PLÁSTICO PRÓPRIO PARA ALIMENTOS, E SUAS CONDIÇÕES DEVERÃO S NORMAS DO RIIISPOA E ANVISA, TENDO INSPEÇÃO DO SSUIR AS CARACTERÍSTICAS PSE E DFD, PRODUTO O ATO DA ENTREGA AOS PROCEDIMENTOS NADOS PELA SECRETARIA DE AGRICULTURA.	300,00	KG	11,90	In Natura		11,80	3.540,00
A, RESFRIADA E NO MAXIMO 10% DE SEBO E GORDURA, O E SABOR PRÓPRIOS, ISENTO DE CARTILAGENS E O PLÁSTICO TRANSPARENTE, ATÓXICO, PESANDO 01 KG E O ESTAR DE ACORDO COM NORMAS DO RIIISPOA E ANVISA, IP E/OU SIF, NÃO POSSUIR AS CARACTERÍSTICAS PSE E VERIFICAÇÃO NO ATO DA ENTREGA AOS PROCEDIMENTOS NADOS PELA SECRETARIA DE AGRICULTURA.	210,00	KG	17,99	In Natura		17,90	3.759,00



Handwritten signatures and initials over the table rows.

## PROPOSTA DE FORNECIMENTO DE PRODUTOS / SERVIÇOS

Fornecedor : Hulse e Cruz Ltda  
Avenida Brasil 1528 - Centro - Laranjeiras do Sul/PR - CEP 85301-140

E-mail: idealsupermercados\_ids@hotmail.com  
Telefone: (42)3635-1779 Fax: (42)3635-1779 Celular:

Contador: Davi Likes

Telefone contador: (42)3035-4141

RG: 81629129

CPF: 059.657.249-26

Sete de Setembro 2211 Edifício Dona Julia - Centro - Laranjeiras do Sul/PR - CEP 85301-070  
hulse\_cruz@hotmail.com

Telefone representante: (42)99927-0702

Agência:

Conta:

Data de abertura:

microempresa ou empresa de pequeno porte (para obter os benefícios da lei complementar nº 123/2006).

Descrição	Qtde.	Unid.	Preço Máximo	Marca	Modelo	Preço Unitário	Preço Total
<p>SABOR PRÓPRIOS, ISENTO DE CARTILAGENS E OSSOS, LÍQUIDO TRANSPARENTE, ATÓXICO, PESANDO 01 KG E SUAS PARTES DE ACORDO COM AS NORMAS DO RIIISPOA E ANVISA, SEM SIF E/OU SIF, NÃO POSSUIR AS CARACTERÍSTICAS PSE E NÃO PASSAR POR VERIFICAÇÃO NO ATO DA ENTREGA AOS PROCEDIMENTOS ESTABELECIDOS PELA SECRETARIA DE AGRICULTURA.</p> <p>ASSADAS, IN NATURA, CONGELADA. APRESENTAR CARACTERÍSTICAS DE AMOLECIDA, ODOR E COR CARACTERÍSTICOS, COR AMARELO-ROSADO. NÃO DEVE APRESENTAR FORMAÇÕES DE CRISTAIS DE GELO, COÁGULOS E QUEIMADURAS POR FUMIGAÇÃO EM EMBALAGEM DE POLIETILENO ATÓXICO SEM CONSTANDO DADOS COMO IDENTIFICAÇÃO DO FABRICANTE, NÚMERO DO SERVIÇO DE INSPEÇÃO SANITÁRIA DO LOTE, DATA DE VALIDADE, PESO LÍQUIDO DA EMBALAGEM DEVERÃO ESTAR DEVIDAMENTE IDENTIFICADOS.</p>	1.000,00	KG	6,30	C-Vale		6,25	6.250,00
<p>SEM OSSO: IN NATURA, CONGELADA. APRESENTAR CARACTERÍSTICAS DE AMOLECIDA, ODOR E COR CARACTERÍSTICOS, COR AMARELO-ROSADO. NÃO DEVE APRESENTAR FORMAÇÕES DE CRISTAIS DE GELO, COÁGULOS E QUEIMADURAS POR FUMIGAÇÃO EM EMBALAGEM DE POLIETILENO ATÓXICO SEM CONSTANDO DADOS COMO IDENTIFICAÇÃO DO FABRICANTE, NÚMERO DO SERVIÇO DE INSPEÇÃO SANITÁRIA DO LOTE, DATA DE VALIDADE, PESO LÍQUIDO DA EMBALAGEM DEVERÃO ESTAR DEVIDAMENTE IDENTIFICADOS.</p>	200,00	KG	10,99	Peperi		10,90	2.180,00
<p>ELADA. APRESENTAR CONSISTÊNCIA FIRME NÃO CARACTERÍSTICAS, COR AMARELO-ROSADO. NÃO DEVE APRESENTAR FORMAÇÕES DE CRISTAIS DE GELO, PENAS E PENUGENS, COÁGULOS E QUEIMADURAS POR FUMIGAÇÃO EM EMBALAGEM DE POLIETILENO ATÓXICO SEM CONSTANDO DADOS COMO IDENTIFICAÇÃO DO FABRICANTE, NÚMERO DO SERVIÇO DE INSPEÇÃO SANITÁRIA DO LOTE, DATA DE VALIDADE, PESO LÍQUIDO DA EMBALAGEM DEVERÃO ESTAR DEVIDAMENTE IDENTIFICADOS.</p>	400,00	KG	6,69	Seara		6,65	2.664,00

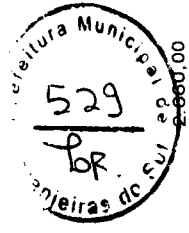

Handwritten signatures and initials, including a large signature that appears to be 'Davi Likes'.

**PROPOSTA DE FORNECIMENTO DE PRODUTOS / SERVIÇOS**

Fornecedor : Hulse e Cruz Ltda  
 Av. Brasil 1528 - Centro - Laranjeiras do Sul/PR - CEP 85301-140  
 Contador: Davi Likes  
 Rua Estian da Cruz

E-mail: idealsupermercados\_ids@hotmail.com  
 Telefone : (42)3635-1779 Fax: (42)3635-1779 Celular:  
 Telefone contador: (42)3035-4141

RG: 81629129

Sete de Setembro 2211 Edifício Dona Julia - Centro - Laranjeiras do Sul/PR - CEP 85301-070  
 der\_cruz@hotmail.com

Telefone representante: (42)99927-0702

**Agência:**

**Conta:**

**Data de abertura:**

**microempresa ou empresa de pequeno porte (para obter os benefícios da lei complementar nº 123/2006).**

Viço	Qtde.	Unid.	Preço Máximo	Marca	Modelo	Preço Unitário	Preço Total
PESO LÍQUIDO DA EMBALAGEM E DO PRODUTO.							
180,00	KG	6,99	C-Vale			6,95	1.251,00
URA, CONGELADA. APRESENTAR CONSISTÊNCIA FIRME COM CARACTERÍSTICOS, COR AMARELO-ROSADO. NÃO AÇÕES DE CRISTAIS DE GELO, PENAS E PENUGENS, S E QUEIMADURAS POR CONGELAMENTO. ACONDICIONADA ILENO ATÓXICO RESISTENTE, COM ROTULAGEM IDENTIFICAÇÃO DO PRODUTO, MARCA DO FABRICANTE, INSPEÇÃO SANITÁRIA DO ESTABELECIMENTO PRODUTOR, PESO LÍQUIDO DA EMBALAGEM E DO PRODUTO, DENTRO ES. O PRODUTO DEVERÁ RESPEITAR O LIMITE DE ESTABELECIDO DE 6%, CONFORME LEGISLAÇÃO.							
200,00	KG	14,49	In Natura			14,40	2.880,00
ESFRIADA; COM OSSO, DEVERÁ APRESENTAR NO MÁXIMO LEUROS; ACONDICIONADA EM EMBALAGEM PRIMÁRIA DE IA PARA ALIMENTOS, SELADA E S/FECHOS E MATERIAL EMBALAGEM PLÁSTICA QUE CONTENHA A PROCEDÊNCIA VIÇO; E SUAS CONDIÇÕES DEVERÃO ESTAR DE ACORDO § DA RII/SPQA E ANVISA, TENDO INSPEÇÃO DO SIM, SIP CARACTERÍSTICAS PSE E DFD; PRODUTO SUJEITO À ENTREGA AOS PROCEDIMENTOS ADMINISTRATIVOS ETARIA DE AGRICULTURA.							
100,00	KG	14,49	In Natura			14,40	1.440,00
COM OSSO, DEVERÁ APRESENTAR NO MÁXIMO 10% DE S; ACONDICIONADA EM EMBALAGEM PRIMÁRIA DE IA PARA ALIMENTOS, SELADA E S/FECHOS E MATERIAL EMBALAGEM PLÁSTICA QUE CONTENHA A PROCEDÊNCIA VIÇO; E SUAS CONDIÇÕES DEVERÃO ESTAR DE ACORDO DA RII/SPQA E ANVISA, TENDO INSPEÇÃO DO SIM, SIP CARACTERÍSTICAS PSE E DFD; PRODUTO SUJEITO A ENTREGA AOS PROCEDIMENTOS ADMINISTRATIVOS ETARIA DE AGRICULTURA.							
100,00	KG	8,99	In Natura			8,90	890,00
A QUALIDADE; EM ISCAS; ACONDICIONADA EM EMBALAGEM XICO, PRÓPRIA PARA ALIMENTOS, SELADA E S/FECHOS E							



Handwritten signatures and initials, including a large signature that appears to be 'Davi Likes'.

Município de Laranjeiras do Sul  
 Pregão Presencial 9/2017

**PROPOSTA DE FORNECIMENTO DE PRODUTOS / SERVIÇOS**

Fornecedor : Hulse e Cruz Ltda  
 Av. Brasil 1528 - Centro - Laranjeiras do Sul/PR - CEP 85301-140  
 Contador: Davi Likes  
 CPF: 059.657.249-26  
 Sete de Setembro 2211 Edifício Dona Julia - Centro - Laranjeiras do Sul/PR - CEP 85301-070  
 e\_l\_cruz@hotmail.com

E-mail: idealsupermercados\_lds@hotmail.com  
 Telefone: (42)3635-1779 Fax: (42)3635-1779 Celular:  
 Telefone contador: (42)3035-4141

RG: 81629129

Telefone representante: (42)99927-0702

Agência:

Conta:

Data de abertura:

microempresa ou empresa de pequeno porte (para obter os benefícios da lei complementar nº 123/2006).

Descrição	Qtde.	Unid.	Preço Máximo	Marca	Modelo	Preço Unitário	Preço Total
GLUTAMATO MONOSSODICO, AÇÚCAR, ALHO, CEBOLA, TO DE CARNE BOVINA, VALIDADE MÍNIMA 10 MESES A TABLETES, CONTENDO 12 UNIDADES, ACONDICIONADO EM CONTENDO NO MÍNIMO 126G. PRODUTO SUJEITO À ENTREGA AOS PROCEDIMENTOS ADMINISTRATIVOS SA.	50,00	UN	2,89	Apti		2,88	144,00
GLUTAMATO MONOSSODICO, AÇÚCAR, ALHO, CEBOLA, TO DE CARNE DE FRANGO, VALIDADE MÍNIMA 10 MESES A TABLETES, CONTENDO 12 UNIDADES, ACONDICIONADO EM CONTENDO NO MÍNIMO 126 G. PRODUTO SUJEITO À ENTREGA AOS PROCED. ADMINISTRATIVOS DETERMINADOS SA.	100,00	UN	2,89	Apti		2,88	288,00
GÊNEA CIES VEGETAIS GENUÍNS, GRÃOS SÃOS E LIMPOS, DE LADA OU MARROM CLARO, COM ASPECTO CHEIRO RIOS, LIVRE DE SUJIDADES E MATERIAIS ESTRANHOS A ADA EM EMBALAGEM APROPRIADA, ATÓXICO, CONTENDO ONDIÇÕES DEVERÃO ESTAR DE ACORDO COM A UAS ALTERAÇÕES POSTERIORES, PRODUTO SUJEITO À ENTREGA AOS PROCED. ADMINISTRATIVOS DETERMINADOS	50,00	UN	1,35	Incas		1,33	66,50
CIES VEGETAIS GENUÍNS, GRÃOS SÃOS E LIMPOS, DE LADA OU MARROM CLARO, COM ASPECTO CHEIRO RIOS, LIVRE DE SUJIDADES E MATERIAIS ESTRANHOS A ADA EM SACO PLÁSTICO TRANSPARENTE, ATÓXICO, DIÇÕES DEVERÃO ESTAR DE ACORDO COM A UAS ALTERAÇÕES POSTERIORES, PRODUTO SUJEITO À ENTREGA AOS PROCED. ADMINISTRATIVOS DETERMINADOS	50,00	UN	1,35	Incas		1,33	66,50
ESPÉCIE GENUÍNA, DE COLORAÇÃO PARDO ESCURA.	50,00	UN	3,25	Incas			161,50

Handwritten signatures and stamps. A circular stamp from 'Município de Laranjeiras do Sul' is visible, dated 16/03/2017. There are several illegible signatures and initials over the stamp and table area.

## PROPOSTA DE FORNECIMENTO DE PRODUTOS / SERVIÇOS

**Fornecedor:** Huise e Cruz Ltda  
**Endereço:** Rua 1528 - Centro - Laranjeiras do Sul/PR - CEP 85301-140  
**Contador:** Davi Likes  
**CPF:** 059.657.249-26  
**E-mail:** idealsupermercados\_lis@hotmail.com  
**Telefone:** (42)3635-1779 **Fax:** (42)3635-1779 **Celular:**  
**Telefone contador:** (42)3035-4141

**Endereço:** Rua da Cruz  
**RG:** 81629129  
**Sete de Setembro 2211 Edifício Dona Julia - Centro - Laranjeiras do Sul/PR - CEP 85301-070**  
**Telefone representante:** (42)99927-0702  
**Contato:** huise\_cruz@hotmail.com

**Agência:** microempresa ou empresa de pequeno porte (para obter os benefícios da lei complementar nº 123/2006).  
**Conta:** Conta: **Data de abertura:**

Descrição	Qtde.	Unid.	Preço Máximo	Marca	Modelo	Preço Unitário	Preço Total
EM VIR EM EMBALAGEM PLÁSTICA QUE CONTENHA A OURO COM SERVIÇO; E SUAS CONDIÇÕES DEVERÃO ESTAR AS TÉCNICAS DA RIISPOA E ANVISA, TENDO INSPEÇÃO DO SSUIR AS CARACTERÍSTICAS PSE E DFD; PRODUTO O ATO DA ENTREGA AOS PROCEDIMENTOS INADOS PELA SECRETARIA DE AGRICULTURA. S DE CARNES DE AVES BTIDO A PARTIR DE AVES SADIAS, ORIUNDAS DE NSPEÇÃO COM SIM, SIP OU SIF, PRODUZIDOS DENTRO DAS SPOA E ANVISA. ABATIDAS SOB PRÉVIA INSPEÇÃO VERÁ TER VALIDADE MÍNIMA DE 120 (CENTO E VINTE) DIAS. O DEVERA SER SACOS DE POLIETILENO DE BAIXA RADO, RESISTENTE AO TRANSPORTE E ARMAZENAMENTO, RIO ATÉ 100 G.	50,00	KG	1,35	Peperi		1,33	66,50
COM ASPECTO PRÓPRIO, FIRME, NÃO PEGAJOSO; RDEADAS, COM CHEIRO E SABOR PRÓPRIO; PLÁSTICO TRANSPARENTE, ATÓXICO; PESANDO OR UNIDADE; E SUAS CONDIÇÕES DEVERÃO ESTAR DE OO RIISPOA E ANVISA, TENDO INSPEÇÃO DO SIM, SIP E/OU CTERÍSTICAS PSE E DFD. PRODUTO SUJEITO À NTREGA AOS PROCEDIMENTOS ADMINISTRATIVOS ETARIA DE AGRICULTURA.	100,00	KG	4,90	In Natura		4,85	485,00
COM COURO/PELE; CONGELADO; COM COR, CHEIRO E HAS ESVERDEADAS E PARASITAS; ACONDICIONADO EM NDO APROXIMADAMENTE 500G POR UNIDADE; EMBALAGEM INSPEÇÃO COM VALIDADE MÍNIMA DE 6 MESES A CONTAR AS CONDIÇÕES DEVERÃO ESTAR DE ACORDO COM AS SA, TENDO INSPEÇÃO DO SIM, SIP E/OU SIF, NÃO CAS PSE E DFD; PRODUTO SUJEITO À VERIFICAÇÃO NO EDIMENTOS ADMINISTRATIVOS DETERMINADOS PELA RA. DEVE CONSTAR PESO LÍQUIDO; (ANTES DO UTO APOS O CONGELAMENTO.	100,00	PCT	14,80	Costa Sul		14,70	1.470,00
CORTES DE CARNE SUÍNA	100,00	KG	13,99	Miolar		13,90	1.390,00



Handwritten signatures and initials, including a large signature that appears to be 'Davi Likes'.

# PROPOSTA DE FORNECIMENTO DE PRODUTOS / SERVIÇOS

Fornecedor : Hulse e Cruz Ltda  
Avenida Brasil 1528 - Centro - Laranjeiras do Sul/PR - CEP 85301-140

E-mail: idealsupermercados\_lds@hotmail.com  
Telefone: (42)3635-1779 Fax: (42)3635-1779 Celular:

Contador: Davi Likes  
CPF: 059.657.249-26

Telefone contador: (42)3035-4141

RG: 81629129

Sete de Setembro 2211 Edifício Dona Julia - Centro - Laranjeiras do Sul/PR - CEP 85301-070  
E-mail: hulse\_cruz@hotmail.com

Telefone representante: (42)99927-0702

Agência:

Conta:

Data de abertura:

Microempresa ou empresa de pequeno porte (para obter os benefícios da lei complementar nº 123/2006).

Descrição	Qtd.	Unid.	Preço Máximo	Marca	Modelo	Preço Unitário	Preço Total
<p>1. GORDURA SUÍNA, CARNE MECANICAMENTE SEPARADA VEGETAL DE SOJA, SAL, ESPECIARIAS NATURAIS, FIRME, MOSSA, ISENTA DE SUJIDADES, PARASITAS E LARVAS, A E REFRIGERAÇÃO ADEQUADA, ACONDICIONADA EM SACO ENTE FECHADO E SUAS CONDIÇÕES DEVERÃO ESTAR DE O NORMATIVA NÚMERO 4 DE 31 DE MARÇO DE 2000 DO S ALTERAÇÕES, PRODUTO SUJEITO À VERIFICAÇÃO NO ATO IMENTOS ADMINISTRATIVOS EMBALAGEM PACOTE KG.</p>	500,00	KG	16,89	Peperi		16,80	8.400,00
<p>AO MOLHO DE TOMATE, ELABORADA COM PRODUTO DA E CABEÇA. O PRODUTO DEVE SER ELABORADO COM AS CONDIÇÕES HIGIÊNICO SANITÁRIAS, SUBMETIDO A S ADEQUADOS E ESTERILIZADO. EMBALAGEM EM LATA, ESOSO LIQUIDO DE 125G.</p>	50,00	UN	3,75	Gomes da Costa		3,73	186,50
<p>NO MÍNIMO 50 GRAMAS POR UNIDADE, ISENTO DE STANCIAS TÓXICAS, ACONDICIONADO EM EMBALAGEM DES, PRAZO MÍNIMO DE VALIDADE DE 15 DIAS DO SEU S CONDIÇÕES DEVERÃO ESTAR DE ACORDO A 7/91</p>	350,00	DZ	4,99	Cantu		4,95	1.732,50
<p>E DE AVES E CARNE BOVINA) CONGELADO, O PRODUTO SIM, SIP OU SIF, PRODUZIDO DENTRO DAS NORMAS /ISA. APRESENTAR TAMANHO UNIFORME, SER LIVRE DE AGEM, QUEIMADURA POR CONGELAMENTO, BOLORES,</p>	100,00	UN	1,00	Pompeia		0,99	99,00

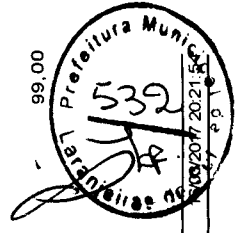

Handwritten signatures and initials of the participants and officials.



**PROPOSTA DE FORNECIMENTO DE PRODUTOS / SERVIÇOS**

Fornecedor: Hulse e Cruz Ltda  
Avenida Brasil 1528 - Centro - Laranjeiras do Sul/PR - CEP 85301-140  
Contador: Davi Likes  
Rua da Cruz  
Sete de Setembro 2211 Edifício Dona Julia - Centro - Laranjeiras do Sul/PR - CEP 85301-070  
e-mail: hulse\_cruz@hotmail.com

E-mail: idealsupermercados\_lds@hotmail.com  
Telefone: (42)3635-1779 Fax: (42)3635-1779 Celular:  
Telefone contador: (42)3035-4141

RG: 81629129

Telefone representante: (42)99927-0702

Agência:

Conta:

Data de abertura:

microempresa ou empresa de pequeno porte (para obter os benefícios da lei complementar nº 123/2006).

Descrição	Qtde.	Unid.	Preço Máximo	Marca	Modelo	Preço Unitário	Preço Total
COLORAÇÃO NORMAL. PESAR APROXIMADAMENTE 56 G E DEVERÁ SER ARMAZENADO EM TEMPERATURAS INFERIORES A -8°C. O POR GORDURAS BOVINAS E NEM O EMPREGO DE VENIENTES DE ANIMAIS DE OUTRAS ESPÉCIES. A J GELO NÃO DEVERÁ ULTRAPASSAR 10% (DEZ POR CENTO) DEVERÁ APRESENTAR SUPERFÍCIE ÚMIDA, PEGAJOSA, LIPÍDICA. NÃO SERÁ TOLERADA A PRESENÇA DE J PARDACENTAS OU COLORAÇÃO SEM UNIFORMIDADE. O PRODUTO DEVERÁ SER DE APROXIMADAMENTE 50 GRAMAS	500,00	UN	7,49	Peperi		7,45	3.725,00
SUÍNA; PREPARADA COM CARNE NÃO MISTA, TOUCINHO E COSTELÃO, FIRME, SEM UMIDADE, ISENTA DE MANTIDA EM TEMPERATURA DE REFRIGERAÇÃO A EM SACO DE POLIETILENO, DEVIDAMENTE FECHADO; E DE ACORDO COM A INSTRUÇÃO NORMATIVA DE 2000 DO MAPAE SUAS POSTERIORES ALTERAÇÕES; AÇÃO NO ATO DA ENTREGA AOS PROCEDIMENTOS DEVIDOS PELA SECRETARIA DE AGRICULTURA, PECUÁRIA, ZOOPECUÁRIA E ABASTECIMENTO RURAL	100,00	KG	10,95	Miolar		10,90	1.090,00
CONDICIONADA EM AMBLAGEM DE POLIETILENO ATÓXICO CONTENDO NÚMERO DO SERVIÇO DE INSPEÇÃO SANITÁRIA DO LOTE, DATA DE VALIDADE, PESO LÍQUIDO DA EMBALAGEM DEVERÁ ESTAR DEVIDAMENTE IDENTIFICADA. O PRODUTO DEVERÁ RESPEITAR O	300,00	KG	9,99	C-Vale		9,95	2.985,00

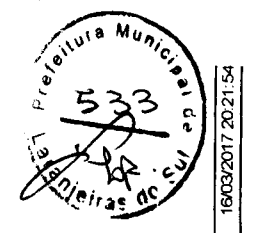

16/03/2017 20:21:54

## PROPOSTA DE FORNECIMENTO DE PRODUTOS / SERVIÇOS

**Fornecedor:** Hulse e Cruz Ltda  
Avenida Brasil 1528 - Centro - Laranjeiras do Sul/PR - CEP 85301-140  
**Contador:** Davi Likes  
Rua da Cruz  
CPF: 059.657.249-26  
Sete de Setembro 2211 Edifício Dona Julia - Centro - Laranjeiras do Sul/PR - CEP 85301-070  
e\_r\_cruz@hotmail.com

**E-mail:** idealsupermercados\_lds@hotmail.com  
**Telefone:** (42)3635-1779 **Fax:** (42)3635-1779 **Celular:**  
**Telefone contador:** (42)3035-4141

**RG:** 81629129  
**Telefone representante:** (42)99927-0702

**Agência:** \_\_\_\_\_ **Conta:** \_\_\_\_\_ **Data de abertura:** \_\_\_\_\_

**microempresa ou empresa de pequeno porte (para obter os benefícios da lei complementar nº 123/2006).**

Item	Qtde.	Unid.	Preço Máximo	Marca	Modelo	Preço Unitário	Preço Total
1	100,00	KG	4,99	In Natura		4,95	495,00
2	500,00	KG	6,40	In Natura		6,35	3.175,00
3	80,00	UN	6,99	In Natura		6,95	556,00
4	100,00	UN	6,99	In Natura		6,95	695,00
<b>PREÇO TOTAL DO LOTE :</b>							<b>81.686,50</b>
<b>PREÇO TOTAL DO LOTE :</b>							<b>0,00</b>

**Item 1:** S: DE PRIMEIRA; TAMANHO E COLORAÇÃO UNIFORMES; A: DEVENDO SER BEM DESENVOLVIDA; SEM DANOS UNIFORMES DO MANUSEIO E TRANSPORTE EMBALAGEM DEVENDO IDENTIFICAÇÃO DO PRODUTO, PESO LÍQUIDO, NEEDEDOR.

**Item 2:** DE PRIMEIRA; TAMANHO E COLORAÇÃO UNIFORMES; OLVIDA E MADURA; COM POLPA FIRME E INTACTA; SEM OS ORIUNDOS DO MANUSEIO E TRANSPORTE; EMBALAGEM DEVENDO IDENTIFICAÇÃO DO PRODUTO PESO LÍQUIDO, NEEDEDOR.

**Item 3:** MERRIL) MAIOR OU IGUAL 1,20KG; NÃO APRESENTAR DEFEITOS O AMASSADO, BROCA, COROA FASCIADA, IMATURO; CHOCOLATE, PASSADO, PODRIDÃO; E QUEIMADO DE CÃO DO PRODUTO, PESO LÍQUIDO, NOME E ENDEREÇO

**Item 4:** DA QUALIDADE); TAMANHO E COLORAÇÃO UNIFORMES; MATERIAL TEROSO E UMIDADE EXTERNA ANORMAL; SEM OS ORIUNDOS DO MANUSEIO E TRANSPORTE; EMBALAGEM DEVENDO IDENTIFICAÇÃO DO PRODUTO, PESO LÍQUIDO, NEEDEDOR.



Handwritten signatures and dates: 195,00, 275,00, 2,75, 16/03/2017 20:21:54

**PROPOSTA DE FORNECIMENTO DE PRODUTOS / SERVIÇOS**

Fornecedor : Hulse e Cruz Ltda  
Avenida Brasil 1528 - Centro - Laranjeiras do Sul/PR - CEP 85301-140  
Contador: Davi Likes  
CPF: 059.657.249-26  
Sete de Setembro 2211 Edifício Dona Julia - Centro - Laranjeiras do Sul/PR - CEP 85301-070  
er\_cruz@hotmail.com

E-mail: idealsupermercados\_lds@hotmail.com  
Telefone: (42)3635-1779 Fax: (42)3635-1779 Celular:  
Telefone contador: (42)3035-4141

RG: 81629129

Telefone representante: (42)99927-0702

Agência:

Conta:

Data de abertura:

microempresa ou empresa de pequeno porte (para obter os benefícios da lei complementar nº 123/2006).

Descrição	Qtd.	Unid.	Preço Máximo	Marca	Modelo	Preço Unitário	Preço Total
MANHO E COLORAÇÃO UNIFORMES; DEVENDO SER BEM TACTA; ISENTA DE ENFERMIDADES, MATERIAL TERROSO E AL; LIVRE DE RESÍDUOS DE FERTILIZANTES SUJIDADES, DANOS FÍSICOS E MECÂNICOS ORIUNDOS DO MANUSEIO E TRANSPARENTE, ATÓXICA, CONTENDO IDENTIFICAÇÃO DO NOME E ENDEREÇO DO FORNECEDOR.	100,00	MAÇ	2,79	In Natura		2,75	275,00
MANHO E COLORAÇÃO UNIFORMES; DEVENDO SER BEM TACTO; ISENTO DE ENFERMIDADES, MATERIAL TERROSO E AL; LIVRE DE RESÍDUOS DE FERTILIZANTES, SUJIDADES, DANOS FÍSICOS E MECÂNICOS ORIUNDOS DO MANUSEIO E TRANSPARENTE, ATÓXICA, CONTENDO IDENTIFICAÇÃO DO NOME E ENDEREÇO DO FORNECEDOR.	1.000,00	UN	1,99	In Natura		1,95	1.950,00
MANHO E COLORAÇÃO UNIFORMES; DEVENDO SER BEM TACTO; ISENTO DE ENFERMIDADES, MATERIAL TERROSO E AL; LIVRE DE RESÍDUOS DE FERTILIZANTES, SUJIDADES, DANOS FÍSICOS E MECÂNICOS ORIUNDOS DO MANUSEIO E TRANSPARENTE, ATÓXICA, CONTENDO IDENTIFICAÇÃO DO NOME E ENDEREÇO DO FORNECEDOR.	100,00	UN	1,99	In Natura		1,95	195,00
MANHO E COLORAÇÃO UNIFORMES; DEVENDO SER BEM TACTO; ISENTO DE ENFERMIDADES, MATERIAL TERROSO E AL; LIVRE DE RESÍDUOS DE FERTILIZANTES, SUJIDADES, DANOS FÍSICOS E MECÂNICOS ORIUNDOS DO MANUSEIO E TRANSPARENTE, ATÓXICA, CONTENDO IDENTIFICAÇÃO DO NOME E ENDEREÇO DO FORNECEDOR.	50,00	UN	2,79	In Natura		2,75	137,50



Handwritten signatures and initials are present in the right margin of the page.

**PROPOSTA DE FORNECIMENTO DE PRODUTOS / SERVIÇOS**

Fornecedor : Hulse e Cruz Ltda  
 Rua: Rua da Cruz, nº 1528 - Centro - Laranjeiras do Sul/PR - CEP 85301-140  
 E-mail: idealsupermercados\_lds@hotmail.com  
 Telefone: (42)3635-1779 Fax: (42)3635-1779 Celular:  
 Contador: Davi Likes Telefone contador: (42)3035-4141

CPF: 059.657.249-26 RG: 81629129  
 Endereço: Sete de Setembro 2211 Edifício Dona Julia - Centro - Laranjeiras do Sul/PR - CEP 85301-070  
 Telefone representante: (42)99927-0702

Agência: Conta: Data de abertura:

**microempresa ou empresa de pequeno porte (para obter os benefícios da lei complementar nº 123/2006).**

Descrição	Qtde.	Unid.	Preço Máximo	Marca	Modelo	Preço Unitário	Preço Total
TRANSPARENTE, ATÓXICA, CONTENDO IDENTIFICAÇÃO DO NOME E ENDEREÇO DO FORNECEDOR. PESO MÍNIMO 250G.	1.000,00	KG	3,99	In Natura		3,95	3.950,00
PRIMEIRA; TAMANHO E COLORAÇÃO UNIFORMES; COM VENDO SER BEM DESENVOLVIDA; SEM DANOS FÍSICOS E MANUSEIO E TRANSPORTE; EMBALAGEM TRANSPARENTE, IDENTIFICAÇÃO DO PRODUTO, PESO LÍQUIDO, NOME E R.	150,00	KG	6,79	In Natura		6,75	1.012,50
ATAS L.) MÉDIA; CADA UNIDADE DEVE TER PESO ENTRE 150 A 299 GRAMAS; CADA UNIDADE DEVE TER TAMANHO; DIFERENÇA ENTRE 20% E 25%; NÃO APRESENTAR DEFORMAÇÃO GRAVE, BROCA, BROTADA, MURCHO, PODRIDÃO, ESVERDEAMENTO, BROTO, O COM EXPOSIÇÃO DA POLPA; DEVENDO SER ENTREGUE IDENTIFICADO DO PRODUTO, PESO LÍQUIDO, NOME E ENDEREÇO DO FORNECEDOR.	80,00	KG	2,10	In Natura		2,05	164,00
TIPO EQUATORIAL ENTRE 42 A 69MM, MÉDIA E UNIFORME; OS APARENTES COMO ESVERDEAMENTO, MANCHA, MANCHA DE CHOCOLATE; DEVE ESTAR ISENTA DE ERROSAS, SUJIDADES; CORPOS ESTRANHOS ADERIDOS AO PRODUTO, PESOS LÍQUIDAM, NOME; ENDEREÇO DO PRODUTO.	600,00	KG	1,59	In Natura		1,55	930,00
OM DIÂMETRO EQUATORIAL ENTRE (50 A 80) MM, MÉDIA; INTERNOS E EXTERNOS QUE PREJUDIQUEM O CONSUMO	300,00	KG	1,99	In Natura		1,95	585,00



Handwritten signatures and initials, including a large signature on the right side of the page.



Município de Laranjeiras do Sul  
Pregão Presencial 9/2017

## PROPOSTA DE FORNECIMENTO DE PRODUTOS / SERVIÇOS

Fornecedor: Hulse e Cruz Ltda

Endereço: Rua 1528 - Centro - Laranjeiras do Sul/PR - CEP 85301-140

Contador: Davi Likes

CPF: 059.657.249-26

Sete de Setembro 2211 Edifício Dona Julia - Centro - Laranjeiras do Sul/PR - CEP 85301-070

email: [er\\_cruz@hotmail.com](mailto:er_cruz@hotmail.com)

E-mail: [idealsupermercados\\_ids@hotmail.com](mailto:idealsupermercados_ids@hotmail.com)

Telefone: (42)3635-1779 Fax: (42)3635-1779 Celular:

Telefone contador: (42)3035-4141

RG: 81629129

Telefone representante: (42)99927-0702

Agência:

Conta:

Data de abertura:

microempresa ou empresa de pequeno porte (para obter os benefícios da lei complementar nº 123/2006).

Descrição	Qtde.	Unid.	Preço Máximo	Marca	Modelo	Preço Unitário	Preço Total
MURCHO, PASSADO, PODRIDÃO; DEVENDO SER ENTREGUE EM PASTA ATÓXICA, CONTENDO IDENTIFICAÇÃO DO PRODUTO, DEVEREÇO DO FORNECEDOR.	200,00	MAÇ	2,79	In Natura		2,75	550,00
MAÇOS, TAMANHO E COLORAÇÃO UNIFORMES; DEVENDO SER ENTREGUE EM PASTA ATÓXICA, CONTENDO IDENTIFICAÇÃO DO PRODUTO, DEVEREÇO DO FORNECEDOR.	1.000,00	KG	1,99	In Natura		1,95	1.950,00
MAÇAS, TAMANHO E COLORAÇÃO UNIFORMES; DEVENDO SER ENTREGUE EM PASTA ATÓXICA, CONTENDO IDENTIFICAÇÃO DO PRODUTO, DEVEREÇO DO FORNECEDOR.	500,00	KG	1,99	In Natura		1,95	995,00
MAÇAS, TAMANHO E COLORAÇÃO UNIFORMES; DEVENDO SER ENTREGUE EM PASTA ATÓXICA, CONTENDO IDENTIFICAÇÃO DO PRODUTO, DEVEREÇO DO FORNECEDOR.	100,00	KG	3,49	In Natura		3,45	345,00
MAÇAS, TAMANHO E COLORAÇÃO UNIFORMES; DEVENDO SER ENTREGUE EM PASTA ATÓXICA, CONTENDO IDENTIFICAÇÃO DO PRODUTO, DEVEREÇO DO FORNECEDOR.	100,00	UN	3,99	In Natura		3,95	395,00



Handwritten signatures and initials over the table rows.

16/03/2017 20:21:54

Município de Laranjeiras do Sul  
Pregão Presencial 9/2017

### PROPOSTA DE FORNECIMENTO DE PRODUTOS / SERVIÇOS

Fornecedor : Hulse e Cruz Ltda  
Avenida Brasil 1528 - Centro - Laranjeiras do Sul/PR - CEP 85301-140

E-mail: idealsupermercados\_ids@hotmail.com  
Telefone: (42)3635-1779 Fax: (42)3635-1779 Celular:

Contador: Davi Likes  
CPF: 059.657.249-26

Telefone contador: (42)3035-4141

RG: 81629129

Sete de Setembro 2211 Edifício Dona Julia - Centro - Laranjeiras do Sul/PR - CEP 85301-070  
per\_cruz@hotmail.com

Telefone representante: (42)99927-0702

Agência:

Conta:

Data de abertura:

microempresa ou empresa de pequeno porte (para obter os benefícios da lei complementar nº 123/2006).

Descrição	Qtde.	Unid.	Preço Máximo	Marca	Modelo	Preço Unitário	Preço Total
ADUBO NUTRIENTE COM NITRATO DE AMÔNIO E ENDEREÇO COMPLETO DO FORNECEDOR.	500,00	KG	2,99	In Natura		2,95	1.475,00
ADUBO EQUATORIAL E (65 A 71) MM; NÃO APRESENTAR RISCOS QUE PREJUDIQUEM O CONSUMO. BAIXA UMIDADE, PASSADO E PODRIDÃO; DEVENDO SER ENTREGUE EM SACO LIXO; ATÓXICA; CONTENDO IDENTIFICAÇÃO DO PRODUTO, ENDEREÇO DO FORNECEDOR.	150,00	KG	4,89	In Natura		4,85	
ADUBO EQUATORIAL E (68 A 73) MM; NÃO APRESENTAR RISCOS QUE PREJUDIQUEM O CONSUMO. BAIXA UMIDADE, PASSADO E PODRIDÃO; DEVENDO SER ENTREGUE EM SACO LIXO; ATÓXICA; CONTENDO IDENTIFICAÇÃO DO PRODUTO, ENDEREÇO DO FORNECEDOR.	1.000,00	KG	3,75	In Natura		3,70	
ADUBO EQUATORIAL E (65 A 71) MM; NÃO APRESENTAR RISCOS QUE PREJUDIQUEM O CONSUMO. BAIXA UMIDADE, PASSADO E PODRIDÃO; DEVENDO SER ENTREGUE EM SACO LIXO; ATÓXICA, CONTENDO IDENTIFICAÇÃO DO PRODUTO, ENDEREÇO COMPLETO DO FORNECEDOR.	80,00	KG	2,15	In Natura		2,15	172,00
ADUBO EQUATORIAL E (65 A 71) MM; NÃO APRESENTAR RISCOS QUE PREJUDIQUEM O CONSUMO. BAIXA UMIDADE, PASSADO E PODRIDÃO; DEVENDO SER ENTREGUE EM SACO LIXO; ATÓXICA, CONTENDO IDENTIFICAÇÃO DO PRODUTO, ENDEREÇO DO FORNECEDOR.	1.500,00	KG	5,75	In Natura		5,75	8.625,00



Handwritten signatures and initials, including a large signature that appears to be 'Julia' and another that appears to be 'Davi Likes'.

Município de Laranjeiras do Sul  
 Pregão Presencial 9/2017

# PROPOSTA DE FORNECIMENTO DE PRODUTOS / SERVIÇOS

Fornecedor : Hulse e Cruz Ltda  
 Av. Brasil 1528 - Centro - Laranjeiras do Sul/PR - CEP 85301-140  
 Contador: Davi Likes  
 CPF: 059.657.249-26  
 Sete de Setembro 2211 Edifício Dona Julia - Centro - Laranjeiras do Sul/PR - CEP 85301-070  
 hulse\_cruz@hotmail.com

E-mail: idealsupermercados\_kds@hotmail.com  
 Telefone: (42)3635-1779 Fax: (42)3635-1779 Celular:  
 Telefone contador: (42)3035-4141

RG: 81629129

Telefone representante: (42)99927-0702

Agência:

Conta:

Data de abertura:

microempresa ou empresa de pequeno porte (para obter os benefícios da lei complementar nº 123/2006).

Item	Qtd.	Unid.	Preço Máximo	Marca	Modelo	Preço Unitário	Preço Total
1.000 PRESENTANDO TAMANHO MÉDIO DE 120G POR FRUTA, COR VERDE, DEVENDO SER BEM DESENVOLVIDA E MADURA, COM SEM DANOS FÍSICOS E MECÂNICOS ORIUNDOS DO MANUSEIO E TRANSPORTE; DEVENDO SER ENTREGUE EM EMBALAGEM DEVIDO SER ENTREGUE EM EMBALAGEM DEVIDO IDENTIFICAÇÃO DO PRODUTO, PESO LÍQUIDO, DEVENDO SER BEM DESENVOLVIDO E MADURO; COM POLPA FIRME E SEM DANOS FÍSICOS E MECÂNICOS ORIUNDOS DO MANUSEIO E TRANSPORTE; DEVENDO SER ENTREGUE EM EMBALAGEM DEVIDO IDENTIFICAÇÃO DO PRODUTO, PESO LÍQUIDO, NOME E ENDEREÇO DO FORNECEDOR.	150,00	KG	8,99	In Natura		8,95	1.342,50
2.000 DO TAMANHO MÉDIO DE 120G POR FRUTA, COR VERDE, DEVENDO SER BEM DESENVOLVIDA E MADURA, COM SEM DANOS FÍSICOS E MECÂNICOS ORIUNDOS DO MANUSEIO E TRANSPORTE; DEVENDO SER ENTREGUE EM EMBALAGEM DEVIDO IDENTIFICAÇÃO DO PRODUTO, PESO LÍQUIDO, NOME E ENDEREÇO DO FORNECEDOR.	50,00	KG	9,98	In Natura		9,90	495,00
3.000 FRUTAS, PARASITAS E LARVAS; TAMANHO E COLORAÇÃO BEM DESENVOLVIDO E MADURO; COM POLPA FIRME E SEM DANOS FÍSICOS E MECÂNICOS ORIUNDOS DO MANUSEIO E TRANSPORTE; DEVENDO SER ENTREGUE EM EMBALAGEM DEVIDO IDENTIFICAÇÃO DO PRODUTO, PESO LÍQUIDO, NOME E ENDEREÇO DO FORNECEDOR.	200,00	KG	4,59	In Natura		4,55	910,00
4.000 FRUTAS, COMPACTA E FIRME; TAMANHO E COLORAÇÃO BEM DESENVOLVIDA E MADURO; SEM DANOS FÍSICOS E MECÂNICOS ORIUNDOS DO MANUSEIO E TRANSPORTE; DEVENDO SER ENTREGUE EM EMBALAGEM DEVIDO IDENTIFICAÇÃO DO PRODUTO, PESO LÍQUIDO, NOME E ENDEREÇO DO FORNECEDOR.	500,00	KG	3,99	In Natura		3,95	1.975,00
5.000 FRUTAS, COMPACTA E FIRME; TAMANHO E COLORAÇÃO BEM DESENVOLVIDA E MADURO; SEM DANOS FÍSICOS E MECÂNICOS ORIUNDOS DO MANUSEIO E TRANSPORTE; DEVENDO SER ENTREGUE EM EMBALAGEM DEVIDO IDENTIFICAÇÃO DO PRODUTO, PESO LÍQUIDO, NOME E ENDEREÇO DO FORNECEDOR.	100,00	KG	3,99	In Natura		3,95	395,00
6.000 FRUTAS, LIVRE DE SUJIDADES, DEVENDO SER BEM DESENVOLVIDA E MADURO; SEM DANOS FÍSICOS E MECÂNICOS ORIUNDOS DO MANUSEIO E TRANSPORTE; DEVENDO SER ENTREGUE EM EMBALAGEM DEVIDO IDENTIFICAÇÃO DO PRODUTO, PESO LÍQUIDO, NOME E ENDEREÇO DO FORNECEDOR.	500,00	KG	1,99	In Natura		1,95	975,00

Handwritten signatures and stamps. A circular stamp from Prefeitura Municipal de Laranjeiras do Sul is visible, dated 16/09/2017 20:21:54.

Município de Laranjeiras do Sul  
 Pregão Presencial 9/2017

**PROPOSTA DE FORNECIMENTO DE PRODUTOS / SERVIÇOS**

**Fornecedor :** Hulse e Cruz Ltda  
 Rua Araral 1528 - Centro - Laranjeiras do Sul/PR - CEP 85301-140  
**Contador:** Davi Likes  
 Rua da Cruz  
 CPF: 059.657.249-26  
 Sete de Setembro 2211 Edifício Dona Julia - Centro - Laranjeiras do Sul/PR - CEP 85301-070  
 e-mail: hulse\_cruz@hotmail.com

**E-mail:** idealsupermercados\_ids@hotmail.com  
**Telefone:** (42)3635-1779 **Fax:** (42)3635-1779 **Celular:**  
**Telefone contador:** (42)3035-4141

**RG:** 81629129

**Telefone representante:** (42)99927-0702

**Agência:**

**Conta:**

**Data de abertura:**

**microempresa ou empresa de pequeno porte (para obter os benefícios da lei complementar nº 123/2006).**

Descrição	Qtde.	Unid.	Preço Máximo	Marca	Modelo	Preço Unitário	Preço Total
1. LIVRE DE PARASITAS E LARVAS, TAMANHO E COLORAÇÃO FIRME E IMPACTA. A GRANEL, PESANDO ENTRE (6 A LO) 1KG							
COLORAÇÃO UNIFORMES; DEVENDO SER BEM COM POLPA INTACTA E FIRME; CONTENDO O, PESO LÍQUIDO, NOME E ENDEREÇO DO FORNECEDOR.	150,00	KG	3,19	In Natura		3,15	472,50
TAMANHO E COLORAÇÃO UNIFORMES; DEVENDO SER BEM FIRME E INTACTA; BANDEJA DE ISOPOR, COM ALVADO EM PLÁSTICO TRANSPARENTE ATÓXICO, COM IDENTIFICAÇÃO DO PRODUTO, PESO LÍQUIDO, NOME E ENDEREÇO DO FORNECEDOR.	100,00	BAND	4,99	In Natura		4,95	495,00
FIRME, COM COMPRIMENTO ENTRE 10 E 13 CM; O LOTE DEVE TER HOMOGENEIDADE VISUAL DE TAMANHO; NÃO APRESENTAR DEFECTOS QUE PREJUDIQUEM O CONSUMO; DESIDRATAÇÃO, SEM OXIDANTE; E VIROSE; EMBALAGEM TRANSPARENTE, ATÓXICA, COM IDENTIFICAÇÃO DO PRODUTO, PESO LÍQUIDO, NOME E ENDEREÇO DO FORNECEDOR.	150,00	KG	2,10	In Natura		2,05	307,50
DE); TAMANHO E COLORAÇÃO UNIFORME; SEM LESÕES DE ORIGEM FÍSICA OU MECÂNICA, PERFURAÇÕES E CORTES; TRANSPORTE, EMBALAGEM TRANSPARENTE, ATÓXICA, COM IDENTIFICAÇÃO DO PRODUTO, PESO LÍQUIDO, NOME E ENDEREÇO DO FORNECEDOR.	50,00	KG	4,99	In Natura		4,95	247,50
COLORAÇÃO UNIFORMES; SEM LESÕES DE ORIGEM FÍSICA OU MECÂNICA, PERFURAÇÕES E CORTES; TRANSPORTE, EMBALAGEM TRANSPARENTE, ATÓXICA, COM IDENTIFICAÇÃO DO PRODUTO, PESO LÍQUIDO, NOME E ENDEREÇO DO FORNECEDOR.	50,00	KG	4,90	In Natura		4,85	242,50
DE); TAMANHO E COLORAÇÃO UNIFORMES; SEM LESÕES MECÂNICA, PERFURAÇÕES E CORTES; ORIUNDOS DO	50,00	KG	4,99	In Natura		4,95	247,50

Handwritten signatures and stamps. A circular stamp from 'PREFEITURA MUNICIPAL DE LARANJEIRAS DO SUL' is visible, dated 16/03/2017 20:21:54. The stamp contains the number '540' and a signature.



**PROPOSTA DE FORNECIMENTO DE PRODUTOS / SERVIÇOS**

Fornecedor : Hulse e Cruz Ltda  
 Av. Brasil 1528 - Centro - Laranjeiras do Sul/PR - CEP 85301-140

E-mail: idealsupermercados\_lds@hotmail.com

Telefone: (42)3635-1779 Fax: (42)3635-1779 Celular:

Contador: Davi Likes

Telefone contador: (42)3035-4141

CPF: 059.657.249-26 RG: 81629129

Sete de Setembro 2211 Edifício Dona Julia - Centro - Laranjeiras do Sul/PR - CEP 85301-070  
 e\_cruz@hotmail.com

Telefone representante: (42)99927-0702

Agência:

Conta:

Data de abertura:

**microempresa ou empresa de pequeno porte (para obter os benefícios da lei complementar nº 123/2006).**

Item	Qtde.	Unid.	Preço Máximo	Marca	Modelo	Preço Unitário	Preço Total
EMBALAGEM TRANSPARENTE, ATÓXICA, CONTENDO LÍQUIDO, PESO LÍQUIDO, NOME E ENDEREÇO DO FORNECEDOR. TAMANHO E COLORAÇÃO UNIFORMES; DEVENDO SER INTACTO; SEM LESÕES DE ORIGEM FÍSICA OU CORTES; ORIUNDOS DO MANUSEIO E TRANSPORTE, ATÓXICA; CONTENDO IDENTIFICAÇÃO DO PRODUTO, PREÇO DO FORNECEDOR.	300,00	UN	1,19	In Natura		1,15	345,00
COM POLPA FIRME E INTACTA; ISENTO DE ENFERMIDADES, DE ORIGEM ANORMAL; LIVRES DE RESÍDUOS DE PARASITAS E LARVAS; SEM LESÕES DE ORIGEM FÍSICA E CORTES; EMBALAGEM TRANSPARENTE, ATÓXICA, DO PRODUTO, PESO LÍQUIDO, NOME E ENDEREÇO DO	1.000,00	KG	2,55	In Natura		2,50	2.500,00
COM POLPA FIRME E INTACTA; ISENTO DE ENFERMIDADES, DE ORIGEM ANORMAL; LIVRES DE RESÍDUOS DE PARASITAS E LARVAS; SEM LESÕES DE ORIGEM FÍSICA E CORTES; EMBALAGEM TRANSPARENTE, ATÓXICA, DO PRODUTO, PESO LÍQUIDO, NOME E ENDEREÇO DO	200,00	KG	2,75	In Natura		2,70	540,00
MANHO E COLORAÇÃO UNIFORMES, DEVENDO SER BEM COMPACTA E FIRME, SEM DANOS FÍSICOS E MECÂNICOS TRANSPORTE, EMBALAGEM TRANSPARENTE, ATÓXICA, DO PRODUTO, PESO LÍQUIDO, NOME E ENDEREÇO DO	50,00	KG	4,99	In Natura		4,98	249,00
LOTE DEVERA APRESENTAR HOMOGENEIDADE VISUAL NO INTERIORE ENTRE O MAIOR E O MENOR PRODUTO NÃO PODERÁ SER CLASSIFICADO PERMITE A PRESENÇA DE VAGEM NO; NÃO APRESENTAR OS DEFEITOS EXTERNOS E MECÂNICOS; CONSUMO: DANO MECÂNICO OU NA CASCA, E; COM EMBALAGEM TRANSPARENTE, ATÓXICA,	100,00	KG	4,75	In Natura		4,70	

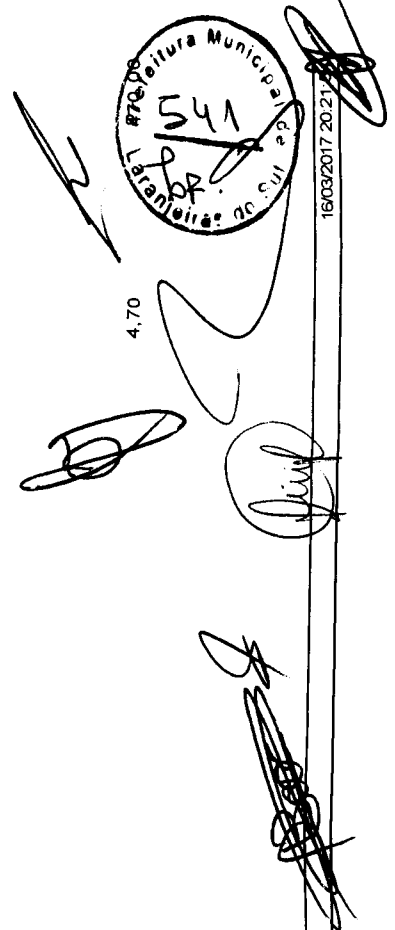
 A circular stamp from the Municipality of Laranjeiras do Sul is visible, containing the text "Município de Laranjeiras do Sul" and "Secretaria Municipal". There are several handwritten signatures and initials over the stamp and in the right margin.

**PROPOSTA DE FORNECIMENTO DE PRODUTOS / SERVIÇOS**

Precedor : Hulse e Cruz Ltda  
 Rua 1528 - Centro - Laranjeiras do Sul/PR - CEP 85301-140

E-mail: idealsupermercados\_lds@hotmail.com  
 Telefone: (42)3635-1779 Fax: (42)3635-1779 Celular:

Contador: Davi Likes

Telefone contador: (42)3035-4141

RG: 81629129

Sete de Setembro 2211 Edifício Dona Julia - Centro - Laranjeiras do Sul/PR - CEP 85301-070  
 pr\_cruz@hotmail.com

Telefone representante: (42)99927-0702



Agência:

Conta:

Data de abertura:

microempresa ou empresa de pequeno porte (para obter os benefícios da lei complementar nº 123/2006).

Qtd.	Unid.	Preço Máximo	Marca	Modelo	Preço Unitário	Preço Total
100,00	MAÇ	1,99	In Natura		1,98	198,00
S. FRESCA; DE PRIMEIRA; TAMANHO E COLORAÇÃO BEM DESENVOLVIDA; FIRME E INTACTA; ISENTA DE FERROSO E UMIDADE EXTERNA ANORMAL; LIVRE DE OXÍGENO; SEM DANOS FÍSICOS; SEM MANUSEIO E TRANSPORTE, EMBALAGEM EM CONDIÇÃO DE IDENTIFICAÇÃO DO PRODUTO, PESO LÍQUIDO, TOTAL DO FORNECEDOR						
150,00	UN	1,99	Fugini		1,99	298,50
LATA EM LATA COM 200 G, VALIDADE MÍNIMA 1 ANO E 4 MESES A CONTAR DA DATA DA ENTREGA; SENDO CONSIDERADO COMO PESO LÍQUIDO O SUJEITO À VERIFICAÇÃO NO ATO DA ENTREGA AOS ATIVOS DETERMINADOS PELA ANVISA.						
150,00	UN	3,99	Copacol		3,98	597,00
LATA EM LATA COM 200 G, COM VALIDADE MÍNIMA 1 ANO E 4 MESES A CONTAR DA DATA DA ENTREGA; SENDO CONSIDERADO COMO PESO LÍQUIDO O SUJEITO À VERIFICAÇÃO NO ATO DA ENTREGA AOS ATIVOS DETERMINADOS PELA ANVISA.						
200,00	UN	1,99	Fugini		1,99	398,00
LATA EM LATA COM 200 G, COM VALIDADE MÍNIMA 1 ANO E 4 MESES A CONTAR DA DATA DA ENTREGA; SENDO CONSIDERADO COMO PESO LÍQUIDO O SUJEITO À VERIFICAÇÃO NO ATO DA ENTREGA AOS ATIVOS DETERMINADOS PELA ANVISA.						
200,00	UN	11,75	Quero		11,75	2350,00
LATA EM LATA COM 200 G, COM VALIDADE MÍNIMA 1 ANO E 4 MESES A CONTAR DA DATA DA ENTREGA; SENDO CONSIDERADO COMO PESO LÍQUIDO O SUJEITO À VERIFICAÇÃO NO ATO DA ENTREGA AOS ATIVOS DETERMINADOS PELA ANVISA.						
					<b>PREÇO TOTAL DO LOTE :</b>	<b>45.911,50</b>

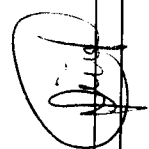
  
  
  
  
 16/03/2017 20:21:54

## PROPOSTA DE FORNECIMENTO DE PRODUTOS / SERVIÇOS

**Fornecedor:** Hulse e Cruz Ltda  
 Rua 1528 - Centro - Laranjeiras do Sul/PR - CEP 85301-140  
**Contador:** Davi Likes  
 Rua 1528 - Centro - Laranjeiras do Sul/PR - CEP 85301-140  
**CPF:** 059.657.249-26  
**E-mail:** idealsupermercados\_lds@hotmail.com  
**Telefone:** (42)3635-1779 **Fax:** (42)3635-1779 **Celular:**  
**Telefone contador:** (42)3035-4141

**RG:** 81629129

**CPF:** 059.657.249-26

**Telefone representante:** (42)99927-0702



**Agência:**

**Conta:**

**Data de abertura:**

**Microempresa ou empresa de pequeno porte (para obter os benefícios da lei complementar nº 123/2006).**

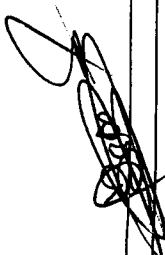
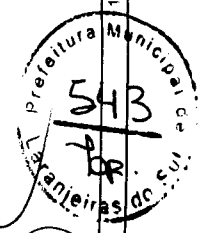
Descrição	Qtde.	Unid.	Preço Máximo	Marca	Modelo	Preço Unitário	Preço Total
<p>IMERSO EM LÍQUIDO DE COBERTURA; TAMANHO E CONDICIONADO EM LATA COM 2 KG, COM VALIDADE ATÉ A DATA DA ENTREGA; DEVENDO SER CONSIDERADO DUTO DRENADO; E SUAS CONDIÇÕES DEVERÃO ESTAR DE ACORDO COM A PORTARIA RDC 263 DE 22 DE MARÇO DE 2013 E SUAS ALTERAÇÕES POSTERIORES; PRODUTO SUJEITO À VERIFICAÇÃO NO ATO DA ENTREGA AOS PROCEDIMENTOS DETERMINADOS PELA ANVISA.</p>	200,00	UN	9,98	Lorenz		9,85	1.970,00
<p>COM TEOR DE UMIDADE MÁXIMA DE 15%; ISENTO DE PARASITAS E LARVAS; VALIDADE MÍNIMA DE 05 MESES A CONTAR DA DATA DA ENTREGA; E SUAS CONDIÇÕES DEVERÃO ESTAR DE ACORDO COM A PORTARIA RDC 263 DE 22 DE MARÇO DE 2013 E SUAS ALTERAÇÕES POSTERIORES; PRODUTO SUJEITO À VERIFICAÇÃO NO ATO DA ENTREGA AOS PROCEDIMENTOS ADMINISTRATIVOS DETERMINADOS PELA ANVISA.</p>	150,00	UN	13,69	Urbano		13,60	2.040,00
<p>POLÍDIO, GRÃOS INTEIROS; COM TEOR DE UMIDADE MÁXIMA DE 15%; ISENTO DE PARASITAS E LARVAS; VALIDADE MÍNIMA DE 05 MESES A CONTAR DA DATA DA ENTREGA; E SUAS CONDIÇÕES DEVERÃO ESTAR DE ACORDO COM A PORTARIA RDC 263 DE 22 DE MARÇO DE 2013 E SUAS ALTERAÇÕES POSTERIORES; PRODUTO SUJEITO À VERIFICAÇÃO NO ATO DA ENTREGA AOS PROCEDIMENTOS ADMINISTRATIVOS DETERMINADOS PELA ANVISA.</p>	500,00	UN	14,99	Belchior		14,90	7.450,00
<p>PARASITAS E LARVAS; VALIDADE MÍNIMA DE 05 MESES A CONTAR DA DATA DA ENTREGA; E SUAS CONDIÇÕES DEVERÃO ESTAR DE ACORDO COM A PORTARIA RDC 263 DE 22 DE MARÇO DE 2013 E SUAS ALTERAÇÕES POSTERIORES; PRODUTO SUJEITO À VERIFICAÇÃO NO ATO DA ENTREGA AOS PROCEDIMENTOS ADMINISTRATIVOS DETERMINADOS PELA ANVISA.</p>	100,00	UN	2,85	Amafil		2,84	284,00

**PROPOSTA DE FORNECIMENTO DE PRODUTOS / SERVIÇOS**

Fornecedor : Hulse e Cruz Ltda  
Avenida Brasil 1528 - Centro - Laranjeiras do Sul/PR - CEP 85301-140  
Contador: Davi Likes  
Lilian da Cruz

E-mail: idealsupermercados\_lds@hotmail.com  
Telefone : (42)3635-1779 Fax: (42)3635-1779 Celular:  
Telefone contador: (42)3035-4141

RG: 81629129

Sete de Setembro 2211 Edifício Dona Julia - Centro - Laranjeiras do Sul/PR - CEP 85301-070  
efer\_cruz@hotmail.com

Telefone representante: (42)99927-0702

Agência:

Conta:

Data de abertura:

**microempresa ou empresa de pequeno porte (para obter os benefícios da lei complementar nº 123/2006).**

Descrição	Qtde.	Unid.	Preço Máximo	Marca	Modelo	Preço Unitário	Preço Total
DE SETEMBRO 2005 E SUAS ALTERAÇÕES POSTERIORES; CRIAÇÃO NO ATO DA ENTREGA AOS PROCEDIMENTOS DETERMINADOS PELA ANVISA.	100,00	UN	2,65	Amafil		2,64	264,00
TORRADA; ESCURA; ISENTA DE SUJIDADES, PARASITAS E DE 07 MESES A CONTAR DA ENTREGA, ACONDICIONADO EM CONTENDO 500 G E SUAS CONDIÇÕES DEVERÃO ESTAR DE ACORDO COM O RDC 263 DE 22 DE SETEMBRO 2005 E SUAS ALTERAÇÕES SUJEITO À VERIFICAÇÃO NO ATO DA ENTREGA AOS PROCEDIMENTOS DETERMINADOS PELA ANVISA.	200,00	UN	3,49	Luana		3,45	690,00
HO TORRADO; NA COR AMARELA; ISENTA DE SUJIDADES, DE MÍNIMA 7 MESES A CONTAR DA ENTREGA, PLÁSTICO TRANSPARENTE, ATÓXICO; PESANDO 500 G E ESTAR DE ACORDO COM A PORTARIA RDC 263 DE 22 DE SETEMBRO 2005 SUJEITO À VERIFICAÇÃO NO ATO DA ENTREGA AOS PROCEDIMENTOS DETERMINADOS PELA ANVISA.	200,00	UN	4,45	Ideal		4,43	886,00
TORRADA; DE COR AMARELADA; ISENTA DE SUJIDADES, DE MÍNIMA 4 MESES A CONTAR DA ENTREGA, PLÁSTICO TRANSPARENTE, ATÓXICO, CONTENDO 500 G E ESTAR DE ACORDO COM A PORTARIA 263 DE SETEMBRO 2005 SUJEITO À VERIFICAÇÃO NO ATO DA ENTREGA AOS PROCEDIMENTOS ADMINISTRATIVOS DETERMINADOS PELA ANVISA.	1.500,00	UN	2,99	Q. Bacana		2,95	4.425,00
TORRADA; DESGERMINADO; DE COR BRANCA; ISENTA DE SUJIDADES; LIVRE DE FERMENTAÇÃO, MOFO E MATERIAIS ADVERSOS; ACONDICIONADO EM CONTENDO 1 KG E SUAS CONDIÇÕES DEVERÃO ESTAR DE ACORDO COM A PORTARIA RDC 263 DE 22 DE SETEMBRO 2005 SUJEITO À VERIFICAÇÃO NO ATO DA ENTREGA AOS PROCEDIMENTOS ADMINISTRATIVOS DETERMINADOS PELA ANVISA.	800,00	UN	9,99	Q. Bacana		9,95	7.960,00

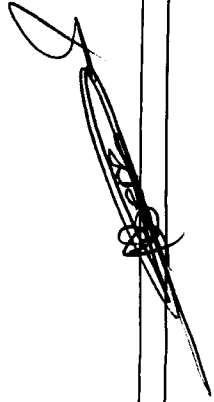
Assinatura do Fornecedor:   
Assinatura do Preceptor:   
Carimbo: Prefeitura Municipal de Laranjeiras do Sul, 16/09/2017, 15:27

**PROPOSTA DE FORNECIMENTO DE PRODUTOS / SERVIÇOS**

Ornecedor : Hulse e Cruz Ltda  
 aral 1528 - Centro - Laranjeiras do Sul/PR - CEP 85301-140  
 Contador: Davi Likes

E-mail: idealsupermercados\_ids@hotmail.com  
 Telefone: (42)3635-1779 Fax: (42)3635-1779 Celular:

Telefone contador: (42)3035-4141

RG: 81629129

Sete de Setembro 2211 Edifício Dona Julia - Centro - Laranjeiras do Sul/PR - CEP 85301-070

Telefone representante: (42)99927-0702

er\_cruz@hotmail.com

Agência:

Conta:

Data de abertura:

microempresa ou empresa de pequeno porte (para obter os benefícios da lei complementar nº 123/2006).

Item	Qtde.	Unid.	Preço Máximo	Marca	Modelo	Preço Unitário	Preço Total
------	-------	-------	--------------	-------	--------	----------------	-------------

1 PESANDO 5 KG E SUAS CONDIÇÕES DEVERÃO ESTAR DE  
 NR. 354/96).

AL FINA 200,00 UN 2,95 Q. Bacana 2,93 586,00

REAL LIMPO E COM TEOR MÁXIMO DE CINZAS DE 2% NA  
 ENTE CINZA; ISENTA DE SUJIDADES, PARASITAS E  
 TAÇÃO, MOFO E MATERIAIS TERROSOS; VALIDADE MÍNIMA  
 ENTREGA, ACONDICIONADO EM SACO PLÁSTICO ATÓXICO E  
 DNADO EM SACO TRANSPARENTE, ATÓXICO, CONTENDO 01  
 VERÃO ESTAR DE ACORDO COM A PORTARIA N. 354, DE  
 À VERIFICAÇÃO NO ATO DA ENTREGA AOS  
 RATIVOS DETERMINADOS PELA ANVISA.

100,00 UN 6,85 Nutritional 6,80 680,00

M FERRO E ACIDO FÓLICO; LEITE EM PÓ INTEGRAL  
 AROMATIZANTE E GLUTEM; PACOTES DE FILME DE  
 MINADO COM POLIETILENO DE BAIXA DENSIDADE,  
 MADE MÍNIMA NA DATA DE ENTREGA DE 6 MESES;  
 ENEMBRO DE 2005 E SUAS ALTERAÇÕES POSTERIORES;  
 CAÇÃO NO ATO DA ENTREGA AOS PROCED.  
 ADOS PELA ANVISA

100,00 KG 5,25 Itasa 5,23 523,00

DE GRÃOS INTEIROS E SÃOS, COM TEOR DE UNIDADE  
 MATERIAL TERROSO, SUJIDADES E MISTURA DE OUTRAS  
 CONDICIONADO EM SACO PLÁSTICO, CONTENDO 01 KG,  
 ES A CONTAR DA DATA DA ENTREGA, E SUAS CONDIÇÕES  
 O COM DECRETO 6268, DE 22 DE NOVEMBRO DE 2007,  
 E 28 DE MARÇO DE 2008 E SUAS ALTERAÇÕES  
 JEITO À VERIFICAÇÃO NO ATO DA ENTREGA AOS  
 ATIVOS DETERMINADOS PELO MAPA.

800,00 KG 4,59 Da Serra 4,57 3.656,00

TEIROS E SÃOS, COM TEOR DE UNIDADE MÁXIMA DE 14%,  
 O, SUJIDADES E MISTURA DE OUTRAS VARIEDADES E  
 EM SACO PLÁSTICO, CONTENDO 01 KG, VALIDADE MÍNIMA  
 ATA DA ENTREGA, E SUAS CONDIÇÕES DEVERÃO ESTAR  
 268, DE 22 DE NOVEMBRO DE 2007, INSTRUÇÃO  
 CO DE 2008 E SUAS ALTERAÇÕES POSTERIORES.

Handwritten signatures and stamps. A circular stamp from 'Prefeitura Municipal de Laranjeiras do Sul' is dated 16/03/2017 20:21:54. There are several illegible signatures and initials.

**PROPOSTA DE FORNECIMENTO DE PRODUTOS / SERVIÇOS**

Precedor : Hulse e Cruz Ltda  
Avenida 1528 - Centro - Laranjeiras do Sul/PR - CEP 85301-140

E-mail: idealsupermercados\_ids@hotmail.com  
Telefone: (42)3635-1779 Fax: (42)3635-1779 Celular:

Contador: Davi Likes  
CPF: 059.657.249-26

Telefone contador: (42)3035-4141

RG: 81629129

Sede de Setembro 2211 Edifício Dona Julia - Centro - Laranjeiras do Sul/PR - CEP 85301-070  
pr\_cruz@hotmail.com

Telefone representante: (42)99927-0702

Agência:

Conta:

Data de abertura:

**microempresa ou empresa de pequeno porte (para obter os benefícios da lei complementar nº 123/2006).**

Item	Qtdte.	Unid.	Preço Máximo	MARCA	Modelo	Preço Unitário	Preço Total
1	200,00	KG	2,99	Oeste		2,98	596,00
<p>CAÇÃO NO ATO DA ENTREGA AOS PROCED. ANUNCIADOS PELO MAPA.</p> <p>O MOÍDO; BAIXO GRAU DE IMPUREZA, DE COR AMARELO ESCURO E SABOR PRÓPRIO; COM AUSÊNCIA DE UMIDADE, CONTENDO DE SUJIDADES, PARASITAS E LARVAS; CONTENDO PARA ALIMENTAR, VALIDADE MÍNIMA 160 DIAS A PARTIR DA DATA DE FABRICAÇÃO; PLÁSTICO TRANSPARENTE DE 01 KG, ATÓXICO; E SUAS CONDIÇÕES DEVERÃO ESTAR DE ACORDO COM A PORTARIA 263 DE 22/09/05 E SUAS ALTERAÇÕES POSTERIORES; PRODUTO SUJEITO À VERIFICAÇÃO NO ATO DA ENTREGA AOS PROCEDIMENTOS DETERMINADOS PELA ANVISA.</p>							
2	50,00	KG	7,99	Geriba		7,98	399,00
<p>FEIROS E SÃOS; COM UMIDADE MÁXIMA DE 15% POR PESO; COM PARASITAS E LARVAS; ACONDICIONADA EM SACO DE 500 G, COM VALIDADE MÍNIMA DE 05 MESES A CONTAR DA DATA DE FABRICAÇÃO; SUAS CONDIÇÕES DEVERÃO ESTAR DE ACORDO COM A PORTARIA 263 DE 22/09/05 E SUAS ALTERAÇÕES POSTERIORES; PRODUTO SUJEITO À VERIFICAÇÃO NO ATO DA ENTREGA AOS PROCEDIMENTOS DETERMINADOS PELA ANVISA.</p>							
3	300,00	UN	2,49	Geriba		2,46	738,00
<p>INEFICIADO, POLIDO, LIMPO; ISENTO DE SUJIDADES, CONTENDO UMIDADE MÁXIMA DE 14% POR PESO; LÁSTICO TRANSPARENTE, ATÓXICO, CONTENDO 500 G, COM VALIDADE MÍNIMA DE 05 MESES A CONTAR DA DATA DE FABRICAÇÃO; SUAS CONDIÇÕES DEVERÃO ESTAR DE ACORDO COM A PORTARIA 263 DE 22 DE SETEMBRO DE 2005 E SUAS ALTERAÇÕES POSTERIORES; PRODUTO SUJEITO À VERIFICAÇÃO NO ATO DA ENTREGA AOS PROCEDIMENTOS ADMINISTRATIVOS DETERMINADOS PELA ANVISA.</p>							

2,59 Geriba

UN

200,00

UN

INEFICIADO, POLIDO, LIMPO; ISENTO DE SUJIDADES, CONTENDO UMIDADE MÁXIMA DE 14% POR PESO; FILME BOPP, CONTENDO 500 G, COM VALIDADE MÍNIMA DE 03 DE SETEMBRO DE 2005 E SUAS ALTERAÇÕES POSTERIORES; PRODUTO SUJEITO À VERIFICAÇÃO NO ATO DA ENTREGA AOS PROCEDIMENTOS ADMINISTRATIVOS DETERMINADOS PELA ANVISA.

2,57

UN

200,00

UN

514,00

Handwritten signatures and stamps. A circular stamp from 'PREFEITURA MUNICIPAL DE LARANJEIRAS DO SUL' is visible, dated 16/09/2017 20:21:54.

**PROPOSTA DE FORNECIMENTO DE PRODUTOS / SERVIÇOS**

**Fornecedor:** Hulse e Cruz Ltda  
Avenida Brasil 1528 - Centro - Laranjeiras do Sul/PR - CEP 85301-140  
**Contador:** Davi Likes  
Rua da Cruz

**E-mail:** ideaisupermercados\_lds@hotmail.com  
**Telefone:** (42)3635-1779 **Fax:** (42)3635-1779 **Celular:**  
**Telefone contador:** (42)3035-4141

**RG:** 81629129

**CPF:** 059.657.249-26  
Sete de Setembro 2211 Edifício Dona Julia - Centro - Laranjeiras do Sul/PR - CEP 85301-070  
er\_cruz@hotmail.com

**Telefone representante:** (42)99927-0702

**Agência:**

**Conta:**

**Data de abertura:**

**microempresa ou empresa de pequeno porte (para obter os benefícios da lei complementar nº 123/2006).**

Item	Qtde.	Unid.	Preço Máximo	Marca	Modelo	Preço Unitário	Preço Total
PRODUTOS DETERMINADOS PELA ANVISA.							
ACONDICIONADO EM SACO PLÁSTICO COM VALIDADE MÍNIMA 6 MESES A CONTAR DA DATA DA ENTREGA; PARASITAS E LARVAS, E SUAS CONDIÇÕES COMO COM A PORTARIA 263 DE 22 DE SETEMBRO DE 2005 E SUAS ALTERAÇÕES, PRODUTO SUJEITO À VERIFICAÇÃO NO ATO DA ENTREGA ADMINISTRATIVOS DETERMINADOS PELA ANVISA.	100,00	UN	3,89	Lorenz		3,85	385,00
ACONDICIONADO EM SACO PLÁSTICO COM VALIDADE MÍNIMA 6 MESES A CONTAR DA DATA DA ENTREGA; PARASITAS E LARVAS, E SUAS CONDIÇÕES COMO COM A PORTARIA 263 DE SETEMBRO DE 2005 E SUAS ALTERAÇÕES, PRODUTO SUJEITO À VERIFICAÇÃO NO ATO DA ENTREGA ADMINISTRATIVOS DETERMINADOS PELA ANVISA.	200,00	UN	3,75	Lorenz		3,72	744,00
BAIXO GRAU DE IMPUREZA, EMBALAGEM DE POLIETILENO COM VALIDADE DE NO MÍNIMO 6 MESES A PARTIR DA DATA DA ENTREGA AOS PROCED. ADMINISTRATIVOS DETERMINADOS PELA ANVISA.	300,00	UN	2,99	Geriba		2,95	885,00
BAIXO GRAU DE IMPUREZA, DE COR AMARELO E SAVOR PRÓPRIOS; COM AUSÊNCIA DE UMIDADE, CONTENDO PARASITAS E LARVAS; CONTENDO VALIDADE MÍNIMA 160 DIAS A PARTIR DA DATA DA ENTREGA AOS PROCEDIMENTOS DETERMINADOS PELA ANVISA.	50,00	UN	4,19	Prata		4,18	209,00
BAIXO GRAU DE IMPUREZA, DE COR AMARELO E SAVOR PRÓPRIOS; COM AUSÊNCIA DE UMIDADE, CONTENDO PARASITAS E LARVAS; CONTENDO VALIDADE MÍNIMA 160 DIAS A PARTIR DA DATA DA ENTREGA AOS PROCEDIMENTOS DETERMINADOS PELA ANVISA.	200,00	UN	2,65	Yoki		2,64	528,00

*(Handwritten signatures and stamps)*

16/03/2017 20:21:54

Prefeitura Municipal de Laranjeiras do Sul

**PROPOSTA DE FORNECIMENTO DE PRODUTOS / SERVIÇOS**

Prnecedor : Hulse e Cruz Ltda  
 rral 1528 - Centro - Laranjeiras do Sul/PR - CEP 85301-140  
 Contador: Davi Likes  
 ian da Cruz  
 Sete de Setembro 2211 Edifício Dona Julia - Centro - Laranjeiras do Sul/PR - CEP 85301-070  
 pr\_cruz@hotmail.com

E-mail: idealsupermercados\_ks@hotmail.com  
 Telefone: (42)3635-1779 Fax: (42)3635-1779 Celular:  
 Telefone contador: (42)3035-4141

RG: 81629129

Telefone representante: (42)99927-0702

**Agência:**

Conta:

Data de abertura:

**microempresa ou empresa de pequeno porte (para obter os benefícios da lei complementar nº 123/2006).**

Qtd.	Unid.	Preço Máximo	Marca	Modelo	Preço Unitário	Preço Total
150,00	PCT	9,80	Geriba		9,75	1.462,50
100,00	UN	3,19	Geriba		3,18	318,00

**PREÇO TOTAL DO LOTE : 41.836,00**

Qtd.	Unid.	Preço Máximo	Marca	Modelo	Preço Unitário	Preço Total
200,00	UN	4,79	Parati		4,75	950,00
1.000,00	UN	4,69	Isabela		4,65	4.650,00

SAL  
 RA VEGETAL HIDROGENADA; ÁGUA, SAL E OUTRAS  
 MBALAGEM FILME BOPP, COM VALIDADE MÍNIMA NA  
 S; PESANDO 400 G; E SUAS CONDIÇÕES DEVERÃO ESTAR  
 A 263 DE 22 DE SETEMBRO DE 2005 E SUAS ALTERAÇÕES  
 JEITO À VERIFICAÇÃO NO ATO DA ENTREGA AOS  
 DETERMINADOS PELA ANVISA

1.000,00 KG  
 QUECIDA COM FERRO E ÁCIDO FÓLICO, GORDURA  
 NVERTIDO, SAL, FERMENTOS QUÍMICOS FOSFATO  
 TO DE SÓDIO E AMÔNIO E MELHORADOR DE FARINHA:  
 EM FILME BOPP PESANDO 156G CONTENDO 6  
 ONDIÇÕES DEVERÃO ESTAR DE ACORDO COM A  
 MBRO DE 2005 E SUAS ALTERAÇÕES POSTERIORES,  
 AÇÃO NO ATO DA ENTREGA AOS PROCED.  
 ADOS PELA ANVISA.

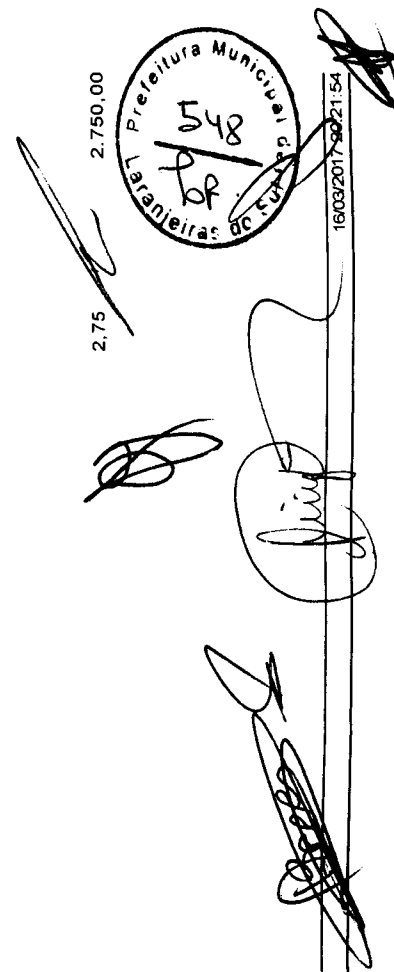
2,75  
 2.750,00  
  
 16/03/2017 09:21:54



Município de Laranjeiras do Sul  
Pregão Presencial 9/2017

**PROPOSTA DE FORNECIMENTO DE PRODUTOS / SERVIÇOS**

Fornecedor : Hulse e Cruz Ltda  
R. 1528 - Centro - Laranjeiras do Sul/PR - CEP 85301-140  
Contador: Davi Likes  
Rua da Cruz  
Sete de Setembro 2211 Edifício Dona Julia - Centro - Laranjeiras do Sul/PR - CEP 85301-070  
r\_cruz@hotmail.com

E-mail: idealsupermercados\_ids@hotmail.com  
Telefone: (42)3635-1779 Fax: (42)3635-1779 Celular:  
Telefone contador: (42)3035-4141

RG: 81629129

Telefone representante: (42)99927-0702

Agência:

Conta:

Data de abertura:

**microempresa ou empresa de pequeno porte (para obter os benefícios da lei complementar nº 123/2006).**

Descrição	Ctde.	Unid.	Preço Máximo	Marca	Modelo	Preço Unitário	Preço Total
TRIGO, GORDURA VEGETAL, SAL; AÇÚCAR E OUTRAS EMBALAGEM FILME BOPP, COM VALIDADE MÍNIMA NA DATA ESANDO 400 G; E SUAS CONDIÇÕES DEVERÃO ESTAR DE 263 DE 22 DE SETEMBRO DE 2005 E SUAS ALTERAÇÕES DEVERÃO SER SUJEITAS À VERIFICAÇÃO NO ATO DA ENTREGA AOS DETERMINADOS PELA ANVISA	500,00	UN	4,65	Mariani		4,63	2.315,00
TRIGO, GORDURA VEGETAL, SAL; AÇÚCAR E OUTRAS EMBALAGEM FILME BOPP, COM VALIDADE MÍNIMA NA DATA ESANDO 400 G; E SUAS CONDIÇÕES DEVERÃO ESTAR DE 263 DE 22 DE SETEMBRO DE 2005 E SUAS ALTERAÇÕES DEVERÃO SER SUJEITAS À VERIFICAÇÃO NO ATO DA ENTREGA AOS DETERMINADOS PELA ANVISA	500,00	UN	7,95	Piccinini		7,92	3.960,00
FARINHA DE TRIGO ENRIQUECIDA, AÇÚCAR CRISTAL, COM VALIDADE MÍNIMA NA DATA DA ENTREGA DE 5 MESES E SUAS CONDIÇÕES DEVERÃO ESTAR DE 22 DE SETEMBRO DE 2005 E SUAS ALTERAÇÕES DEVERÃO SER SUJEITAS À VERIFICAÇÃO NO ATO DA ENTREGA AOS DETERMINADOS PELA ANVISA	300,00	UN	9,10	Piccinini		9,05	2.715,00
TANTÂNIO, COMPOSTO DE TRÍOXIDO DE BORO, AGENTE DE REIDRATAÇÃO, EMBALAGEM COM 500 G, COM VALIDADE MÍNIMA 4 MESES A CONTAR DA DATA DE FABRICAÇÃO, E SUAS CONDIÇÕES DEVERÃO ESTAR DE ACORDO COM A RESOLUÇÃO - CNNPA Nº 38, DE 1977 DA ANVISA E SUAS ALTERAÇÕES DEVERÃO SER SUJEITAS À VERIFICAÇÃO NO ATO DA ENTREGA AOS DETERMINADOS PELA ANVISA	100,00	UN	16,30	Apti		16,25	1.625,00
PIROFOSFATO ACIDO DE SÓDIO, BICARBONATO DE SÓDIO, COM VALIDADE MÍNIMA 4 MESES A CONTAR DA DATA DE FABRICAÇÃO, E SUAS CONDIÇÕES DEVERÃO ESTAR DE ACORDO COM A RESOLUÇÃO - CNNPA Nº 38, DE 1977 DA ANVISA E SUAS ALTERAÇÕES DEVERÃO SER SUJEITAS À VERIFICAÇÃO NO ATO DA ENTREGA AOS DETERMINADOS PELA ANVISA	200,00	UN	4,89	Apti		4,87	974,00

Handwritten signatures and stamps:

- Signature: *[Handwritten Signature]*
- Signature: *[Handwritten Signature]*
- Stamp: Prefeitura Municipal de Laranjeiras do Sul, 549
- Stamp: 16/09/2017, 20:15:54

Município de Laranjeiras do Sul  
 Pregão Presencial 9/2017

**PROPOSTA DE FORNECIMENTO DE PRODUTOS / SERVIÇOS**

Fornecedor: Huise e Cruz Ltda  
 E-mail: idealsupermercados\_ids@hotmail.com  
 Telefone: (42)3635-1779 Fax: (42)3635-1779 Celular:  
 Telefone contador: (42)3035-4141

Contador: Davi Likes  
 RG: 81629129  
 CPF: 059.657.249-26  
 Telefone representante: (42)99927-0702

Agência:  
 Conta:  
 Data de abertura:

**Microempresa ou empresa de pequeno porte (para obter os benefícios da lei complementar nº 123/2006).**

Qtdde.	Unid.	Preço Máximo	Marca	Modelo	Preço Unitário	Preço Total
100,00	UN	2,45	Apti		2,43	243,00
PIROFOSFATO ACIDO DE SÓDIO, BICARBONATO DE SÓDIO, VALIDADE MÍNIMA 4 MESES A CONTAR DA DATA DE EMISSÃO, EM LATA HERMETICAMENTE FECHADA, COM 100 G. E ESTAR DE ACORDO COM RESOLUÇÃO - CNNPA Nº 38, DE 1998, E SUAS ALTERAÇÕES POSTERIORES, PRODUTO SUJEITO À VERIFICAÇÃO AOS PROCEDIMENTOS ADMINISTRATIVOS DETERMINADOS						
150,00	UN	3,35	Isabela		3,30	495,00
FORMATO ESPAGUETE FINO, COR AMARELA, OBTIDA A PARTIR DE TRIGO ESPECIAL, OVOS E DEMAIS SUBSTÂNCIAS ARTIFICIAIS, SUJIDADES, PARASITAS, ADMITINDO A PRESENCIA DE SACO DE PLÁSTICO TRANSPARENTE, DE MÍNIMA DE 10 MESES A PARTIR DA DATA DE ENTREGA, ESTAR DE ACORDO COM O (RES. RDC 12/01 (ANEXO I) DA RDC 18/03/2006) E SUAS ALTERAÇÕES ADMINISTRATIVAS DETERMINADOS PELA ANVISA						
150,00	UN	3,35	Isabela		3,30	495,00
FORMATO ESPAGUETE MÉDIO, COR AMARELA, OBTIDA A PARTIR DE TRIGO ESPECIAL, OVOS E DEMAIS SUBSTÂNCIAS ARTIFICIAIS, SUJIDADES, PARASITAS, ADMITINDO A PRESENCIA DE SACO DE PLÁSTICO TRANSPARENTE, DE MÍNIMA DE 10 MESES A PARTIR DA DATA DE ENTREGA, ESTAR DE ACORDO COM O (RES. RDC 12/01 (ANEXO I) DA RDC 18/03/2006) E SUAS ALTERAÇÕES ADMINISTRATIVAS DETERMINADOS PELA ANVISA.						
150,00	UN	2,59	Isabela		2,55	382,50
FORMATO GRAVATINHA, COR AMARELA, OBTIDA A PARTIR DE TRIGO ESPECIAL, OVOS E DEMAIS SUBSTÂNCIAS ARTIFICIAIS, SUJIDADES, PARASITAS, ADMITINDO A PRESENCIA DE SACO DE PLÁSTICO TRANSPARENTE, DE MÍNIMA DE 10 MESES A PARTIR DA DATA DE ENTREGA, ESTAR DE ACORDO COM O (DEC. 3.029,16/04/99) E (RES. RDC 12/01 (ANEXO I) DA RDC 18/03/2006) E SUAS ALTERAÇÕES ADMINISTRATIVAS DETERMINADOS PELA ANVISA.						



Handwritten signatures and dates: 16/03/2017 20:21:54

**PROPOSTA DE FORNECIMENTO DE PRODUTOS / SERVIÇOS**

**Fornecedor:** Hulse e Cruz Ltda  
**Endereço:** Rua 1528 - Centro - Laranjeiras do Sul/PR - CEP 85301-140  
**Contador:** Davi Likes  
**E-mail:** idealsupermercados\_ids@hotmail.com  
**Telefone:** (42)3635-1779 **Fax:** (42)3635-1779 **Celular:**  
**Telefone contador:** (42)3035-4141

**RG:** 81629129

**CPF:** 059.657.249-26  
**Endereço:** Rua Sete de Setembro 2211 Edifício Dona Julia - Centro - Laranjeiras do Sul/PR - CEP 85301-070  
**Telefone representante:** (42)99927-0702

**Agência:**

**Conta:**

**Data de abertura:**

**Microempresa ou empresa de pequeno porte (para obter os benefícios da lei complementar nº 123/2006).**

Item	Qtd.	Unid.	Preço Máximo	Marcas	Modelo	Preço Unitário	Preço Total
<b>DETERMINADOS PELA ANVISA</b>							
100,00	UN	3,59	Isabela			3,55	355,00
<p>1. LETRINHAS, COR AMARELA, OBTIDA PELO AMASSAMENTO ESPECIAL, OVOS E DEMAIS SUBSTÂNCIAS PERMITIDAS, ISENTA SUJIDADES, PARASITAS, ADMITINDO UMIDADE MÁXIMA DE 10% PLÁSTICO TRANSPARENTE, ATÓXICO, 500 G, COM OMO A PARTIR DA DATA DE ENTREGA, E SUAS CONDIÇÕES O COM O (DEC.3.029,16/04/99) E (PORT. RDC 263/05), A VERIFICAÇÃO NO ATO DA ENTREGA AOS DETERMINADOS PELA ANVISA</p>							
200,00	UN	3,29	Isabela			3,25	650,00
<p>2. FORMATO PARAFUSO, COR AMARELA, OBTIDA PELO AMASSAMENTO ESPECIAL, OVOS E DEMAIS SUBSTÂNCIAS PERMITIDAS, ISENTA SUJIDADES, PARASITAS, ADMITINDO UMIDADE MÁXIMA DE 10% PLÁSTICO TRANSPARENTE, ATÓXICO, 500 G, COM OMO A PARTIR DA DATA DE ENTREGA, E SUAS CONDIÇÕES O COM O (DEC.3.029,16/04/99) E (PORT. RDC 263/05), A VERIFICAÇÃO NO ATO DA ENTREGA AOS DETERMINADOS PELA ANVISA</p>							
100,00	UN	3,89	Isabela			3,85	385,00
<p>3. CABELO DE ANJO, COR AMARELO, OBTIDA PELO AMASSAMENTO ESPECIAL, OVOS E DEMAIS SUBSTÂNCIAS PERMITIDAS, ISENTA SUJIDADES, PARASITAS, ADMITINDO UMIDADE MÁXIMA DE 10% PLÁSTICO TRANSPARENTE, ATÓXICO, 500 G, COM OMO A PARTIR DA DATA DE ENTREGA, E SUAS CONDIÇÕES O COM O (DEC.3.029,16/04/99) E (PORT. RDC 263/05), A VERIFICAÇÃO NO ATO DA ENTREGA AOS DETERMINADOS PELA ANVISA</p>							
150,00	UN	3,45	Fleischmann			3,42	513,00
<p>4. MARGARILACTIL LACTATO DE CÁLCIO, ESTABILIZANTE, AROMATIZANTE, AROMA SUAVE E ISENTO DE IMPUREZAS. VALIDADE DE 6 MESES A PARTIR DA DATA DE FABRICAÇÃO, PESO LÍQUIDO 250 G.</p>							



Handwritten signatures and initials, including a large signature and a circular stamp with '551' and 'Pop.' inside.

16/03/2017 09:21:54

**PROPOSTA DE FORNECIMENTO DE PRODUTOS / SERVIÇOS**

Fornecedor : Hulse e Cruz Ltda  
 Endereço: Rua 1528 - Centro - Laranjeiras do Sul/PR - CEP 85301-140  
 Contador: Davi Likes  
 E-mail: idealsupermercados\_ids@hotmail.com  
 Telefone: (42)3635-1779 Fax: (42)3635-1779 Celular:  
 Telefone contador: (42)3035-4141

Endereço: Rua 1528 - Centro - Laranjeiras do Sul/PR - CEP 85301-140  
 RG: 81629129  
 CPF: 059.657.249-26  
 Telefone representante: (42)99927-0702

Agência: Conta: Data de abertura:

Microempresa ou empresa de pequeno porte (para obter os benefícios da lei complementar nº 123/2006).

PREÇO TOTAL DO LOTE : 23.457,50

Qtde.	Unid.	Preço Máximo	Marca	Modelo	Preço Unitário	Preço Total
100,00	UN	8,90	Coavi		8,85	885,00
500,00	KG	5,99	Alto Alegre		5,98	2.990,00
500,00	KG	14,50	Alto Alegre		14,45	7.225,00
100,00	UN	19,90	Castor		19,85	1.985,00
2.000,00	UN	3,49	Alto Alegre		3,48	6.960,00

1.200,00 UN 14,20 Alto Alegre 17.016,00

33,80 Garoto 3.380,00



16/03/2017 20:24

100,00 PCT 33,90 Garoto

CAJU, COM CAMADA CROCANTE DE WAFFER E EMBALAGEM COM 45 UNIDADES. PESO LÍQUIDO: 1KG. 21,5G.

1.200,00 UN 14,20 Alto Alegre

33,80 Garoto

CAJU, COM CAMADA CROCANTE DE WAFFER E EMBALAGEM COM 45 UNIDADES. PESO LÍQUIDO: 1KG. 21,5G.

**PROPOSTA DE FORNECIMENTO DE PRODUTOS / SERVIÇOS**

**Fornecedor:** Hulse e Cruz Ltda  
**Endereço:** Rua 1528 - Centro - Laranjeiras do Sul/PR - CEP 85301-140  
**E-mail:** idealsupermercados\_lds@hotmail.com  
**Telefone:** (42)3635-1779 **Fax:** (42)3635-1779 **Celular:**  
**Contador:** Davi Likes **Telefone contador:** (42)3035-4141

**CPF:** 059.657.249-26 **RG:** 81629129  
**Endereço:** Rua 2211 Edifício Dona Julia - Centro - Laranjeiras do Sul/PR - CEP 85301-070  
**Telefone representante:** (42)99927-0702

**Agência:** **Conta:** **Data de abertura:**

**microempresa ou empresa de pequeno porte (para obter os benefícios da lei complementar nº 123/2006).**

Item	Qtde.	Unid.	Preço Máximo	Marca	Modelo	Preço Unitário	Preço Total
1	500,00	UN	4,65	Geriba		4,63	2.315,00
<p>1. OBTIDO DO ENDOSPERMA DO FRUTO DO COQUEIRO ALMENTE DESIDRATADO, OBTIDO POR PROCESSO COM UNIDADE MÁXIMA DE 4% P/P E LIPÍDIOS ENTRE 35% CARACTERÍSTICO DE COCO RALADO, LIVRE DE ODOR ERÍSTICO DE COCO RALADO, LIVRE DE RANCIDIZ, JIDADES, VALIDADE MÍNIMA DE 10 MESES A CONTAR DA PROPRIADA, 100 G E SUAS CONDIÇÕES DEVERÃO ESTAR AO 272 DE 22 DE SETEMBRO DE 2005 E SUAS ALTERAÇÕES JEITO À VERIFICAÇÃO NO ATO DA ENTREGA AOS DETERMINADOS PELA ANVISA.</p>							
2	200,00	UN	3,39	Geriba		3,35	670,00
<p>2. DUTO OBTIDO DO ENDOSPERMA DO FRUTO DO COQUEIRO (PARCIALMENTE DESIDRATADO, OBTIDO POR PROCESSO DEQUADO, COM UNIDADE MÁXIMA DE 4% P/P E LIPÍDIOS CARACTERÍSTICO DE COCO RALADO, LIVRE DE ODOR CARACTERÍSTICO DE COCO RALADO, LIVRE DE RANCIDIZ E SUJIDADES, VALIDADE MÍNIMA DE 10 MESES A CONTAR DA PROPRIADA, 100 G, E SUAS CONDIÇÕES DEVERÃO ESTAR AO 272 DE 22 DE SETEMBRO DE 2005 E SUAS ALTERAÇÕES JEITO À VERIFICAÇÃO NO ATO DA ENTREGA AOS DETERMINADOS PELA ANVISA.</p>							
3	250,00	KG	6,79	Menina		6,78	1.695,00
<p>3. CUCURADO, OBTIDO DO ENDOSPERMA DE COCO, DE 100 G E MADUROS, ISENTOS DE SUJIDADES, PARASITAS, ODORES E SABOR PRÓPRIOS, VALIDADE MÍN. 14 MESES A CONTAR DA RESOLUÇÃO 272 DE 22 DE SETEMBRO DE 2005 E SUAS ALTERAÇÕES JEITO À VERIFICAÇÃO NO ATO DA ENTREGA AOS DETERMINADOS PELA ANVISA.</p>							
4	5.000,00	PCT	2,99	Simonetto		2,98	14.900,00
<p>4. BARRAS DE 500G, CONTENDO 50 UNIDADES DE 10G.</p>							
5	100,00	UN	4,35	Ciafrios		4,33	433,00
<p>5. PARTES COMESTÍVEIS DESINTEGRADAS DE FRUTO</p>							

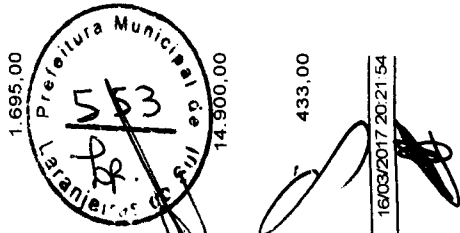

Handwritten signatures and dates: 16/03/2017 20:21:54

Município de Laranjeiras do Sul  
Pregão Presencial 9/2017

**PROPOSTA DE FORNECIMENTO DE PRODUTOS / SERVIÇOS**

Fornecedor : Hulse e Cruz Ltda  
 Rua 1528 - Centro - Laranjeiras do Sul/PR - CEP 85301-140

E-mail: idealsupermercados\_ks@hotmail.com  
 Telefone: (42)3635-1779 Fax: (42)3635-1779 Celular:

Contador: Davi Likes

Telefone contador: (42)3035-4141

RG: 81629129

Agência: **Agência:**  
 Sete de Setembro 2211 Edifício Dona Julia - Centro - Laranjeiras do Sul/PR - CEP 85301-070

Telefone representante: (42)99927-0702

**Agência:**

**Conta:**

**Data de abertura:**

**microempresa ou empresa de pequeno porte (para obter os benefícios da lei complementar nº 123/2006).**

Qtd.	Unid.	Preço Máximo	Marca	Modelo	Preço Unitário	Preço Total
80,00	UN	4,35	Ciafríos		4,33	346,40
ARTES COMESTÍVEIS DESINTEGRADAS DE FRUTO COM DES, PARASITOS E LARVAS, COM ASPECTO COR, DEVENDO ESTAR EMBALADO EM POTE, 400G COM A CONTA DA DATA DA ENTREGA, E SUAS CONDIÇÕES O COM RESOLUÇÃO RDC 272 DE 22/09/2005 ANVISA, CEMENTOS ADMINISTRATIVOS DA ANVISA E A INSPEÇÃO VISANDO À QUALIDADE DO PRODUTO FINAL.						
100,00	UN	4,35	Ciafríos		4,33	433,00
PARTES COMESTÍVEIS DESINTEGRADAS DE FRUTO COM DES, PARASITOS E LARVAS, COM ASPECTO COR, CHEIRO DO ESTAR EMBALADO EM POTE, 400G COM VALIDADE AR DA DATA DA ENTREGA, E SUAS CONDIÇÕES DEVERÃO SOLUÇÃO RDC 272 DE 22/09/2005 ANVISA, PRODUTO OS ADMINISTRATIVOS DA ANVISA E A INSPEÇÃO DO VISANDO À QUALIDADE DO PRODUTO FINAL.						
80,00	UN	4,35	Ciafríos		4,33	
PARTES COMESTÍVEIS DESINTEGRADAS DE FRUTO COM DES, PARASITOS E LARVAS, COM ASPECTO COR, CHEIRO DO ESTAR EMBALADO EM POTE, 400G COM VALIDADE AR DA DATA DA ENTREGA, E SUAS CONDIÇÕES DEVERÃO SOLUÇÃO RDC 272 DE 22/09/2005 ANVISA, PRODUTO OS ADMINISTRATIVOS DA ANVISA E A INSPEÇÃO DO VISANDO À QUALIDADE DO PRODUTO FINAL.						
80,00	UN	9,00	Apti		8,95	716,00
INAIS DE ALTERAÇÕES (VAZAMENTOS, CORROSÕES BEM COMO, QUAISQUER MODIFICAÇÕES DE NATUREZA LÉPTICA DO PRODUTO, VALIDADE MÍNIMA 10 MESES A DITIONADO EMBALAGEM APROPRIADA, SABORES						

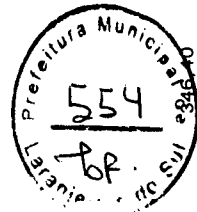

Handwritten signatures and dates: 16/09/2017, 20/21/54

### PROPOSTA DE FORNECIMENTO DE PRODUTOS / SERVIÇOS

Precedor : Hulse e Cruz Ltda  
 Rua 1528 - Centro - Laranjeiras do Sul/PR - CEP 85301-140  
 Contador: Davi Likes  
 E-mail: idealsupermercados\_ids@hotmail.com  
 Telefone: (42)3635-1779 Fax: (42)3635-1779 Celular:  
 Telefone contador: (42)3035-4141

RG: 81629129  
 Telefone representante: (42)99927-0702

Agência: \_\_\_\_\_ Conta: \_\_\_\_\_  
 Data de abertura: \_\_\_\_\_  
 microempresa ou empresa de pequeno porte (para obter os benefícios da lei complementar nº 123/2006).

Item	Qtde.	Unid.	Preço Máximo	Marca	Modelo	Preço Unitário	Preço Total
1	100,00	UN	1,15	Apti		1,14	114,00
2	50,00	UN	39,90	Ciafríos		39,85	1.992,50
3	50,00	UN	3,99	Soya		3,97	198,50
4	50,00	UN	7,95	Mesa		7,93	396,50
PREÇO TOTAL DO LOTE :						64.402,30	

**Item 1:** CUSTO DE AÇÚCAR, SAL, AGENTE TAMPONANTE, ADIANTAMENTO DA LARANJA, CORANTES ARTIFICIAIS E OUTRAS QUALIDADE INGREDIENTES SÃO E LIMPOS UNIDADE DE 500 G E SUAS CONDIÇÕES DEVERÃO ESTAR DE ACORDO DE 22 DE SETEMBRO DE 2005 E SUAS ALTERAÇÕES DEVERÃO SER VERIFICADAS NO ATO DA ENTREGA AOS DETERMINADOS PELA ANVISA

**Item 2:** SABORES VARIADOS, OBTIDOS DAS PARTES COMESTÍVEIS COM AÇÚCAR, ISENTOS DE SUJIDADES, PARASITOS E BACTÉRIAS, E SABOR PRÓPRIOS, PESANDO 4,5KG COM BARRAS DE 100G, DE ACORDO COM A RESOLUÇÃO RDC 272 DE 22/09/2005 ANVISA, CUMPRINDO TODOS OS REQUISITOS ADMINISTRATIVOS DA ANVISA E A INSPEÇÃO VISANDO À QUANTIDADE DO PRODUTO FINAL.

**Item 3:** AMILANTE, COM 20% DE LIPÍDEOS, EMBALAGEM DE 500G E AROMA PRÓPRIO DO PRODUTO, CONTENDO MARCA, IDENTIFICANTE, LOTE E PRAZO DE VALIDADE, INFORMAÇÕES DE REGISTRO NO ÓRGÃO COMPETENTE.

**Item 4:** INGREDIENTES: GORDURA VEGETAL E ANTIOXIDANTES

Atividade: 1603/2017 202754  
 Prefeitura Municipal de Laranjeiras do Sul

Assinatura: \_\_\_\_\_  
 Data: \_\_\_\_\_

Município de Laranjeiras do Sul  
Pregão Presencial 9/2017

**PROPOSTA DE FORNECIMENTO DE PRODUTOS / SERVIÇOS**

Fornecedor : Hulse e Cruz Ltda  
Rua 1528 - Centro - Laranjeiras do Sul/PR - CEP 85301-140

E-mail: idealsupermercados\_kds@hotmail.com  
Telefone: (42)3635-1779 Fax: (42)3635-1779 Celular:

Telefone contador: (42)3035-4141

Contador: Davi Likes RG: 81629129

Endereço: Rua da Cruz  
Sete de Setembro 2211 Edifício Dona Julia - Centro - Laranjeiras do Sul/PR - CEP 85301-070

Telefone representante: (42)99927-0702

Agência:

Conta:

Data de abertura:

**Microempresa ou empresa de pequeno porte (para obter os benefícios da lei complementar nº 123/2006).**

Qtdde.	Unid.	Preço Máximo	Marca	Modelo	Preço Unitário	Preço Total
300,00	UN	4,15	Delicia		4,13	1.239,00

TRANS. TEOR DE LIPÍDIOS DE FORMA PRECISA NA  
%, PODENDO CONTER VITAMINA E OUTRAS SUBSTÂNCIAS  
COR, CHEIRO, SABOR PRÓPRIO, VALIDADE MÍNIMA 5  
MÊSES. EM POTE PLÁSTICO DE 500 G, CONFORME PORTARIA  
Nº 10.000/2006 E SUAS ALTERAÇÕES POSTERIORES. PRODUTO SUJEITO À  
ENTREGA AOS PROCEDIMENTOS ADMINISTRATIVOS

500,00 UN 4,85 Delicia  
A PRECISA NA EMBALAGEM, DE 65%, PODENDO CONTER  
SUBSTÂNCIAS PERMITIDAS, COM ASPECTO COR, CHEIRO E  
VALIDADE MÍNIMA 5 MESES A CONTAR DA ENTREGA, EM POTE  
PLÁSTICO DE 375 G, CONFORME PORTARIA Nº 10.000/2006 E SUAS  
ALTERAÇÕES POSTERIORES. PRODUTO SUJEITO À VERIFICAÇÃO NO ATO DA ENTREGA  
AOS PROCEDIMENTOS DETERMINADOS PELA ANVISA.

2.000,00 UN 4,27 Concordia  
MISTURA DE ÓLEOS DE ESPÉCIE VEGETAL, ISENTO DE RANÇO E  
VALIDADE MÍNIMA 10 MESES A CONTAR DA ENTREGA, EM  
CONDICIONES DEVERÃO ESTAR DE ACORDO COM O  
PRODUTO SUJEITO À VERIFICAÇÃO NO ATO DA ENTREGA  
AOS DETERMINADOS PELA ANVISA.

50,00 UN 7,99 Sinha  
MISTURA DE ÓLEOS DE ESPÉCIE VEGETAL, ISENTO DE RANÇO E  
VALIDADE MÍNIMA 10 MESES A CONTAR DA ENTREGA, EM  
CONDICIONES DEVERÃO ESTAR DE ACORDO COM O  
PRODUTO SUJEITO À VERIFICAÇÃO NO ATO DA ENTREGA  
AOS DETERMINADOS PELA ANVISA.

50,00 KG 13,90 Geriba  
MISTURA DE ÓLEOS DE ESPÉCIE VEGETAL, ISENTO DE RANÇO E  
VALIDADE MÍNIMA 10 MESES A CONTAR DA ENTREGA, EM  
CONDICIONES DEVERÃO ESTAR DE ACORDO COM O  
PRODUTO SUJEITO À VERIFICAÇÃO NO ATO DA ENTREGA  
AOS DETERMINADOS PELA ANVISA.

Handwritten signatures and stamps. A circular stamp from 'Prefeitura Municipal de Laranjeiras do Sul' is visible, dated 18/03/2017. There are several illegible signatures and initials over the stamp and other parts of the document.



**PROPOSTA DE FORNECIMENTO DE PRODUTOS / SERVIÇOS**

Precedor : Hulse e Cruz Ltda  
 Rua 1528 - Centro - Laranjeiras do Sul/PR - CEP 85301-140  
 Contador: Davi Likes  
 Rua da Cruz  
 RG: 81629129

E-mail: idealsupermercados\_lds@hotmail.com  
 Telefone: (42)3635-1779 Fax: (42)3635-1779 Celular:  
 Telefone contador: (42)3035-4141

Sede de Setembro 2211 Edifício Dona Julia - Centro - Laranjeiras do Sul/PR - CEP 85301-070  
 ar\_cruz@hotmail.com

Telefone representante: (42)99927-0702

**Agência:**

**Conta:**

**Data de abertura:**

**microempresa ou empresa de pequeno porte (para obter os benefícios da lei complementar nº 123/2006).**

Item	Qtde.	Unid.	Preço Máximo	Marca	Modelo	Preço Unitário	Preço Total
3. COM TEOR DE UMIDADE MÁXIMA DE 16%. ISENTO DE DUTO, E IMPUREZAS DOS GRÃOS OU SEMENTES, A CONTAR DA ENTREGA, EM SACO PLÁSTICO PESANDO 10G, E SUAS CONDIÇÕES DEVERÃO ESTAR DE O RDC 276/05 E SUAS ALTERAÇÕES POSTERIORES, CAÇÃO NO ATO DA ENTREGA AOS PROCED. MADOS PELA ANVISA.	200,00	UN	9,90	Ciafríos		9,85	1.970,00
RESULTANTE DA CONCENTRAÇÃO DE POLPA DE TOMATE CO, PREPARADO COM FRUTOS MADUROS SELECIONADOS CORANTES ARTIFICIAIS, ISENTO DE SUJIDADES E NÍMIMA 14 MESES A CONTAR DA ENTREGA, NDO 840 G, E SUAS CONDIÇÕES DEVERÃO ESTAR DE RDC 276/03 E SUAS POSTERIORES ALTERAÇÕES, REGA AOS PROC. ANVISA.	100,00	UN	5,99	Purity		5,97	597,00
SA VEGETAIS, COM ADIÇÃO DE CONDIMENTOS, SUBSTÂNCIAS ES, DE CONSISTÊNCIA CREMOSA, NA COR AMARELO PR PRÓPRIOS, ISENTO DE SUJIDADES E SEUS EM PERFEITO ESTADO DE CONSERVAÇÃO, O, CONTENDO 500 G, VALIDADE MÍNIMA 04 MESES A ETICAMENTE FECHADO E SUAS CONDIÇÕES DEVERÃO TA-70(DECRETO 12486, DE 20/10/78).	300,00	UN	9,90	Purity		9,88	2.964,00
SA VEGETAIS, COM ADIÇÃO DE CONDIMENTOS, SUBSTÂNCIAS ES, DE CONSISTÊNCIA CREMOSA, NA COR AMARELO R PRÓPRIOS, ISENTO DE SUJIDADES E SEUS EM PERFEITO ESTADO DE CONSERVAÇÃO, LÁSTICO, CONTENDO 3KG, VALIDADE MÍNIMA 8 MESES A CONDIÇÕES DEVERÃO ESTAR DE ACORDO COM A NTA- (78).	200,00	UN	1,40	Marfim		1,38	276,00

*[Handwritten signature]*

*[Handwritten signature]*  
 16/03/2017 20:22  
 Prefeitura Municipal de Laranjeiras do Sul

Município de Laranjeiras do Sul  
 Pregão Presencial 9/2017

**PROPOSTA DE FORNECIMENTO DE PRODUTOS / SERVIÇOS**

**Fornecedor:** Hulse e Cruz Ltda  
 Rua 1528 - Centro - Laranjeiras do Sul/PR - CEP 85301-140  
**Contador:** Davi Likes  
 Rua 1528 - Centro - Laranjeiras do Sul/PR - CEP 85301-140  
**CPF:** 059.657.249-26  
**E-mail:** idealsupermercados\_lds@hotmail.com  
**Telefone:** (42)3635-1779 **Fax:** (42)3635-1779 **Celular:**  
**Telefone contador:** (42)3035-4141

**RG:** 81629129

**Agência:** Prefeitura Municipal de Laranjeiras do Sul - CEP 85301-070  
**Telefone representante:** (42)99927-0702

**Conta:**

**Data de abertura:**

**Microempresa ou empresa de pequeno porte (para obter os benefícios da lei complementar nº 123/2006).**

Qtd.	Unid.	Preço Máximo	Marca	Modelo	Preço Unitário	Preço Total
100,00	UN	3,55	Chemim		3,51	351,00
Descrição: RDC DE ACORDO COM A (RES. RDC N 28, DE 28/03/00), RES. RESOLUÇÕES, PRODUTO SUJEITO À VERIFICAÇÃO NO ATO DA ENTREGA, PRODUTOS ADMINISTRATIVOS DETERMINADOS PELA ANVISA.						
150,00	UN	2,99	Ciafrios		2,97	445,50
Descrição: CONCENTRAÇÃO DO VINHO, ISENTO DE CORANTES ARTIFICIAIS E MINERAIS ESTRANHOS, LIVRE DE SUJIDADES, PRODUTOS DE ANIMAIS E VEGETAIS, COM VALIDADE MÍNIMA 10 DIAS DA ENTREGA, ACONDICIONADO EM FRASCO PLÁSTICO OBTIDO METRICAMENTE FECHADO, CONTENDO 750 ML. E SUAS RESOLUÇÕES DE ACORDO COM A RESOLUÇÃO RDC 27605 E SUAS RESOLUÇÕES, PRODUTO SUJEITO À VERIFICAÇÃO NO ATO DA ENTREGA, PRODUTOS DETERMINADOS PELA ANVISA.						

**PREÇO TOTAL DO LOTE: 21.838,00**

Qtd.	Unid.	Preço Máximo	Marca	Modelo	Preço Unitário	Preço Total
500,00	UN	1,49	Itaipu		1,45	725,00
Descrição: GÁS, ACONDICIONADA EM GARRAFA PET, TAMPA DE 500 ML, VALIDADE 11 MESES A CONTAR DA DATA DA ENTREGA, SUAS CONDIÇÕES DEVERÃO ESTAR DE ACORDO COM A RESOLUÇÃO RDC N 274, DE 22/09/2005 E SUAS RESOLUÇÕES, PRODUTO SUJEITO À VERIFICAÇÃO NO ATO DA ENTREGA, PRODUTOS DETERMINADOS PELA ANVISA.						
300,00	UN	5,34	Da Casa		5,32	1.596,00
Descrição: CAU EM PÓ SOLÚVEL, LEITE EM PÓ E/OU SORO, AÇÚCAR E HOMOGÊNEO, ISENTO DE SOJA OU FARINHA DE TRIGO, ADMITINDO TEOR DE UMIDADE MÁXIMA DE 3%.						

Assinaturas e selo da Prefeitura Municipal de Laranjeiras do Sul, datado em 16/09/2017.

Município de Laranjeiras do Sul  
Pregão Presencial 9/2017

# PROPOSTA DE FORNECIMENTO DE PRODUTOS / SERVIÇOS

Orneecedor : Hulse e Cruz Ltda  
Avenida Brasil 1528 - Centro - Laranjeiras do Sul/PR - CEP 85301-140  
Contador: Davi Likes  
Rua da Cruz

E-mail: ideaisupermercados\_ids@hotmail.com  
Telefone: (42)3635-1779 Fax: (42)3635-1779 Celular:  
Telefone contador: (42)3035-4141

RG: 81629129

Sete de Setembro 2211 Edifício Dona Julia - Centro - Laranjeiras do Sul/PR - CEP 85301-070  
E-mail: h\_cruz@hotmail.com

Telefone representante: (42)99927-0702

Agência:

Conta:

Data de abertura:

microempresa ou empresa de pequeno porte (para obter os benefícios da lei complementar nº 123/2006).

Descrição	Qtd.	Unid.	Preço Máximo	Marca	Modelo	Preço Unitário	Preço Total
...A, D, C, E, B1, B2 E B6 E PP, ACONDICIONADO EM PACOTES ...TALIZADO LAMINADO COM POLIETILENO DE BAIXA ...KG, VALIDADE MÍNIMA DE 11 MESES A CONTAR DA DATA ...IÇÕES DEVERÃO ESTAR DE ACORDO COM A RESOLUÇÃO ...O DE 2005 E SUAS ALTERAÇÕES, PRODUTO SUJEITO À ...NTREGA AOS PROCEDIMENTOS ADMINISTRATIVOS ...A. APRESENTAR LAUDO BROMATOLÓGICO.	500,00	UN	10,90	Itaipu		10,85	5.425,00
...ANGU ...AS E FERRO. EMBALAGEM: EMBALADO EM PACOTE FILME ...LAMINADO, PACOTE DE 1 KG, VEDADO ETIQUETA ...SECUNDÁRIA DO PRODUTO DEVERÁ SER CAIXA DE ...TAS ADESIVAS, RESISTENTES A DANOS, CONTENDO 10 ...DE 10 MESES A PARTIR DA DATA DE ENTREGA.	300,00	UN	4,85	Nene		4,84	1.452,00
...IDO ...LAGEM DE 500 G, DEVENDO CONTER 30 % DE GRÃOS ...RDES/ARDIDOS, ISENTOS DE GRÃOS PRETOS, VERDES OU ...S, SÃOS E LIMPOS, NA COR CASTANHO-CLARO A ...MARGOR, EM PÓ HOMOGÊNEO, AROMA E SABOR ...LAR A INTENSO, ISENTO DE GOSTO RIOZONA, COM ...EL DE 5.5 PONTOS NA ESCALA SENSORIAL DE ZERO A ...NTENDO IMPUREZAS MÁXIMAS DE 1%, OUTROS ...TÉ 5%. ACONDICIONADO EM EMBALAGEM DE POLIÉSTER ...ALMOFADA, CONDIÇÕES DE ACORDO COM A ...22/9/2005 E RESOLUÇÃO SAA - 28 DE 1/6/2007. QU	500,00	UN	9,99	Oeste		9,95	4.975,00

EXTRATO AQUOSO DO CAFÉ TORRADO, GRANULADO, NA  
MARRON ESCURO, RESÍDUO MINERAL FIXO P/P MAXIMO

150,00 UN 9,99 Amigo 9,97 1.495,50

Handwritten signatures and stamps:

- Signature: [Handwritten signature]
- Signature: [Handwritten signature]
- Signature: [Handwritten signature]
- Stamp: Prefeitura Municipal de Laranjeiras do Sul, 16/03/2017
- Stamp: [Circular stamp with illegible text]



Município de Laranjeiras do Sul  
Pregão Presencial 9/2017

# PROPOSTA DE FORNECIMENTO DE PRODUTOS / SERVIÇOS

Fornecedor : Hulse e Cruz Ltda  
Avenida Brasil 1528 - Centro - Laranjeiras do Sul/PR - CEP 85301-140  
Contador: Davi Likes

E-mail: idealsupermercados\_ids@hotmail.com  
Telefone: (42)3635-1779 Fax: (42)3635-1779 Celular:  
Telefone contador: (42)3035-4141

RG: 81629129

Sete de Setembro 2211 Edifício Dona Julia - Centro - Laranjeiras do Sul/PR - CEP 85301-070  
e\_cruz@hotmail.com

Telefone representante: (42)99927-0702

Agência:

Conta:

Data de abertura:

microempresa ou empresa de pequeno porte (para obter os benefícios da lei complementar nº 123/2006).

Item	Qtde.	Unid.	Preço Máximo	Marca	Modelo	Preço Unitário	Preço Total
1	100,00	UN	6,80	Da Casa		6,78	678,00
PÓ FINO E HOMOGENEO, UNIDADE MÁXIMA DE 3 % P.P., A DE CACAU SOLÚVEL E AÇÚCAR, PODENDO SER O CACAU DURADO, O PRODUTO SERÁ EMBALADO EM EMBALAGEM G, E SUAS CONDIÇÕES DEVERÃO ESTAR DE ACORDO COM E 20/10/78).							
2	100,00	UN	14,99	Soley		14,93	1.493,00
E BOLO O LEITOSO DE 5KG, CONTENDO MARCA, NOME E LOTE, PRAZO DE VALIDADE, TABELA NUTRICIONAL E AGEM SECUNDÁRIA EM CAIXA DE PAPELÃO LACRADAS TENTENAS A DANOS. COMUNICAÇÃO DE INICIO DE DISPENSADOS DE REGISTRO. VALIDADE MÍNIMA DE 10 E ENTREGA.							
3	500,00	UN	3,99	Apti		3,97	1.985,00
O PA DE FRUTA DESIDRATADA, ANTIUMECTANTE, CORANTE EDULCORANTES ARTIFICIAIS, CONTEM FENILANINA, ATÓXICO DE 1 KG, COLORIDO ARTIFICIALMENTE E MISTURAS, SABORES DIVERSOS, VALIDADE MÍNIMA DE DATA DA ENTREGA E SUAS CONDIÇÕES DEVERÁ ESTAR DE RDC 273/05(ANVISA) E PORT. 544/98, PRODUTO SUJEITO REGA PROCEDIMENTOS ADMINISTRATIVOS DA							
4	250,00	UN	2,28	Ambev		2,25	562,50
COLA, ÁGUA GASEIFICADA, AÇÚCAR, SENDO PERMITIDO ESSENCIAS, ISENTO DE CORANTES ARTIFICIAIS, COM ES A CONTAR DA DATA DA ENTREGA, LIVRE DE RVAS, ACONDICIONADO EM PET COM TAMPA DE ROSCA, NDO 390ML CADA, E SUAS CONDIÇÕES DEVERÃO ESTAR A 544, DE 16 DE NOVEMBRO DE 1998 E SUAS EITO À VERIFICAÇÃO NO ATO DA ENTREGA AOS PROCED. ADOS PELO MAPA.							
5	100,00	UN	7,99	Bela Ischia		7,90	790,00
, PARA SER DILUIDO EM ÁGUA, COMPOSTO DE CORANTE NZOATO DE SÓDIO E METABISSULFITO DE SÓDIO, E							

*[Handwritten signatures and stamps]*

16/03/2017 14:14

502

16/03/2017 14:14

**PROPOSTA DE FORNECIMENTO DE PRODUTOS / SERVIÇOS**

**Fornecedor:** Hulse e Cruz Ltda  
 Rua: 1528 - Centro - Laranjeiras do Sul/PR - CEP 85301-140  
**Contador:** Davi Likes  
 CPF: 059.657.249-26

**E-mail:** idealsupermercados\_lds@hotmail.com  
**Telefone:** (42)3635-1779 **Fax:** (42)3635-1779 **Celular:**  
**Telefone contador:** (42)3035-4141

RG: 81629129

Endereço: Sete de Setembro 2211 Edifício Dona Julia - Centro - Laranjeiras do Sul/PR - CEP 85301-070  
**Telefone representante:** (42)99927-0702  
**Agência:**

**Conta:**

**Data de abertura:**

**Microempresa ou empresa de pequeno porte (para obter os benefícios da lei complementar nº 123/2006).**

Qtd.	Unid.	Preço Máximo	Marca	Modelo	Preço Unitário	Preço Total
100,00	UN	8,49	Bela Ischia		8,42	842,00
100,00	UN	10,75	Zaeli		10,73	1.073,00
400,00	UN	6,99	Coca Cola		6,95	2.780,00

...ária obtido pela mistura de 70% cacau em pó solúvel,  
 ...neco, isento de soja ou farinha, sujidades e materiais estranhos.  
 ...lme de políéster metalizado laminado com polietileno de baixa  
 ...idade mínima de 11 meses a contar da data da entrega.  
 ...COLA, ÁGUA GASEIFICADA, AÇÚCAR, SENDO PERMITIDO  
 ...ESSENCIAS, ISENTO DE CORANTES ARTIFICIAIS, COM  
 ...ES A CONTAR DA DATA DA ENTREGA, LIVRE DE  
 ...RVAS, ACONDICIONADO EM PET COM TAMPA DE ROSCA,  
 ...ENDO 2,5 LITROS CADA, E SUAS CONDIÇÕES DEVERÃO  
 ...RTARIA 544, DE 16 DE NOVEMBRO DE 1998 E SUAS  
 ...EITO À VERIFICAÇÃO NO ATO DA ENTREGA AOS PROCED.  
 ...ADOS PELO MAPA.

...GUARANÁ, ÁGUA GASEIFICADA, AÇÚCAR, SENDO  
 ...XTRATO DE SEMENTE DE GUARANÁ, ISENTO DE  
 ...VALIDADE MÍNIMA DE 02 MESES E 20 DIAS A CONTAR DA

Handwritten signatures and stamps. One stamp reads "Prestadora Municipal de Serviços do Sul" with the number "563".

5,65 Kuat

300,00 UN

1.680,00

**PROPOSTA DE FORNECIMENTO DE PRODUTOS / SERVIÇOS**

Fornecedor : Hulse e Cruz Ltda  
 Rua 1528 - Centro - Laranjeiras do Sul/PR - CEP 85301-140  
 Contador: Davi Likes  
 CPF: 059.657.249-26  
 Sete de Setembro 2211 Edifício Dona Julia - Centro - Laranjeiras do Sul/PR - CEP 85301-070  
 h\_cruz@hotmail.com

E-mail: idealsupermercados\_ks@hotmail.com  
 Telefone: (42)3635-1779 Fax: (42)3635-1779 Celular:  
 Telefone contador: (42)3035-4141

RG: 81629129

Telefone representante: (42)99927-0702

Agência:

Conta:

Data de abertura:

**Microempresa ou empresa de pequeno porte (para obter os benefícios da lei complementar nº 123/2006).**

Qtd.	Unid.	Preço Máximo	Marca	Modelo	Preço Unitário	Preço Total
600,00	UN	4,99	Xamego		4,95	2.970,00
DES, PARASITAS E LARVAS, ACONDICIONADO EM PET COM EM PLÁSTICA CONTENDO 2,5 LITROS CADA, E SUAS R DE ACORDO COM A PORTARIA 544, DE 16 DE NOVEMBRO S, PRODUTO SUJEITO À VERIFICAÇÃO NO ATO DA OS ADMINISTRATIVOS DETERMINADOS PELO MAPA.						
500,00	CX	0,90	Itaipu		0,89	445,00
M GÁS DE POLIETILENO, LACRADO C/TAMPA ALUN.INIZADA, SEM SECUNDÁRIA EM CAIXA DE PAPELÃO LACRADA, SEM MA DE 5 MESES A CONTAR DA DATA DA ENTREGA, SUAS R DE ACORDO COM O (DEC.3029 DE 16/04/99) E (RES. RDC POSTERIORES ALTERAÇÕES; PRODUTO SUJEITO À ENTREGA DEVENDO OBEDECER AOS PROCEDIMENTOS ADOS PELA ANVISA. CAIXA COM 48 UNIDADE						

PREÇO TOTAL DO LOTE : 36.523,00

Qtd.	Unid.	Preço Máximo	Marca	Modelo	Preço Unitário	Preço Total
600,00	UN	5,59	Sany		5,55	3.330,00
3.000,00	UN	4,99	Uau			14.850,00
TI-ISO, TIPO TRIPLA AÇÃO (LIMPA, DÁ BRILHO E SEM LIMPEZAPESADA E REMOÇÃO DE RESÍDUOS, RESÍDUOS E SEM EMBACAÇ, PROPORCIONANDO O MINISTÉRIO DA SAUDE OU ANVISA, FRASCO COM 900						
6.000,00	UN	6,99	Zavaski			41.700,00
Preço Unitário de 2lts						

Handwritten signatures and stamps. A circular stamp from 'Prefeitura Municipal de Laranjeiras do Sul' contains the number '564' and the date '18/03/2017'. There are several illegible signatures and initials over the table and at the bottom of the page.

**Município de Laranjeiras do Sul  
Pregão Presencial 9/2017  
PROPOSTA DE FORNECIMENTO DE PRODUTOS / SERVIÇOS**

**Fornecedor:** Hulse e Cruz Ltda  
 Rua, 1528 - Centro - Laranjeiras do Sul/PR - CEP 85301-140  
**Contador:** Davi Likes  
 RG: 81629129  
 CPF: 059.657.249-26

**E-mail:** idealsupermercados\_lds@hotmail.com  
**Telefone:** (42)3635-1779 **Fax:** (42)3635-1779 **Celular:**  
**Telefone contador:** (42)3035-4141

**Agência:** Rua de Setembro 2211 Edifício Dona Julia - Centro - Laranjeiras do Sul/PR - CEP 85301-070  
**Telefone representante:** (42)99927-0702

**Conta:** **Data de abertura:**

**Microempresa ou empresa de pequeno porte (para obter os benefícios da lei complementar nº 123/2006).**

Descrição	Qtde.	Unid.	Preço Máximo	Marca	Modelo	Preço Unitário	Preço Total
LÍQUIDA LÍMPIDA, SEM SUBSTÂNCIAS CORANTES, AGENTES, ACONDICIONADO EM FRASCO DE POLIETILENO; 0,0 A 2,5% EM PESO; COM ODOUR CARACTERÍSTICO E INÓCUO; PRODUTO FORNECIDO DE ACORDO COM A NBR 13390; A EM QUALQUER PROPORÇÃO; ROTULAGEM CONTEENDO: NOME, MARCA, DATA DE VALIDADE, VALOR DA UNIDADE, PREÇO, QUANTIDADE, NOME DO TÉCNICO RESPONSÁVEL, DE ACORDO COM A NBR 13390; VALIDADE MÍNIMA DE 5 MESES A CONTAR DA DATA DE FABRICAÇÃO NO ATO DA ENTREGA. EMBALAGEM DE 750 ML.	3.000,00	UN	4,99	Chemix		4,98	14.940,00
LÍQUIDA LÍMPIDA, SEM SUBSTÂNCIAS CORANTES, AGENTES, ACONDICIONADO EM FRASCO DE POLIETILENO; 0,0 A 2,5% EM PESO; COM ODOUR CARACTERÍSTICO E INÓCUO; PRODUTO FORNECIDO DE ACORDO COM A NBR 13390; A EM QUALQUER PROPORÇÃO; ROTULAGEM CONTEENDO: NOME, MARCA, DATA DE VALIDADE, VALOR DA UNIDADE, PREÇO, QUANTIDADE, NOME DO TÉCNICO RESPONSÁVEL, DE ACORDO COM A NBR 13390; VALIDADE MÍNIMA DE 5 MESES A CONTAR DA DATA DE FABRICAÇÃO NO ATO DA ENTREGA. EMBALAGEM DE 750 ML.	2.700,00	UN	6,75	Zavaski		6,70	18.090,00
PRINCÍPIO ATIVO SOLVENTE DE PETRÓLEO; COMPOSIÇÃO FORMULADA PARA LIMPEZA E DESINFECÇÃO, ESTAR DE ACORDO COM A NBR 13390; VALIDADE MÍNIMA DE 2 ANOS CONTAR DO ATO DA ENTREGA. EMBALAGEM DE 01 LITRO.	1.600,00	UN	9,98	Guanabara		9,90	15.840,00



**PREÇO TOTAL DO LOTE :**

Preço Total	Preço Unitário	Modelo	Preço Máximo	Marca	Unid.	Qtde.
1.930,00	1,93		1,95	Sany	UN	1.000,00
<p><b>Assinaturas e Data:</b> <i>[Handwritten Signature]</i>, <i>[Handwritten Signature]</i>, 18/09/2021, 54</p>						



Município de Laranjeiras do Sul  
Pregão Presencial 9/2017

**PROPOSTA DE FORNECIMENTO DE PRODUTOS / SERVIÇOS**

Fornecedor : Hulse e Cruz Ltda  
Rua 1528 - Centro - Laranjeiras do Sul/PR - CEP 85301-140  
Contador: Davi Likes  
CPF: 059.657.249-26  
RG: 81629129  
E-mail: idealsupermercados\_lds@hotmail.com  
Telefone: (42)3635-1779 Fax: (42)3635-1779 Celular:  
Telefone contador: (42)3035-4141

Telefone representante: (42)99927-0702

Agência: Contato: Data de abertura:  
Microempresa ou empresa de pequeno porte (para obter os benefícios da lei complementar nº 123/2006).

Item	Qtde.	Unid.	Preço Máximo	Marca	Modelo	Preço Unitário	Preço Total
1	600,00	UN	10,90	Bom Ar		10,85	6.510,00
L. AEROSOL, SEM CFC. ESSÊNCIAS SUAVES. APLICAÇÃO: FRASCO DE 400ML.							
2	600,00	UN	1,99	Zavaski		1,95	1.170,00
CIPIO ATIVO LINEAR ALQUIL BENZENO SULFONATO DE COMPOSIÇÃO BÁSICA TENSOATIVOS: ANIONICOS, NÃO ESERVANTES, SEQUESTRANTE, ESPESANTE, STÂNCIAS QUÍMICAS PERMITIDAS; VALOR DO PH ENTRE COMPOSIÇÃO AROMÁTICA COCO, COM VALIDADE 3 FRASCO PLÁSTICO CONTENDO 500 ML; PRODUTO SUJEITO ENTREGA.							
3	2.000,00	UN	6,30	Q.Boa		6,27	12.540,00
SO PARA LIMPEZA EM GERAL EM DE 500ML.							
4	3.000,00	LT	8,99	Guanabara		8,95	26.850,00
BASE NATURAL - ANTIDERRAPANTE, INCOLOR, TIPO DE SECAGEM: MÉDIA DE 40 MINUTOS POR CAMADA - - 100 M2/LITRO. EMBALAGEM DE 01 LITRO.							
5	4.000,00	UN	5,99	Gioca		5,95	23.800,00
LIMPEZANTE PARA LIMPEZA GERAL, DILUIÇÃO: 1 LITRO DE ÁGUA. EMBALAGEM DE 2 LITROS.							
6	500,00	UN	68,80	Gioca		68,75	34.375,00
7	500,00	UN	9,85	Brio		9,80	4.900,00
FRASCO 4,5KG - INCOLOR.							
8	1.000,00	UN	1,79	Sany		1,77	1.770,00
silicone, para limpeza de superfícies, use antes de lavar com água. Produto higienizante e desinfetante, com validade e validade, para limpeza de superfícies e de frascos.							



Handwritten signatures and dates, including '16/09/2017' and '16/09/2017'.

Município de Laranjeiras do Sul  
Pregão Presencial 9/2017

### PROPOSTA DE FORNECIMENTO DE PRODUTOS / SERVIÇOS

Fornecedor : Hulse e Cruz Ltda  
Endereço: Rua 1528 - Centro - Laranjeiras do Sul/PR - CEP 85301-140  
Contador: Davi Likes  
E-mail: idealsupermercados\_ids@hotmail.com  
Telefone: (42)3635-1779 Fax: (42)3635-1779 Celular:  
Telefone contador: (42)3035-4141

RG: 81629129  
CPF: 059.657.249-26  
Telefone representante: (42)99927-0702

Agência: Conta: Data de abertura:

Microempresa ou empresa de pequeno porte (para obter os benefícios da lei complementar nº 123/2006).

Item	Qtde.	Unid.	Preço Máximo	Marca	Modelo	Preço Unitário	Preço Total
1	7.000,00	UN	9,98	Remapel		9,96	69.720,00
2	50,00	UN	4,25	Cricket		4,22	211,00
3	20,00	UN	10,90	Plast		10,85	217,00
4	20,00	UN	13,99	Plast		13,95	279,00
5	20,00	UN	7,15	Plast		7,12	142,40
6	5.000,00	PCT	3,99	MinaPlast		3,97	19.850,00
<b>PREÇO TOTAL DO LOTE :</b>							<b>113.846,00</b>
<b>PREÇO TOTAL DO LOTE :</b>							<b>0,00</b>

1. (GOFRADO) RUGOSIDADE DO PAPEL, ALTA ABSORÇÃO E  
% FIBRA CELULÓSICA, COR CREME, EMBALAGEM  
DIMENSÕES: 230 X 230MM.

COM CORPO PLÁSTICO, E PONTEIRA DE METAL;  
POSITIVO DE ATRITO (FAÍSCA) EM CONTATO COM O GÁS;  
ONADO DE FORMA ADEQUADA

IRENO  
ACONDICIONADO EM MANGAS C/100 COPOS, PESO  
GAS NÃO DEVE ESTAR VIOLADAS E PROTEGIDAS EM  
TE; DEVERÁ CONSTAR IMPRESSO NA MANGA A  
QUANTIDADE; E O PESO MÍNIMO DE CADA COPO; OS  
ADO DE FORMA INDELÍVEL; EM RELEVO MARCA OU  
ITE; SÍMBOLO DE IDENTIFICAÇÃO DO MATERIAL PARA

Handwritten signatures and stamps. A circular stamp from 'Prefeitura Municipal de Laranjeiras do Sul' with the number '567' is visible. There are several illegible signatures and initials.

**PROPOSTA DE FORNECIMENTO DE PRODUTOS / SERVIÇOS**

Fornecedor : Hulse e Cruz Ltda  
 Rua 1528 - Centro - Laranjeiras do Sul/PR - CEP 85301-140  
 Contador: Davi Likes  
 Rua da Cruz  
 Sete de Setembro 2211 Edifício Dona Julia - Centro - Laranjeiras do Sul/PR - CEP 85301-070  
 pr\_cruz@hotmail.com

E-mail: idealsupermercados\_ids@hotmail.com  
 Telefone: (42)3635-1779 Fax: (42)3635-1779 Celular:  
 Telefone contador: (42)3035-4141

RG: 81629129

Telefone representante: (42)99927-0702

Agência:

Conta:

Data de abertura:

Microempresa ou empresa de pequeno porte (para obter os benefícios da lei complementar nº 123/2006).

Descrição	Qtde.	Unid.	Preço Máximo	Marca	Modelo	Preço Unitário	Preço Total
COPO NBR 13230; E CAPACIDADE DO COPO; OS COPOS DEVERÃO COM NORMA TÉCNICA 14.865/2002 ABNT.							
TIRENO	4.000,00	PCT	2,15	Minaplant		2,13	8.520,00
TIRENO; COM CAPACIDADE DE 50ML, ACONDICIONADO EM SOLO MÍNIMO 75GRAMAS; AS MANGAS NÃO DEVEM ESTAR EM CAIXA DE PAPELÃO RESISTENTE; DEVERÁ CONSTAR A CAPACIDADE TOTAL DO COPO, QUANTIDADE; E O PESO DOS COPOS DEVEM CONTER GRAVADO DE FORMA INDELEZIVEL; TIFIFICAÇÃO DO FABRICANTE; SIMBOLO DE IDENTIFICAÇÃO GEM CONFORME NBR 13230; E CAPACIDADE DO COPO; EM CONFORMIDADE COM NORMA TÉCNICA 14.865/2002	50,00	UN	6,99	Kiss		6,95	347,50

PREÇO TOTAL DO LOTE : 99.286,90

Descrição	Qtde.	Unid.	Preço Máximo	Marca	Modelo	Preço Unitário	Preço Total
TIRENO	3.000,00	PCT	4,39	Minaplant		4,35	13.050,00
TIRENO; COM CAPACIDADE DE 80ML, ACONDICIONADO EM SOLO MÍNIMO 115 GRAMAS; AS MANGAS NÃO DEVEM ESTAR EM CAIXA DE PAPELÃO RESISTENTE; DEVERÁ CONSTAR A CAPACIDADE TOTAL DO COPO, QUANTIDADE; E O PESO DOS COPOS DEVEM CONTER GRAVADO DE FORMA INDELEZIVEL; TIFIFICAÇÃO DO FABRICANTE; SIMBOLO DE IDENTIFICAÇÃO GEM CONFORME NBR 13230; E CAPACIDADE DO COPO; EM CONFORMIDADE COM NORMA TÉCNICA 14.865/2002	800,00	CX	3,99	Brigitta		3,97	3.176,00
EM COM 40 UNIDADES.	400,00	UN	1,99	Panosul		1,95	780,00
DINDO 30X40 CM; PERCENTUAL VARIANDO DE 2X3 CM;							



Handwritten signatures and initials over the table, including a large signature at the bottom right.

Município de Laranjeiras do Sul  
 Pregão Presencial 9/2017

**PROPOSTA DE FORNECIMENTO DE PRODUTOS / SERVIÇOS**

Precedor : Huise e Cruz Ltda  
 Rua 1528 - Centro - Laranjeiras do Sul/PR - CEP 85301-140

E-mail: idealsupermercados\_lds@hotmail.com  
 Telefone: (42)3635-1779 Fax: (42)3635-1779 Celular:

Contador: Davi Likes  
 CPF: 059.657.249-26

Telefone contador: (42)3035-4141

RG: 81629129

Sete de Setembro 2211 Edifício Dona Julia - Centro - Laranjeiras do Sul/PR - CEP 85301-070  
 huise\_cruz@hotmail.com

Telefone representante: (42)99927-0702





Agência:

Conta:

Data de abertura:

**microempresa ou empresa de pequeno porte (para obter os benefícios da lei complementar nº 123/2006).**

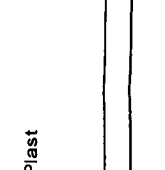
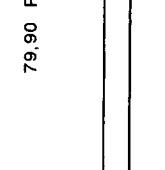
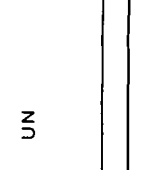
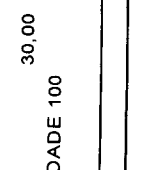
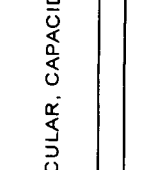
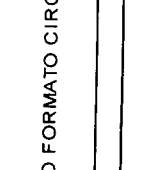
Descrição	Qtde.	Unid.	Preço Máximo	Marca	Modelo	Preço Unitário	Preço Total
CO DE FORMA APROPRIADA.							
EDINDO 38X26 CM; PERCENTUAL VARIANDO DE 2X3 CM; CO DE FORMA APROPRIADA.	300,00	UN	1,99	Panosul		1,95	585,00
MADEIRA COM LIXA TRADICIONAL OS LONGOS.	100,00	CX	2,35	Parana		2,33	233,00
SSÃO; COM CAPACIDADE DE 1 LITRO; CORPO EM VIDRO, DEVENDO ESTAR DE ACORDO COM A NBR 13282; COM TAMPA EM POLIPROPILENO; COM ALÇA; LISA;	40,00	UN	45,30	Aladdin		45,30	1.812,00
CA; COM CAPACIDADE DE 1 LITRO; CORPO EM VIDRO, DEVENDO ESTAR DE ACORDO COM A NBR 13282; COM TAMPA EM POLIPROPILENO; COM XICARA; COM ALÇA;	20,00	UN	29,90	Aladdin		29,90	598,00
PACIDADE MÍNIMA PARA 2 LITROS; COM DIÂMETRO MÍNIMO E 220MM; NA COR AZUL; COM TAMPA, COM ALÇA.	100,00	UN	11,90	Tartari		11,85	1.185,00
IVO, PARA LIMPEZA EM GERAL. 8 UNIDADES, PESO LÍQUIDONÃO INFERIOR A 50 ANTE, DATA DE FABRICAÇÃO E PRAZO DE VALIDADE.	600,00	PCT	1,65	Assolan		1,63	978,00
A DE PLÁSTICO, 12 LITROS.	50,00	UN	7,90	Tartari		7,85	392,50
ESTA, REDONDO EM PLÁSTICO, TELADO, LITROS, MEDINDO APROXIMADAMENTE, 25 CM X 23 CM	30,00	UN	1,49	Norton		1,45	43,50
RCADO, NO FORMATO CIRCULAR, CAPACIDADE 100	30,00	UN	6,90	Tartari		6,85	205,50
			79,80	Plast			2.394,00

Assinatura do Representante:   
 Assinatura do Precedor:   
 Assinatura do Município:   
 Assinatura do Município:   
 Assinatura do Município:   
 Assinatura do Município:   
 Assinatura do Município:   
 Assinatura do Município:   
 Assinatura do Município: 

Município de Laranjeiras do Sul  
Pregão Presencial 9/2017

**PROPOSTA DE FORNECIMENTO DE PRODUTOS / SERVIÇOS**

Precedor : Hulse e Cruz Ltda  
Rua 1528 - Centro - Laranjeiras do Sul/PR - CEP 85301-140  
Contador: Davi Likes  
E-mail: idealsupermercados\_lds@hotmail.com  
Telefone: (42)3635-1779 Fax: (42)3635-1779 Celular:  
Telefone contador: (42)3035-4141

RG: 81629129  
CPF: 059.657.249-26  
Telefone representante: (42)99927-0702

Agência: Conta: Data de abertura:  
microempresa ou empresa de pequeno porte (para obter os benefícios da lei complementar nº 123/2006).

Item	Qtd.	Unid.	Preço Máximo	Marca	Modelo	Preço Unitário	Preço Total
COM ALTURA DE 1,04 M E DIÂMETRO DE 68 CM.							
200,00	PCT	0,99	Magica			0,98	196,00
100,00	CX	0,95	Gina			0,93	93,00
400,00	UN	3,99	Panosul			3,95	1.580,00
50,00	RL	5,35	Gioca			5,30	265,00
50,00	RL	3,85	Gioca			3,83	191,50
200,00	PCT	3,99	Styllus			3,95	790,00
300,00	PCT	1,49	Fest			1,48	444,00
10,00	UN	9,90	Tartari			9,85	98,50
10,00	UN	18,90	Tartari			18,80	188,00
250,00	UN	28,90	Brilho Bom			28,85	7.212,50
500,00	UN	8,19	Brilho Bom			8,15	4.075,00

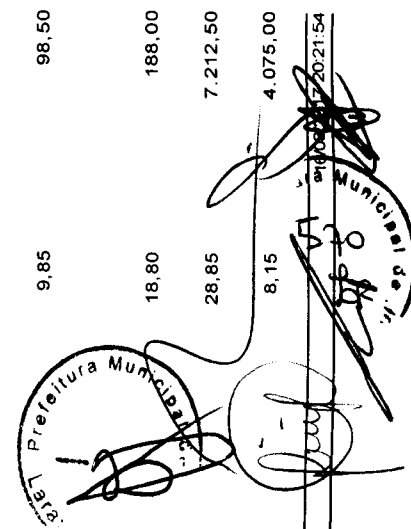
  
 Prefeitura Municipal de Laranjeiras do Sul

  
 Hulse e Cruz Ltda

10/09/2017 20:21:54

Município de Laranjeiras do Sul  
Pregão Presencial 9/2017

**PROPOSTA DE FORNECIMENTO DE PRODUTOS / SERVIÇOS**

Fornecedor : Hulse e Cruz Ltda  
Avenida Brasil 1528 - Centro - Laranjeiras do Sul/PR - CEP 85301-140

E-mail: idealsupermercados\_ids@hotmail.com  
Telefone: (42)3635-1779 Fax: (42)3635-1779 Celular:

Contador: Davi Likes  
Rua da Cruz  
CPF: 059.657.249-26 RG: 81629129

Telefone contador: (42)3035-4141

Sete de Setembro 2211 Edifício Dona Julia - Centro - Laranjeiras do Sul/PR - CEP 85301-070  
e\_cruz@hotmail.com

Telefone representante: (42)99927-0702

Agência:

Conta:

Data de abertura:

microempresa ou empresa de pequeno porte (para obter os benefícios da lei complementar nº 123/2006).

Descrição	Qtde.	Unid.	Preço Máximo	Marca	Modelo	Preço Unitário	Preço Total
TAÇA DE VIDRO EM AÇO INOX SATINADO COM COM APROX. 36 CM.	50,00	UN	1,99	Brilho Bom		1,97	98,50
ALMOÇADOR DE ALUMÍNIO, MATERIAL CABO AÇO COM DIÂMETRO MÍNIMO DE 0,08 CM, TIPO MESA COM 19 CM, ESPESSURA MÍNIMA DE 0,08 CM.	50,00	UN	13,90	Brilho Bom		13,85	692,50
TAÇA DE POLIPROPILENO, PARA SERVIR REFEIÇÃO, COM DIÂMETRO DE 16CM X 5,3CM, CAPACIDADE COM MÍNIMO DE 180ML; COM DIÂMETRO MÍNIMO DE 1,5CM; INCOLOR.	500,00	UN	1,99	Nadir		1,98	990,00
TAÇA DE ALUMÍNIO, COM DIÂMETRO MÍNIMO DE 10,0CM; CAPACIDADE MÍNIMA PARA 6,5L; COM ESPESSURA MÍNIMA DE 1,5CM.	10,00	UN	32,90	Brilho Bom		32,85	328,50
TAÇA DE ALUMÍNIO (COMP. 48XDIAM. 16)CM; COM CABO EM AÇO INOX, SEM DECORAÇÃO.	5,00	UN	7,99	Brilho Bom		7,95	39,75
TAÇA DE ALUMÍNIO, COM DIÂMETRO MÍNIMO DE 8", CABO POLIPROPILENO COM PROTEÇÃO ANTIBACTERIANA, COM MEDIDAS 8 X 1,5CM.	5,00	UN	8,90	Brilho Bom		8,85	44,25
TAÇA DE CARNE, LÂMINA EM AÇO INOX, COM 10", CABO EM AÇO INOX, COM PROTEÇÃO ANTIBACTERIANA, COM MEDIDAS 8 X 1,5CM.	10,00	UN	19,80	Brilho Bom		19,75	197,50
TAÇA DE ALUMÍNIO Nº2 MEDIDAS APROXIMADAS	10,00	UN	11,40	Brilho Bom		11,35	113,50
TAÇA DE ALUMÍNIO Nº2 MEDIDAS APROXIMADAS	200,00	UN	5,99	Brilho Bom		5,95	1.190,00

Handwritten signatures and stamps. A circular stamp from 'Prefeitura Municipal de Laranjeiras do Sul' with the number '571' is visible. There are several illegible signatures and a date stamp '16/09/2017 20:21:54'.

Município de Laranjeiras do Sul  
 Pregão Presencial 9/2017

**PROPOSTA DE FORNECIMENTO DE PRODUTOS / SERVIÇOS**

Fornecedor : Hulse e Cruz Ltda  
 Laranjeiras do Sul/PR - CEP 85301-140  
 Contador: Davi Likes  
 CPF: 059.657.249-26  
 Sete de Setembro 2211 Edifício Dona Julia - Centro - Laranjeiras do Sul/PR - CEP 85301-070  
 hul\_cruz@hotmail.com

E-mail: idealsupermercados\_ids@hotmail.com  
 Telefone: (42)3635-1779 Fax: (42)3635-1779 Celular:  
 Telefone contador: (42)3035-4141

Telefone representante: (42)99927-0702

Agência: Conta: Data de abertura:  
 microempresa ou empresa de pequeno porte (para obter os benefícios da lei complementar nº 123/2006).

Descrição	Qtde.	Unid.	Preço Máximo	Marca	Modelo	Preço Unitário	Preço Total
INOX, COM CABO EM AÇO INOX SATINADO COM COM APROX 36 CM.							
AL CORPO AÇO INOXIDÁVEL, MATERIAL CABO AÇO O MÍNIMO 19 CM, ESPESSURA MÍNIMA DE 0,08 CM; TIPO MESA	50,00	UN	1,99	Brilho Bom		1,97	98,50
DO DE POLIPROPILENO, PARA SERVIR REFEIÇÃO, COM TE DE 16CM X 53,0CM; CAPACIDADE COM	50,00	UN	13,90	Brilho Bom		13,85	692,50
DE MÍNIMA PARA 180ML; COM DIÂMETRO MÍNIMO DE 92,7MM; INCOLOR.	500,00	UN	1,99	Nadir		1,98	990,00
IMENTÍCIA MÍNIMA; DE ALUMÍNIO; COM DIÂMETRO MÍNIMO DE 0CM; CAPACIDADE MÍNIMA PARA 6,5L; COM ESPESSURA BASE.	10,00	UN	32,90	Brilho Bom		32,85	328,50
COM CABO EM AÇO INOX; SEM DECORAÇÃO.	5,00	UN	7,99	Brilho Bom		7,95	39,75
NE, LÂMINA EM AÇO INOX, COM 8", CABO POLIPROPILENO PROTEÇÃO ANTIBACTERIANA, COM MEDIDAS 8 X 1,5CM.	5,00	UN	8,90	Brilho Bom		8,85	44,25
DE CARNE, LÂMINA EM AÇO INOX, COM 10", CABO A LÂMINA, COM PROTEÇÃO ANTIBACTERIANA, COM E DE 2,1 X 8,5 X 45CM.	10,00	UN	19,80	Brilho Bom		19,75	197,50
PARA PÃO EM ALUMÍNIO Nº2 MEDIDAS APROXIMADAS	10,00	UN	11,40	Brilho Bom		11,35	113,50
OX; MEDINDO NO MÍNIMO (192)MM; ESPESSURA MÍNIMA DE	200,00	UN	5,99	Brilho Bom		5,95	1.190,00

197,50  
 113,50  
 1.190,00  
 5,95  
 8,85  
 7,95  
 32,85  
 1,98  
 13,85  
 1,97  
 98,50

572  
 11900  
 Prefeitura Municipal de Laranjeiras do Sul

16/03/2017

Município de Laranjeiras do Sul  
Pregão Presencial 9/2017

**PROPOSTA DE FORNECIMENTO DE PRODUTOS / SERVIÇOS**

Fornecedor : Hulse e Cruz Ltda  
Avenida Brasil 1528 - Centro - Laranjeiras do Sul/PR - CEP 85301-140  
Contador: Davi Likes  
RG: 81629129

E-mail: idealsupermercados\_ids@hotmail.com  
Telefone: (42)3635-1779 Fax: (42)3635-1779 Celular:  
Telefone contador: (42)3035-4141

CPF: 059.657.249-26  
Rua Sete de Setembro 2211 Edifício Dona Julia - Centro - Laranjeiras do Sul/PR - CEP 85301-070  
Email: der\_cruz@hotmail.com

Telefone representante: (42)99927-0702

Agência:

Conta:

Data de abertura:

Microempresa ou empresa de pequeno porte (para obter os benefícios da lei complementar nº 123/2006).

Descrição	Ctde.	Unid.	Preço Máximo	Marca	Modelo	Preço Unitário	Preço Total
MANDE, COM TAMPA, CAPACIDADE MÍNIMA 2 LITROS, L POLIDO, COM ALÇA, CABO POLIPROPILENO.	10,00	UN	19,90	Brilho Bom		19,85	198,50
MANDE, COM TAMPA, CAPACIDADE MÍNIMA 7 LITROS, L POLIDO, COM ALÇA, CABO POLIPROPILENO	10,00	UN	49,90	Brilho Bom		49,80	498,00
PLÁSTICO 30 LITROS	30,00	UN	39,90	Plast		39,80	1.194,00
DIÂMETRO DE 18CM; COM BORDA DE PLÁSTICO; TIPO COM EMBALAGEM APROPRIADA.	10,00	UN	5,89	Plast		5,85	58,50
O, COM TAMPA, CAPACIDADE PARA 1,5 LITROS, SEM TRANSPARENTE OU TRANSLÚCIDO, FORMATO RETANGULAR, DE GÊNEROS ALIMENTÍCIOS.	5,00	UN	5,90	Plast		5,89	29,45
O, COM TAMPA, CAPACIDADE PARA 3 LITROS, SEM TRANSPARENTE OU TRANSLÚCIDO, FORMATO RETANGULAR, DE GÊNEROS ALIMENTÍCIOS.	30,00	UN	8,90	Plast		8,85	265,50
O MÍNIMO DE (230MM); COM ALTURA MÍNIMA DE (24,8MM); DETALHE.	200,00	UN	4,99	Nadir		4,97	994,00
POLIETILENO; MEDINDO NO MÍNIMO COMP.24X34)CM; COM O FORMATO RETANGULAR; COM CABO; NA COR BRANCA. PILENO;ATÓXICA COM ADITIVO ANTIBACTERICIDA; ARREDONDADAS; FÁCIL HIGIENIZAÇÃO E RESISTENTE A	100,00	UN	18,90	Tartari		18,85	1.885,00
PARA O ACONDICIONAMENTO DE ALIMENTOS DE 13 LITROS	20,00	UN	16,79	Isoterm		16,66	335,00
MATO ROLIÇO, COMPRIMENTO 15 CM, APLICAÇÃO	200,00	UN	2,25	Parana		2,22	446,00

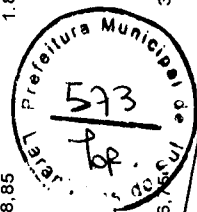

Handwritten signatures and dates: 16/09/2017, 16/09/2017, 16/09/2017.



Município de Laranjeiras do Sul  
Pregão Presencial 9/2017

**PROPOSTA DE FORNECIMENTO DE PRODUTOS / SERVIÇOS**

**Fornecedor :** Hulse e Cruz Ltda  
Avenida Brasil 1528 - Centro - Laranjeiras do Sul/PR - CEP 85301-140  
Contador: Davi Likes  
RG: 81629129  
CPF: 059.657.249-26  
Sete de Setembro 2211 Edifício Dona Julia - Centro - Laranjeiras do Sul/PR - CEP 85301-070  
der\_cruz@hotmail.com

**E-mail:** idealsupermercados\_ids@hotmail.com  
**Telefone:** (42)3635-1779 **Fax:** (42)3635-1779 **Celular:**  
**Telefone contador:** (42)3035-4141

**Telefone representante:** (42)99927-0702

**Agência:**

**Conta:**

**micro empresa ou empresa de pequeno porte (para obter os benefícios da lei complementar nº 123/2006).**

**Data de abertura:**

viço	Qtde.	Unid.	Preço Máximo	Marca	Modelo	Preço Unitário	Preço Total
BRASCO. EMBALAGEM 50 UNIDADES	200,00	UN	4,89	Mega		4,85	970,00
ALAGEM; DE POLIETILENO DE BAIXA DENSIDADE, NÃO ODORO; MEDINDO NO MÍNIMO 30 X 40 CM; 0,08 MM; E RANHURAS, REBARBAS, FUROS E PARTÍCULAS PRETAS; ANTIR PESO DE 05 KG PARA O ACONDICIONAMENTO; DEVE IMPUREZAS (ISENTO DE INSETOS, FULIGEM, PONTOS DE ULAGEM ADEQUADA (NOME DO FABRICANTE, DATA DE JANTIDADE, DIMENSÕES, ETC). EMBALAGEM COM 100	200,00	UN	3,99	Mega		3,95	790,00
ALAGEM; DE POLIETILENO DE BAIXA DENSIDADE, NÃO ODORO; MEDINDO NO MÍNIMO 32 X 48 CM; OSILAÇÃO DE 02 RANSPARENTES, ISENTO DE RANHURAS, REBARBAS, FUROS E ACONDICIONAMENTO DEVE GARANTIR PESO DE 03 KG PARA O E SER RIGOROSAMENTE SEM IMPUREZAS (ISENTO DE E DE CARBONIZAÇÃO, ETC); ROTULAGEM ADEQUADA (NOME FABRICAÇÃO, VALIDADE, QUANTIDADE, DIMENSÕES, ETC).	200,00	UN	6,40	Mega		6,35	1.270,00
ALAGEM; DE POLIETILENO DE BAIXA DENSIDADE, NÃO ODORO; MEDINDO NO MÍNIMO 35 X 50 CM; MICRA > 0,05 MM; RANHURAS, REBARBAS, FUROS E PARTÍCULAS PRETAS; ANTIR PESO DE 08 KG PARA O ACONDICIONAMENTO; DEVE IMPUREZAS (ISENTO DE INSETOS, FULIGEM, PONTOS DE ULAGEM ADEQUADA (NOME DO FABRICANTE, DATA DE ANTIDADE, DIMENSÕES, ETC). EMBALAGEM COM 100	100,00	UN	3,85	Moka		3,83	383,00
CAFÉ 103 (TNT)	15,00	UN	119,00	Aladdin		119,00	1.785,00
SSÃO COM CAPACIDADE DE 2,2 LTS INÓX	10,00	UN	29,90	Brilho Bom		29,80	298,00
MAÇO INOXÁVEL, MEDINDO	10,00	UN	28,90	Brilho Bom		28,80	288,00
O MEDIO C /1,5 LTS	10,00	UN	33,90	Brilho Bom		33,80	338,00
O GRANDE C/2 LTS	10,00	UN	39,90	Panelux		39,80	398,00
IDADE PARA 4,5 LTS	10,00	UN	65,90	Panelux		65,80	658,00
IDADE PARA 7,5 LTS	10,00	UN					



Handwritten signatures and initials, including a large signature that appears to be 'Davi Likes'.

1403301 16/2/2017

Município de Laranjeiras do Sul  
Pregão Presencial 9/2017

# PROPOSTA DE FORNECIMENTO DE PRODUTOS / SERVIÇOS

Fornecedor : Hulse e Cruz Ltda  
Avenida Brasil 1528 - Centro - Laranjeiras do Sul/PR - CEP 85301-140  
Contador: Davi Likes  
Rua da Cruz  
Sete de Setembro 2211 Edifício Dona Julia - Centro - Laranjeiras do Sul/PR - CEP 85301-070  
E-mail: idealsupermercados\_ids@hotmail.com  
Telefone: (42)3635-1779 Fax: (42)3635-1779 Celular:  
Telefone contador: (42)3035-4141

RG: 81629129

Telefone representante: (42)99927-0702

Agência:

Conta:

Data de abertura:

microempresa ou empresa de pequeno porte (para obter os benefícios da lei complementar nº 123/2006).

Descrição	Qtde.	Unid.	Preço Máximo	Marca	Modelo	Preço Unitário	Preço Total
MINIO DE 2 LTS	10,00	UN	24,90	Brilho Bom		24,80	248,00
MINIO Nº24 DE 4,5LTS	10,00	UN	44,90	Brilho Bom		44,80	448,00
RETANGULAR, EM VIDRO TEMPERADO, 5,25 LITRO.	10,00	UN	26,90	Brilho Bom		26,80	268,00
DESCARTÁVEL 180/200ML. CORPO EM PLÁSTICO	20,00	UN	29,90	Plast		29,80	596,00
SO, SEM TORNEIRA CAPACIDADE DE 20 LITROS	12,00	UN	19,90	Plast		19,80	237,60
RETANGULAR, EM VIDRO TEMPERADO, 5,25 LITRO.	10,00	UN	26,90	Brilho Bom		26,80	268,00
DE EM INOX.	20,00	UN	9,80	Tartari		9,75	195,00
<b>PREÇO TOTAL DO LOTE :</b>							<b>59.603,06</b>

Descrição	Qtde.	Unid.	Preço Máximo	Marca	Modelo	Preço Unitário	Preço Total
COMPOSTO DE FIBRA DE CELULOSE E POLIPROPILENO;	2.000,00	PCT	13,90	Biofrial		13,85	27.700,00
5. FIOS ELÁSTICOS NAS PERNAS, FILME DE POLIETILENO E GERÁTRICO; NO TAMANHO GRANDE (100 A 150 CM); E DE ESTAR DE ACORDO COM A PORTARIA 1480 DE 1990 DO PACOTE COM 08 UNIDADES.	50,00	UN	5,99	Hyper		5,95	297,50
ILUÇÃO DEGERMANTE DE AÇÃO ANTI SÉPTICA PARA DE TRICLOSAN NUMA CONCENTRAÇÃO DE 0,3% A 0,5% QUE ATENDA AS SEGUINTE CONDIÇÕES: SER VIVOS EMOL. SOBREGORDURANTES EM AS PARA LIMPAR A PELE SEM PROMOVER BENEFICIO; FÁCIL REMOÇÃO DA PELE. EMBALADO EM REFILULA; INDIVIDUAL DE CONTROLE AJUSTÁVEL NA PORÇÃO E COM CAPACIDADE DE 350ML. APRESENTAÇÃO DO R A LEGISLAÇÃO ATUAL VIGENTE.	1.000,00	UN	8,65	Eco Refil		8,60	8.600,00

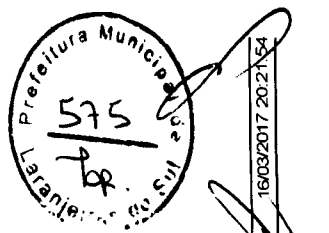

Handwritten signatures and dates:

16/03/2017 20:21:54

Município de Laranjeiras do Sul  
Pregão Presencial 9/2017

# PROPOSTA DE FORNECIMENTO DE PRODUTOS / SERVIÇOS

Fornecedor : Hulse e Cruz Ltda  
Avenida Brasil 1528 - Centro - Laranjeiras do Sul/PR - CEP 85301-140  
Laranjeiras do Sul - Paraná  
Contador: Davi Likes  
RG: 81629129  
CPF: 059.657.249-26  
Sete de Setembro 2211 Edifício Dona Julia - Centro - Laranjeiras do Sul/PR - CEP 85301-070  
E-mail: idealsupermercados\_lds@hotmail.com  
Telefone: (42)3635-1779 Fax: (42)3635-1779 Celular:  
Telefone contador: (42)3035-4141

Telefone representante: (42)99927-0702

Agência:

Conta:

Data de abertura:

microempresa ou empresa de pequeno porte (para obter os benefícios da lei complementar nº 123/2006).

Descrição	Ctde.	Unid.	Preço Máximo	Marca	Modelo	Preço Unitário	Preço Total
HIGIENE	3.000,00	PCT	4,35	Mili		4,32	12.960,00
HIGIENE: HIGIENIZAÇÃO INFANTIL; CONFECCIONADO EM LATE E FLEXÍVEL; MEDINDO NO MÍNIMO 20 CM DE LARGURA, PODENDO VARIAR (+/- 4CM); COMPOSTO POR PROPIL, PROPILENOGLICOL, METILPARABENO, ÁCIDO BENCENÓICO, E QUALQUER COMPONENTE ALCÓOLICO; UNIDADES: NÃO ESTÉRIL; EMBALADO EM MATERIAL QUE NÃO PRODUZ ODORES.							
A SIMPLES DE COR PACOTE 150,00	200,00	UN	0,99	Tropicos		0,98	196,00
ALGODÃO, MEDINDO, NO MÍNIMO, 22X22CM."							
CELULOSE E POLIPROPILENO; ADESIVOS TERMOPLÁSTICOS, EM BARRAS, FILME DE POLIETILENO E POLIPROPILENO; PARA USO DOMESTICO (100 A 150 CM); E SUAS CONDIÇÕES DEVERÃO ATENDER A PORTARIA 1480 DE 1990 DO MS OU LEGISLAÇÃO ATUAL.	1.000,00	UN	13,90	Biofrol		13,85	13.850,00
CELULOSE E POLIPROPILENO; ADESIVOS TERMOPLÁSTICOS, EM BARRAS, FILME DE POLIETILENO E POLIPROPILENO; PARA USO DOMESTICO (100 A 150 CM); E SUAS CONDIÇÕES DEVERÃO ATENDER A PORTARIA 1480 DE 1990 DO MS OU LEGISLAÇÃO ATUAL.							
CELULOSE E POLIPROPILENO; ADESIVOS TERMOPLÁSTICOS, EM BARRAS, FILME DE POLIETILENO E POLIPROPILENO; PARA USO DOMESTICO (100 A 150 CM); E SUAS CONDIÇÕES DEVERÃO ATENDER A PORTARIA 1480 DE 1990 DO MS OU LEGISLAÇÃO ATUAL.	50,00	UN	9,98	Panosul		9,95	497,50
CELULOSE E POLIPROPILENO; ADESIVOS TERMOPLÁSTICOS, EM BARRAS, FILME DE POLIETILENO E POLIPROPILENO; PARA USO DOMESTICO (100 A 150 CM); E SUAS CONDIÇÕES DEVERÃO ATENDER A PORTARIA 1480 DE 1990 DO MS OU LEGISLAÇÃO ATUAL.							
CELULOSE E POLIPROPILENO; ADESIVOS TERMOPLÁSTICOS, EM BARRAS, FILME DE POLIETILENO E POLIPROPILENO; PARA USO DOMESTICO (100 A 150 CM); E SUAS CONDIÇÕES DEVERÃO ATENDER A PORTARIA 1480 DE 1990 DO MS OU LEGISLAÇÃO ATUAL.	1.200,00	UN	3,49	Panther		3,47	4.164,00
CELULOSE E POLIPROPILENO; ADESIVOS TERMOPLÁSTICOS, EM BARRAS, FILME DE POLIETILENO E POLIPROPILENO; PARA USO DOMESTICO (100 A 150 CM); E SUAS CONDIÇÕES DEVERÃO ATENDER A PORTARIA 1480 DE 1990 DO MS OU LEGISLAÇÃO ATUAL.							
CELULOSE E POLIPROPILENO; ADESIVOS TERMOPLÁSTICOS, EM BARRAS, FILME DE POLIETILENO E POLIPROPILENO; PARA USO DOMESTICO (100 A 150 CM); E SUAS CONDIÇÕES DEVERÃO ATENDER A PORTARIA 1480 DE 1990 DO MS OU LEGISLAÇÃO ATUAL.	1.000,00	UN	24,90	Panther		24,85	24.850,00
CELULOSE E POLIPROPILENO; ADESIVOS TERMOPLÁSTICOS, EM BARRAS, FILME DE POLIETILENO E POLIPROPILENO; PARA USO DOMESTICO (100 A 150 CM); E SUAS CONDIÇÕES DEVERÃO ATENDER A PORTARIA 1480 DE 1990 DO MS OU LEGISLAÇÃO ATUAL.							



Handwritten signatures and initials over the table.

Município de Laranjeiras do Sul  
Pregão Presencial 9/2017

# PROPOSTA DE FORNECIMENTO DE PRODUTOS / SERVIÇOS

Fornecedor : Hulse e Cruz Ltda  
Avenida 1528 - Centro - Laranjeiras do Sul/PR - CEP 85301-140  
Contador: Davi Likes  
CPF: 059.657.249-26  
Sete de Setembro 2211 Edifício Dona Julia - Centro - Laranjeiras do Sul/PR - CEP 85301-070  
er\_cruz@hotmail.com

E-mail: idealsupermercados\_ids@hotmail.com  
Telefone: (42)3635-1779 Fax: (42)3635-1779 Celular:  
Telefone contador: (42)3035-4141

RG: 81629129

Telefone representante: (42)99927-0702

Agência:

Conta:

Data de abertura:

microempresa ou empresa de pequeno porte (para obter os benefícios da lei complementar nº 123/2006).

Descrição	Qtde.	Unid.	Preço Máximo	Marca	Modelo	Preço Unitário	Preço Total
ASTICOS NAS PERNAS, FILMES DE POLIETILENO E INFANTIL; NO TAMANHO EXTRA GRANDE; E SUAS PERNAS DE ACORDO COM A PORTARIA 1480 DE 1990 DO MS OU E COM 20 UNIDADES.	1.500,00	UN	24,90	Panther		24,85	37.275,00

Preço	Qtde.	Unid.	Preço Máximo	Marca	Modelo	Preço Unitário	Preço Total
PREÇO TOTAL DO LOTE :	3.000,00	PCT	2,99	Karino		2,97	8.910,00
							130.390,00

IMPRES; CLASSE 01, FRAGRÂNCIA NEUTRA; NA COR BRANCA; ÍNDICE DE MACIEZ MENOR QUE 6 NM/G; QUANTIDADE DE 200 MM2/M2; CONFORME NORMA ABNT NBR 15464-100% FIBRA; COM TOLERÂNCIA DE 2%; COM LARGURA DE 11,7 CM; DIÂMETRO INTERNO MAIOR QUE 4 CM; ROTULAGEM CONTENDO: C/ IDENTIFICAÇÃO

IMPRES; CLASSE 02, FRAGRÂNCIA NEUTRA; NA COR BRANCA; ÍNDICE DE MACIEZ ENTRE 6 - 6,59 NM/G; QUANTIDADE DE 200 - 500 MM2/M2; CONFORME NORMA ABNT NBR 15464-100% FIBRA; COM TOLERÂNCIA DE 2%; COM LARGURA DE 11,7 CM; DIÂMETRO INTERNO MAIOR QUE 4 CM; ROTULAGEM CONTENDO: C

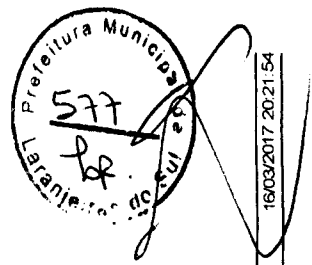

Handwritten signatures and initials.

Handwritten signature.

Município de Laranjeiras do Sul  
Pregão Presencial 9/2017

**PROPOSTA DE FORNECIMENTO DE PRODUTOS / SERVIÇOS**

Fornecedor : Hulise e Cruz Ltda  
Avenida Brasil 1528 - Centro - Laranjeiras do Sul/PR - CEP 85301-140  
Contador: Davi Likes  
Rua Estian da Cruz  
Sete de Setembro 2211 Edifício Dona Julia - Centro - Laranjeiras do Sul/PR - CEP 85301-070  
E-mail: idealsupermercados\_ids@hotmail.com  
Telefone: (42)3635-1779 Fax: (42)3635-1779 Celular:  
Telefone contador: (42)3035-4141

RG: 81629129

CPF: 059.657.249-26

Telefone representante: (42)99927-0702

Agência:

Conta:

Data de abertura:

microempresa ou empresa de pequeno porte (para obter os benefícios da lei complementar nº 123/2006).

Descrição	Qtde.	Unid.	Preço Máximo	Marca	Modelo	Preço Unitário	Preço Total
CAIXA DE TOALHAS DE PAPEL, BRANCO, ALTA ALVURA, PICOTADO E TEXTURADO	1.500,00	UN	74,80	Dualette		74,70	112.050,00

PREÇO TOTAL DO LOTE : 125.329,00

Descrição	Qtde.	Unid.	Preço Máximo	Marca	Modelo	Preço Unitário	Preço Total
COFETE DE POLIPROPILENO; COM CAPACIDADE DE 08 LITROS; 6 DIVERSAS.	20,00	UN	4,90	Plast		4,85	97,00
COFETE DE POLIPROPILENO; COM CAPACIDADE DE 10 LITROS; 6 DIVERSAS.	15,00	UN	7,99	Plast		7,95	119,25
COFETE DE POLIPROPILENO; COM CAPACIDADE DE 15 LITROS; 6 DIVERSAS.	10,00	UN	7,90	Plast		7,85	78,50
COFETE DE POLIPROPILENO; COM CAPACIDADE DE 20 LITROS; 6 DIVERSAS.	10,00	UN	14,90	Plast		14,85	148,50
COFETE DE POLIPROPILENO; COM CAPACIDADE DE 20 LITROS; 6 DIVERSAS.	100,00	UN	3,95	Condor		3,93	393,00
COFETE DE POLIPROPILENO; COM CAPACIDADE DE 20 LITROS; 6 DIVERSAS.	300,00	UN	2,85	Assolan		2,83	849,00
COFETE DE POLIPROPILENO; COM CAPACIDADE DE 20 LITROS; 6 DIVERSAS.	2.000,00	UN	3,79	Limp		3,77	7.540,00
COFETE DE POLIPROPILENO; COM CAPACIDADE DE 20 LITROS; 6 DIVERSAS.	300,00	UN	8,99	Sanro		8,95	2.685,00



Handwritten signatures and dates: 16/03/2017 20:21:54

Município de Laranjeiras do Sul  
Pregão Presencial 9/2017

**PROPOSTA DE FORNECIMENTO DE PRODUTOS / SERVIÇOS**

Fornecedor : Hulse e Cruz Ltda  
Avenida Brasil 1528 - Centro - Laranjeiras do Sul/PR - CEP 85301-140  
Contador: Davi Likes  
Rua Estanislau da Cruz  
Sete de Setembro 2211 Edifício Dona Julia - Centro - Laranjeiras do Sul/PR - CEP 85301-070  
der\_cruz@hotmail.com

E-mail: idealsupermercados\_lds@hotmail.com  
Telefone: (42)3635-1779 Fax: (42)3635-1779 Celular:  
Telefone contador: (42)3035-4141

RG: 81629129

Telefone representante: (42)99927-0702

Agência:

Conta:

Data de abertura:

microempresa ou empresa de pequeno porte (para obter os benefícios da lei complementar nº 123/2006).

Descrição	Qtd.	Unid.	Preço Máximo	Marca	Modelo	Preço Unitário	Preço Total
MATERIAL BORRACHA, APLICAÇÃO LIMPEZA, TIPO PUNHO O, COR AMARELA, ACABAMENTO PALMA LISO,NÃO	300,00	UN	8,99	Sanro		8,95	2.685,00
MATERIAL BORRACHA, APLICAÇÃO LIMPEZA, TIPO PUNHO O, COR AMARELA, ACABAMENTO PALMA LISO, NÃO LIZADA, CARACTERÍSTICAS ADICIONAIS SEM FORRO	200,00	PAR	9,85	Sanro		9,83	1.966,00
MATERIAL BORRACHA, APLICAÇÃO LIMPEZA, TIPO PUNHO O, COR AMARELA, ACABAMENTO PALMA LISO,NÃO	200,00	PAR	10,99	Sanro		10,95	2.190,00
MATERIAL PLÁSTICO RESISTENTE, CABO PLÁSTICO, CM.	100,00	UN	5,79	Plast		5,77	577,00
MATERIAL DE 100% ALGODÃO TIPO SACO ALVEJADO; MEDINDO 12 FIOS E TRAMA COM 12 FIOS, PESO APROXIMADAMENTE 100% DE OSCILAÇÃO NAS MEDIDAS; SEM BAINHA; BRANCO;	500,00	UN	7,99	Panosul		7,95	3.975,00
MATERIAL DE 100% ALGODÃO TIPO SACO CRU; MEDINDO (74X45) DE OSCILAÇÃO NAS MEDIDAS; SEM ACABAMENTO; NA COR	600,00	UN	7,99	Panosul		7,95	4.770,00
MATERIAL DE 1,5V, FÓRMULA AVANÇADA E COMPOSIÇÃO DE HIDRÓXIDO DE POTÁCIO, GRAFITE E ÓXIDO DE (AAA); EMBALADO EM CARTELA COM 2 UNIDADES; NORMA ABNT 7039/87 E	100,00	PCT	6,45	Rayovac		6,42	
	100,00	PCT	6,29	Rayovac		6,27	

Handwritten signatures and stamps:

- Signature: *[Handwritten Signature]*
- Signature: *[Handwritten Signature]*
- Signature: *[Handwritten Signature]*
- Signature: *[Handwritten Signature]*
- Stamp: Prefeitura Municipal de Laranjeiras do Sul, 579
- Stamp: 160842001/2021.54

Município de Laranjeiras do Sul  
Pregão Presencial 9/2017

# PROPOSTA DE FORNECIMENTO DE PRODUTOS / SERVIÇOS

Fornecedor: Hulse e Cruz Ltda  
Avenida Brasil 1528 - Centro - Laranjeiras do Sul/PR - CEP 85301-140  
Contador: Davi Likes  
Lilian da Cruz  
Sete de Setembro 2211 Edifício Dona Julia - Centro - Laranjeiras do Sul/PR - CEP 85301-070  
E-mail: idealsupermercados\_ids@hotmail.com  
Telefone: (42)3635-1779 Fax: (42)3635-1779 Celular:  
Telefone contador: (42)3035-4141

RG: 81629129

Telefone representante: (42)99927-0702

Agência:

Conta:

Data de abertura:

microempresa ou empresa de pequeno porte (para obter os benefícios da lei complementar nº 123/2006).

Descrição	Qtde.	Unid.	Preço Máximo	Marca	Modelo	Preço Unitário	Preço Total
VOLTAGEM DE 1,5V, IMPEDÂNCIA INTERNA NOMINAL 120 M- O PEQUENA (AA), NORMAS: NEDA/ANSI 15 A, IEC LR6; M 4 UNIDADES; CONFORME A RESOLUÇÃO N. 257 DE A ABNT 7039/87 E 11175/90.	100,00	PCT	9,80	Rayovac		9,77	977,00
VOLTAGEM DE 1,5V, IMPEDÂNCIA INTERNA NOMINAL 150 M- O MÉDIA (C), NORMAS: NEDA/ANSI 14 A, IEC LR14; M 2 UNIDADES; CONFORME A RESOLUÇÃO N. 257 DE A ABNT 7039/87 E 11175/90.	100,00	PCT	9,80	Rayovac		9,77	977,00
VOLTAGEM DE 1,5V; 2650 MAH; NO TAMANHO MÉDIA (C); M 2 UNIDADES; CONFORME A RESOLUÇÃO N. 257 DE A ABNT 7039/87 E 11175/90.	50,00	PCT	3,99	Rayovac		3,97	198,50
VOLTAGEM DE 1,5V; 6200 MAH; NO TAMANHO GRANDE (D); M 2 UNIDADES; CONFORME A RESOLUÇÃO N. 257 DE A ABNT 7039/87 E 11175/90.	50,00	PCT	5,99	Rayovac		5,97	298,50
VOLTAGEM DE 1,5V; NO TAMANHO PEQUENO (AA); EMBALADO M 2 UNIDADES; CONFORME A RESOLUÇÃO N. 257 DE 30/06/99 DO ABNT 7039/87 E 11175/90.	100,00	PCT	3,99	Rayovac		3,97	397,00
MADEIRA. COM 12 UNIDADES.	100,00	DZ	2,85	Parana		2,85	281,00
COURO, PICOTADO, ATENDENDO AS NORMAS DA ABNT NBR 13272-1/99, COM CAPACIDADE DE 15 LITROS, PCTE	500,00	RL	11,19	Fort Lixo		11,15	5.575,00
	500,00	RL	11,19	Fort Lixo		11,15	5.575,00



Handwritten signatures and dates: 09/09/2017, 15, 16/09/2017, 20:21:54

Município de Laranjeiras do Sul  
Pregão Presencial 9/2017

# PROPOSTA DE FORNECIMENTO DE PRODUTOS / SERVIÇOS

Fornecedor : Hulise e Cruz Ltda  
Avenida Brasil 1528 - Centro - Laranjeiras do Sul/PR - CEP 85301-140

E-mail: idealsupermercados\_ids@hotmail.com  
Telefone: (42)3635-1779 Fax: (42)3635-1779 Celular:

Contador: Davi Likes  
Rua da Cruz

Telefone contador: (42)3035-4141

CPF: 059.657.249-26  
Sete de Setembro 2211 Edifício Dona Julia - Centro - Laranjeiras do Sul/PR - CEP 85301-070

RG: 81629129

Telefone representante: (42)99927-0702

Agência:

Conta:

Data de abertura:

microempresa ou empresa de pequeno porte (para obter os benefícios da lei complementar nº 123/2006).

Descrição	Qtde.	Unid.	Preço Máximo	Marca	Modelo	Preço Unitário	Preço Total
ODORO, PICOTADO, ATENDENDO AS NORMAS DA ABNT 63X80 CM CADA, COM CAPACIDADE DE 50 LITROS, PCTE	500,00	RL	13,90	Fort Lixo		13,85	6.925,00
PROPRIEDADES MÍNIMAS: ROSCA EM POLIPROPILENO; PRELARGUESSURA; COM 66 TUFOS; CONTENDO 200 ERDAS DE PELO SINTÉTICO; TIPO LISA; CEPA PESANDO 100,00 UN	100,00	UN	9,90	Panosul		9,87	987,00
PROPRIEDADES MÍNIMAS: ROSCA EM POLIETILENO DE BAIXA DENSIDADE; TIPO LISA; CABO DE MEDINDO 100,00 UN	100,00	UN	18,90	União		18,85	1.885,00
PROPRIEDADES MÍNIMAS: ROSCA EM POLIETILENO DE BAIXA DENSIDADE; TIPO LISA; CABO DE MEDINDO 200,00 UN	200,00	UN	14,90	União		14,85	2.970,00
PROPRIEDADES MÍNIMAS: ROSCA EM POLIETILENO DE BAIXA DENSIDADE; TIPO LISA; CABO DE MEDINDO 300,00 UN	300,00	UN	15,90	União		15,85	4.755,00
PROPRIEDADES MÍNIMAS: ROSCA EM POLIETILENO DE BAIXA DENSIDADE; TIPO LISA; CABO DE MEDINDO 300,00 UN	300,00	UN	16,90	União		16,85	5.055,00

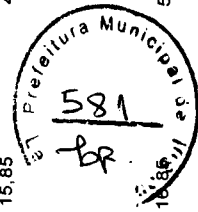

Handwritten signatures and dates: 16/03/2017, 10:21:54



Município de Laranjeiras do Sul  
 Pregão Presencial 9/2017

**PROPOSTA DE FORNECIMENTO DE PRODUTOS / SERVIÇOS**

Fornecedor : Hulse e Cruz Ltda  
 Rua: ...  
 Laranjeiras do Sul/PR - CEP 85301-140

E-mail: idealsupermercados\_ids@hotmail.com  
 Telefone: (42)3635-1779 Fax: (42)3635-1779 Celular:  
 Telefone contador: (42)3035-4141

Contador: Davi Likes  
 CPF: 059.657.249-26 RG: 81629129

Sete de Setembro 2211 Edifício Dona Julia - Centro - Laranjeiras do Sul/PR - CEP 85301-070  
 der\_cruz@hotmail.com

Telefone representante: (42)99927-0702

Agência:

Conta:

Data de abertura:

microempresa ou empresa de pequeno porte (para obter os benefícios da lei complementar nº 123/2006).

Descrição	Qtde.	Unid.	Preço Máximo	Marca	Modelo	Preço Unitário	Preço Total
... MEDINDO 2,20X1,60	30,00	UN	16,50	Panosul		16,45	493,50
... AS CORES 1ª QUALIDADE.	100,00	UN	8,90	Panosul		8,87	887,00
... GRANDE SIMPLES	200,00	UN	3,99	Panosul		3,97	794,00
... R BRANCA 1ª QUALIDADE.	200,00	UN	9,90	Panosul		9,87	1.974,00
... MÃO, TIPO TOALHA DE BANHO COMUM/GRANDE.	150,00	UN	6,30	Panosul		6,27	940,50
... SENDO AS NORMAS DA ABNT NBR 9190 E 9191, MEDINDO CIDADE DE 30 LITROS, PCTE COM 50 UNIDADES.	500,00	UN	9,19	Fort Lixo		9,15	4.575,00

PREÇO TOTAL DO LOTE : 75.862,26

Descrição	Qtde.	Unid.	Preço Máximo	Marca	Modelo	Preço Unitário	Preço Total
...	300,00	UN	71,90	Ultragás	Vale Gás	71,80	21.540,00
...	150,00	UN	315,00	Ultragás	Vale Gás	314,50	47.175,00

PREÇO TOTAL DO LOTE : 68.715,00

Descrição	Qtde.	Unid.	Preço Máximo	Marca	Modelo	Preço Unitário	Preço Total
...	5.000,00	UN	1,85	Ideal		1,83	9.150,00
...	5.000,00	UN	1,85	Ideal		1,83	9.150,00
...	5.000,00	UN	1,85	Ideal		1,83	9.150,00
...	300,00	KG	19,90	Ideal		19,80	5.940,00
...	5.000,00	UN	1,95	Ideal		1,93	9.650,00
...	5.000,00	UN	3,79	Ideal		3,75	18.750,00
...	1.500,00	UN	1,85	Ideal		1,83	2.745,00
...	5.000,00	UN	1,85	Ideal		1,83	9.150,00
...	5.000,00	UN	2,00	Ideal		1,95	9.750,00
...	5.000,00	UN	0,75	Ideal		0,73	3.650,00
...	5.000,00	UN	1,00	Ideal		0,95	4.750,00
...	5.000,00	UN	0,38	Ideal		0,37	1.850,00
...	5.000,00	UN	0,45	Ideal		0,43	2.150,00
...	5.000,00	UN	0,45	Ideal		0,43	2.150,00
...	5.000,00	UN	0,99	Ideal		0,97	4.850,00

Handwritten signatures and stamps. One stamp reads "Laranjeiras do Sul" and "1589".

16/03/2017 20:21:54



Município de Laranjeiras do Sul  
Pregão Presencial 9/2017

### PROPOSTA DE FORNECIMENTO DE PRODUTOS / SERVIÇOS

Fornecedor : Hulse e Cruz Ltda  
Avenida Brasil 1528 - Centro - Laranjeiras do Sul/PR - CEP 85301-140

E-mail: idealsupermercados\_ids@hotmail.com

Telefone: (42)3635-1779 Fax: (42)3635-1779 Celular:

Contador: Davi Likes

CPF: 059.657.249-26

RG: 81629129

Telefone contador: (42)3035-4141

Sete de Setembro 2211 Edifício Dona Julia - Centro - Laranjeiras do Sul/PR - CEP 85301-070

Telefone representante: (42)99927-0702

der\_cruz@hotmail.com

Agência:

Conta:

Data de abertura:

microempresa ou empresa de pequeno porte (para obter os benefícios da lei complementar nº 123/2006).

Descrição	Unid.	Qtd.	Preço Máximo	Marca	Modelo	Preço Unitário	Preço Total
-----------	-------	------	--------------	-------	--------	----------------	-------------

YUVA, 0,2G DE AÇÚCAR, 1,2G DE FERMENTO BIOLÓGICO, 0,4G DE AÇÚCAR, 50 GRAMAS POR UNIDADE, VIDA ÚTIL 6 HORAS, E SUAS CONDIÇÕES DEVERÃO ESTAR DE ACORDO COM O PORT. 593, DE 25/08/99), PORTARIA 263 DE 22 DE SETEMBRO DE 2008, PRODUTO SUJEITO À VERIFICAÇÃO NO CENSO ADMINISTRATIVOS DETERMINADOS PELA ANVISA

*[Handwritten signature]*

**HULSE E CRUZ LTDA**  
**CNPJ: 08.146.661/0001-31**

Hulse e Cruz Ltda  
 CNPJ: 08.146.661/0001-31

PREÇO TOTAL DO LOTE : 33.580,00  
 PREÇO TOTAL DO LOTE : 0,00  
 TOTAL DA PROPOSTA : 1.275.291,00

*[Handwritten signatures and stamps]*

584  
 Prefeitura Municipal de Laranjeiras do Sul

16/03/2017 20:21:54

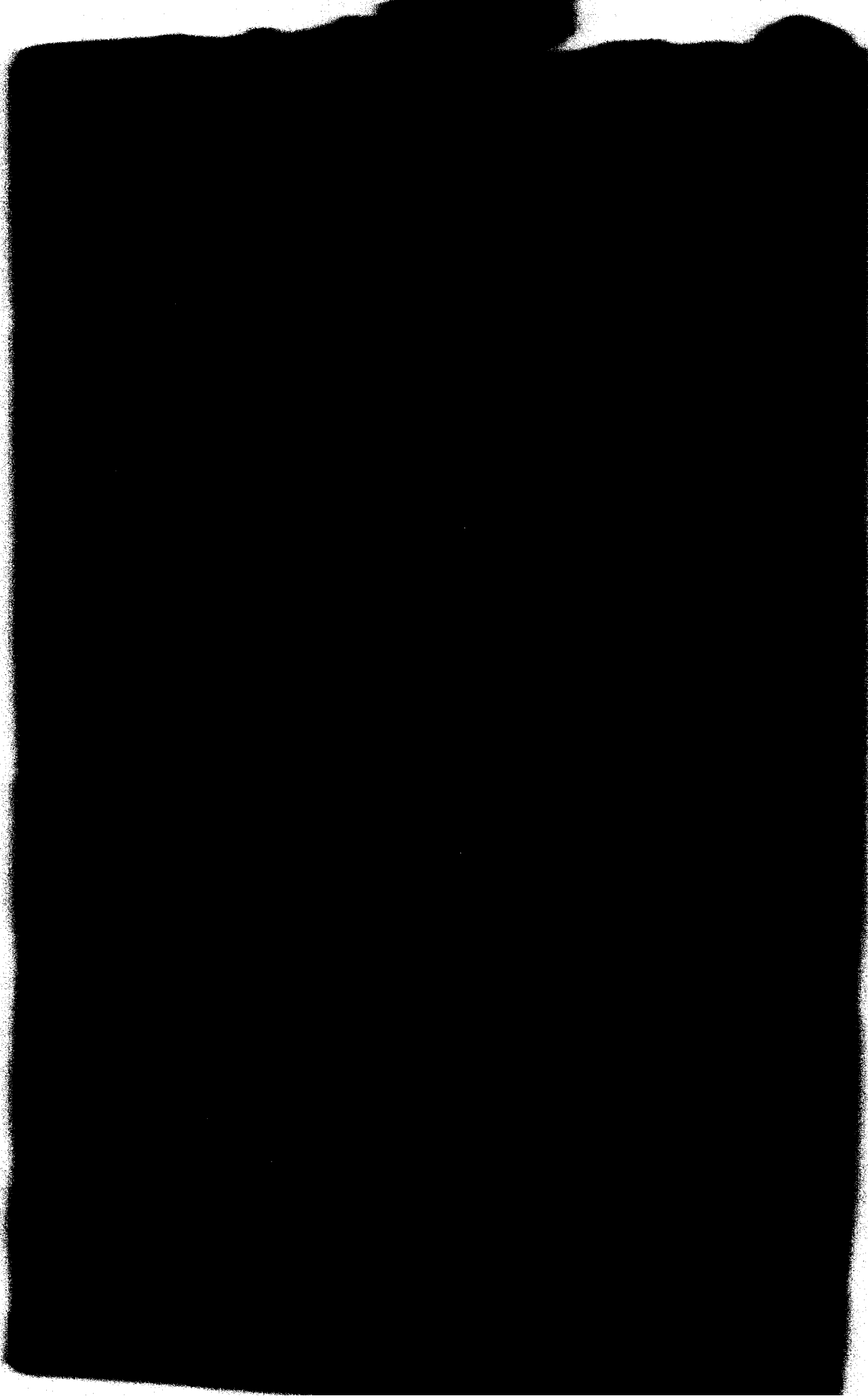

**PROPOSTA DE FORNECIMENTO DE PRODUTOS / SERVIÇOS**

Fornecedor : WALÉRIA VIRMOND CESAR CHRUSCINSKI - EPP  
 RUA CANDIDO RONDON 1487 - CENTRO - Laranjeiras do Sul/PR - CEP 85301-060  
 E-mail: CONTA TO@REDELA RSUPERMERCADOS.COM.BR  
 Telefone: 42 3635 4480 Fax: Celular: Telefone contador: Telefone representante: 42 3635 4480

Contador: RGMOND CESAR CHRUSCINSKI RG: 34857776  
 CPF: 702.150.579-53  
 Rua MARECHAL CANDIDO RONDON 1487 - CENTRO - Laranjeiras do Sul/PR - CEP 85301-060  
 Telefone representante: 42 3635 4480  
 Agência: 734-X - W V CESAR CHRUSCINSKI - EPP - Conta: 37792-9 Data de abertura:

como microempresa ou empresa de pequeno porte (para obter os benefícios da lei complementar nº 123/2006).

Descrição / Serviço	Qtde.	Unid.	Preço Máximo	Marca	Modelo	Preço Unitário	Preço Total
<p>CARNE (TRASEIRO); EM BIFES, DE 135 GRAMAS C/ TOLERÂNCIA DE +/- 5%; SEM OSSO, DEVERA APRESENTAR NO MÁXIMO 10% DE GORDURA; ACONDICIONADA EM EMBALAGEM PRIMARIA DE POLIETILENO, PRÓPRIA PARA ALIMENTOS, SELADA E S/FECHOS E MATERIAIS DE EMBALAGEM PLÁSTICA QUE CONTENHA A PROCEDÊNCIA DO SERVIÇO; E SUAS CONDIÇÕES DEVERÃO ESTAR DE ACORDO COM AS CARACTERÍSTICAS PSE E DFD; PRODUTO SUJEITO À INSPEÇÃO E ANVISA, TENDO INSPEÇÃO DO SIM, SIP E DA ENTREGA AOS PROCEDIMENTOS ADMINISTRATIVOS DETERMINADOS PELA SECRETARIA DE AGRICULTURA.</p>	250,00	KG	10,90	FRIMESA		10,80	2.700,00
<p>FRIMESA; PREPARADA COM CARNE NÃO MISTA, TOUCINHO E ASPECTOS NORMAIS, FIRME, SEM UMIDADE, NÃO PEGAJOSA; SEM OSSO, DEVERA APRESENTAR NO MÁXIMO 10% DE GORDURA; ACONDICIONADA EM EMBALAGEM PRIMARIA DE POLIETILENO, PRÓPRIA PARA ALIMENTOS, SELADA E S/FECHOS E MATERIAIS DE EMBALAGEM PLÁSTICA QUE CONTENHA A PROCEDÊNCIA DO SERVIÇO; E SUAS CONDIÇÕES DEVERÃO ESTAR DE ACORDO COM AS CARACTERÍSTICAS PSE E DFD; PRODUTO SUJEITO À INSPEÇÃO E ANVISA, TENDO INSPEÇÃO DO SIM, SIP E DA ENTREGA AOS PROCEDIMENTOS ADMINISTRATIVOS DETERMINADOS PELA SECRETARIA DE AGRICULTURA.</p>	200,00	KG	12,90	FRIELA		12,80	2.560,00
<p>FRIMESA; PREPARADA COM CARNE NÃO MISTA, TOUCINHO E ASPECTOS NORMAIS, FIRME, SEM UMIDADE, NÃO PEGAJOSA; SEM OSSO, DEVERA APRESENTAR NO MÁXIMO 10% DE GORDURA; ACONDICIONADA EM EMBALAGEM PRIMARIA DE POLIETILENO, PRÓPRIA PARA ALIMENTOS, SELADA E S/FECHOS E MATERIAIS DE EMBALAGEM PLÁSTICA QUE CONTENHA A PROCEDÊNCIA DO SERVIÇO; E SUAS CONDIÇÕES DEVERÃO ESTAR DE ACORDO COM AS CARACTERÍSTICAS PSE E DFD; PRODUTO SUJEITO À INSPEÇÃO E ANVISA, TENDO INSPEÇÃO DO SIM, SIP E DA ENTREGA AOS PROCEDIMENTOS ADMINISTRATIVOS DETERMINADOS PELA SECRETARIA DE AGRICULTURA.</p>	200,00	KG	11,90	DALIA		11,80	2.360,00
<p>FRIMESA; PREPARADA COM CARNE NÃO MISTA, TOUCINHO E ASPECTOS NORMAIS, FIRME, SEM UMIDADE, NÃO PEGAJOSA; SEM OSSO, DEVERA APRESENTAR NO MÁXIMO 10% DE GORDURA; ACONDICIONADA EM EMBALAGEM PRIMARIA DE POLIETILENO, PRÓPRIA PARA ALIMENTOS, SELADA E S/FECHOS E MATERIAIS DE EMBALAGEM PLÁSTICA QUE CONTENHA A PROCEDÊNCIA DO SERVIÇO; E SUAS CONDIÇÕES DEVERÃO ESTAR DE ACORDO COM AS CARACTERÍSTICAS PSE E DFD; PRODUTO SUJEITO À INSPEÇÃO E ANVISA, TENDO INSPEÇÃO DO SIM, SIP E DA ENTREGA AOS PROCEDIMENTOS ADMINISTRATIVOS DETERMINADOS PELA SECRETARIA DE AGRICULTURA.</p>	50,00	KG	19,90	FRIMESA		19,80	990,00
<p>FRIMESA; PREPARADA COM CARNE NÃO MISTA, TOUCINHO E ASPECTOS NORMAIS, FIRME, SEM UMIDADE, NÃO PEGAJOSA; SEM OSSO, DEVERA APRESENTAR NO MÁXIMO 10% DE GORDURA; ACONDICIONADA EM EMBALAGEM PRIMARIA DE POLIETILENO, PRÓPRIA PARA ALIMENTOS, SELADA E S/FECHOS E MATERIAIS DE EMBALAGEM PLÁSTICA QUE CONTENHA A PROCEDÊNCIA DO SERVIÇO; E SUAS CONDIÇÕES DEVERÃO ESTAR DE ACORDO COM AS CARACTERÍSTICAS PSE E DFD; PRODUTO SUJEITO À INSPEÇÃO E ANVISA, TENDO INSPEÇÃO DO SIM, SIP E DA ENTREGA AOS PROCEDIMENTOS ADMINISTRATIVOS DETERMINADOS PELA SECRETARIA DE AGRICULTURA.</p>	200,00	KG	10,89	ASTRA		10,80	2.160,00

*(Handwritten signatures and stamps)*

**Prefeitura Municipal de Laranjeiras do Sul**  
 526  
 16/03/2017 18:17:13

**PROPOSTA DE FORNECIMENTO DE PRODUTOS / SERVIÇOS**

Fornecedor : WALÉRIA VIRMOND CESAR CHRUSCINSKI - EPP  
L. CANDIDO RONDON 1487 - CENTRO - Laranjeiras do Sul/PR - CEP 85301-060  
2688

E-mail: CONTATO@REDELARSUPERMERCADOS.COM.BR  
Telefone: 42 3635 4480 Fax:  
Celular:  
Telefone contador:

VIRMOND CESAR CHRUSCINSKI  
RUA MARECHAL CANDIDO RONDON 1487 - CENTRO - Laranjeiras do Sul/PR - CEP 85301-060  
NTATO@REDELARSUPERMERCADOS.COM.BR

CPF: 702.150.579-53 RG: 34857776

Telefone representante: 42 3635 4480

Agência: 734-X - WV CESAR CHRUSCINSKI - EPP -

Conta: 37792-9

Data de abertura:

como microempresa ou empresa de pequeno porte (para obter os benefícios da lei complementar nº 123/2006).

Qtde.	Unid.	Preço Máximo	Marca	Modelo	Preço Unitário	Preço Total
400,00	KG	11,99	ASTRA		11,95	4.780,00
<p>PORTADA EM CUBOS UNIFORMES COM DIMENSÕES DE 3CM X 3CM NO MÁXIMO 10% DE SEBO E GORDURA, COR, CHEIRO E SABOR CARTILAGENS E OSSOS, EXTRA LIMP, ISENTA DE GORDURAS E LADA EM EMBALAGEM PRIMARIA, DE PLÁSTICO ATÓXICO NTOS, DEVIDAMENTE SELADA E ISENTA DE FECHO OU ESTRANHO, PACOTE DE 01 KG E SUAS CONDIÇÕES DEVERÃO DM AS NORMAS DO RIISSPOA E ANVISA, TENDO INSPEÇÃO DO D POSSUIR AS CARACTERÍSTICAS PSE E DFD.</p> <p>E QUALIDADE, COR E ODOOR CARACTERÍSTICO, LIMP, E EM NTENHAM ESPECIFICADOS O LOCAL DE ORIGEM DO PRODUTO, AGEM E DATA DE VENCIMENTO E SUAS CONDIÇÕES DEVERÃO DM AS NORMAS DO RIISSPOA E ANVISA, TENDO INSPEÇÃO DO D POSSUIR AS CARACTERÍSTICAS PSE E DFD; PRODUTO O NO ATO DA ENTREGA AOS PROCEDIMENTOS ERMINADOS PELA SECRETARIA DE AGRICULTURA.</p>						
200,00	KG	12,89	ASTRA		12,85	2.570,00
<p>PORTADA EM CUBOS NOS TAMANHOS ENTRE 4 E 8 CM*; MO 10% DE SEBO E GORDURA, COR, CHEIRO E SABOR ARTILAGENS E OSSOS, EXTRA LIMP, ISENTA DE GORDURAS E ADA EM EMBALAGEM PRIMARIA, DE PLÁSTICO ATÓXICO TOS, DEVIDAMENTE SELADA E ISENTA DE FECHO OU ESTRANHO, PACOTE DE 01 KG E SUAS CONDIÇÕES DEVERÃO DM AS NORMAS DO RIISSPOA E ANVISA, TENDO INSPEÇÃO DO D POSSUIR AS CARACTERÍSTICAS PSE E DFD.</p>						
250,00	KG	11,49	ASTRA		11,40	2.850,00
<p>M CUBOS UNIFORMES COM DIMENSÕES DE 3CM X 3CM X 3CM; MO 10% DE SEBO E GORDURA, COR, CHEIRO E SABOR ARTILAGENS E OSSOS, EXTRA LIMP, ISENTA DE GORDURAS E ADA EM EMBALAGEM PRIMARIA, DE PLÁSTICO ATÓXICO TOS, DEVIDAMENTE SELADA E ISENTA DE FECHO OU ESTRANHO, PACOTE DE 01 KG E SUAS CONDIÇÕES DEVERÃO DM AS NORMAS DO RIISSPOA E ANVISA, TENDO INSPEÇÃO DO D POSSUIR AS CARACTERÍSTICAS PSE E DFD.</p>						
300,00	KG	12,90	ASTRA		12,80	3.840,00

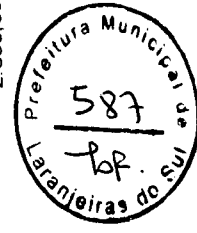

Handwritten signatures and dates: 16/03/2017 16:17:13



**PROPOSTA DE FORNECIMENTO DE PRODUTOS / SERVIÇOS**

Fornecedor : WALÉRIA VIRMOND CESAR CHRUSCINSKI - EPP  
 RUA MA RECHAL CANDIDO RONDON 1487 - CENTRO - Laranjeiras do Sul/PR - CEP 85301-060  
 Telefone: 42 3635 4480 Fax: 42 3635 4480 E-mail: CONTATO@REDELARSUPERMERCADOS.COM.BR  
 Contador: 2688 Telefone contador: 42 3635 4480

VIRMOND CESAR CHRUSCINSKI RG: 34857776  
 RUA MA RECHAL CANDIDO RONDON 1487 - CENTRO - Laranjeiras do Sul/PR - CEP 85301-060  
 Telefone representante: 42 3635 4480  
 Agência: 734-X - WV CESAR CHRUSCINSKI - EPP - Conta: 37792-9 Data de abertura:

**Primeiro microempresa ou empresa de pequeno porte (para obter os benefícios da lei complementar nº 123/2006).**

Descrição / Serviço	Qtde.	Unid.	Preço Máximo	Marca	Modelo	Preço Unitário	Preço Total
OSOSSADAS, IN NATURA, CONGELADA. APRESENTAR NÃO AMOLECIDA, ODO E COR CARACTERÍSTICOS, COR NÃO DEVE APRESENTAR FORMAÇÕES DE CRISTAIS DE GELO, PERFORAÇÕES, COÁGULOS E QUEIMADURAS POR CONDIÇÃOADA EM EMBALAGEM DE POLIETILENO ATÓXICO ULAGEM CONSTANDO DADOS COMO IDENTIFICAÇÃO DO FABRICANTE, NÚMERO DO SERVIÇO DE INSPEÇÃO SANITÁRIA PRODUTOR, LOTE, DATA DE VALIDADE, PESO LÍQUIDO DA DUTO. AS EMBALAGENS DEVERÃO ESTAR DEVIDAMENTE LEGISLAÇÃO VIGENTE.	1.000,00	KG	6,30	SEARA		6,20	6.200,00
NGO, SEM OSSO: IN NATURA, CONGELADA. APRESENTAR NÃO AMOLECIDA, ODO E COR CARACTERÍSTICOS, COR O DEVE APRESENTAR FORMAÇÕES DE CRISTAIS DE GELO, ERFORAÇÕES, COÁGULOS E QUEIMADURAS POR IDIÇÃOADA EM EMBALAGEM DE POLIETILENO ATÓXICO ULAGEM CONSTANDO DADOS COMO IDENTIFICAÇÃO DO ABRICANTE, NÚMERO DO SERVIÇO DE INSPEÇÃO SANITÁRIA PRODUTOR, LOTE, DATA DE VALIDADE, PESO LÍQUIDO DA DUTO. AS EMBALAGENS DEVERÃO ESTAR DEVIDAMENTE LEGISLAÇÃO VIGENTE.	200,00	KG	10,99	NAT		10,90	2.180,00
ONGELADA. APRESENTAR CONSISTÊNCIA FIRME NÃO DR CARACTERÍSTICOS, COR AMARELO-ROSADO. NÃO DEVE ES DE CRISTAIS DE GELO, PENAS E PENUGENS, LOS E QUEIMADURAS POR CONGELAMENTO, ACONDICIONADA ETILENO ATÓXICO RESISTENTE, COM ROTULAGEM MO IDENTIFICAÇÃO DO PRODUTO, MARCA DO FABRICANTE, E INSPEÇÃO SANITÁRIA DO ESTABELECIMENTO PRODUTOR.	400,00	KG	6,69	MACEDO		6,60	2.640,00



Handwritten signatures and initials over the table rows.



**PROPOSTA DE FORNECIMENTO DE PRODUTOS / SERVIÇOS**

Fornecedor : WALÉRIA VIRMOND CESAR CHRUSCINSKI - EPP  
L. CANDIDO RONDON 1487 - CENTRO - Laranjeiras do Sul/PR - CEP 85301-060  
2688

E-mail: CONTATO@REDELARSUPERMERCADOS.COM.BR  
Telefone: 42 3635 4480 Fax:  
Celular:  
Telefone contador:

VIRMOND CESAR CHRUSCINSKI CPF: 702.150.579-53 RG: 34857776  
RUA MARECHAL CANDIDO RONDON 1487 - CENTRO - Laranjeiras do Sul/PR - CEP 85301-060  
CONTATO@REDELARSUPERMERCADOS.COM.BR Telefone representante: 42 3635 4480

Agência: 734-X - WV CESAR CHRUSCINSKI - EPP -

Conta: 37792-9

Data de abertura:

para o microempresa ou empresa de pequeno porte (para obter os benefícios da lei complementar nº 123/2006).

Descrição / Serviço	Qtde.	Unid.	Preço Máximo	Marca	Modelo	Preço Unitário	Preço Total
<p>BOA QUALIDADE; PESO LÍQUIDO DA EMBALAGEM E DO PRODUTO.</p> <p>NATURA, CONGELADA. APRESENTAR CONSISTÊNCIA FIRME COR E COR CARACTERÍSTICOS, COR AMARELO-ROSDADO. NÃO FORMAÇÕES DE CRISTAIS DE GELO, PENAS E PENUGENS, LULOS E QUEIMADURAS POR CONGELAMENTO. ACONDICIONADA EM FILME PLÁSTICO ATÓXICO RESISTENTE, COM ROTULAGEM COM IDENTIFICAÇÃO DO PRODUTO, MARCA DO FABRICANTE, DE INSCRIÇÃO SANITÁRIA DO ESTABELECIMENTO PRODUTOR, DE PESO LÍQUIDO DA EMBALAGEM E DO PRODUTO, DENTRO DENTRO. O PRODUTO DEVERÁ RESPEITAR O LIMITE DE ESTABELECIDO DE 6%, CONFORME LEGISLAÇÃO.</p>	180,00	KG	6,99	VALE SUL		6,90	1.242,00
<p>E, RESFRIADA; COM OSSO, DEVERÁ APRESENTAR NO MÁXIMO 10% DE PONEUROSOS; ACONDICIONADA EM EMBALAGEM PRIMÁRIA DE PLÁSTICA PRÓPRIA PARA ALIMENTOS, SELADA E S/FECHOS E MATERIAL PRÓPRIA EM EMBALAGEM PLÁSTICA QUE CONTENHA A PROCEDÊNCIA DO SERVIÇO; E SUAS CONDIÇÕES DEVERÃO ESTAR DE ACORDO COM AS CARACTERÍSTICAS DA ANVISA, TENDO INSPEÇÃO DO SIM, SIP E DA ENTREGA AOS PROCEDIMENTOS ADMINISTRATIVOS DA SECRETARIA DE AGRICULTURA.</p>	200,00	KG	14,49	FRIMESA		14,40	2.880,00
<p>SEM OSSO, DEVERÁ APRESENTAR NO MÁXIMO 10% DE PONEUROSOS; ACONDICIONADA EM EMBALAGEM PRIMÁRIA DE PLÁSTICA PRÓPRIA PARA ALIMENTOS, SELADA E S/FECHOS E MATERIAL PRÓPRIA EM EMBALAGEM PLÁSTICA QUE CONTENHA A PROCEDÊNCIA DO SERVIÇO; E SUAS CONDIÇÕES DEVERÃO ESTAR DE ACORDO COM AS CARACTERÍSTICAS DA ANVISA, TENDO INSPEÇÃO DO SIM, SIP E DA ENTREGA AOS PROCEDIMENTOS ADMINISTRATIVOS DA SECRETARIA DE AGRICULTURA.</p>	100,00	KG	14,49	FRIMESA		14,40	1.440,00
<p>BOA QUALIDADE; EM ISCAS; ACONDICIONADA EM EMBALAGEM ATÓXICO, PRÓPRIA PARA ALIMENTOS, SELADA E S/FECHOS E</p>	100,00	KG	8,99	MIOLAR		8,90	890,00



*[Handwritten signatures and marks]*

**PROPOSTA DE FORNECIMENTO DE PRODUTOS / SERVIÇOS**

Fornecedor: WALÉRIA VIRMOND CESAR CHRUSCINSKI - EPP  
E-mail: CONTA TO@REDELARSUPERMERCADOS.COM.BR  
L. CANDIDO RONDON 1487 - CENTRO - Laranjeiras do Sul/PR - CEP 85301-060  
Telefone: 42 3635 4480 Fax: Celular:  
2688 Contador: Telefone contador:

VIRMOND CESAR CHRUSCINSKI RG: 34857776  
RUA MA RECHAL CANDIDO RONDON 1487 - CENTRO - Laranjeiras do Sul/PR - CEP 85301-060  
Telefone representante: 42 3635 4480  
ITA TO@REDELARSUPERMERCADOS.COM.BR

Agência: 734-X - WV CESAR CHRUSCINSKI - EPP - Conta: 37792-9

Data de abertura:

**Micro empresa ou empresa de pequeno porte (para obter os benefícios da lei complementar nº 123/2006).**

Serviço	Qtde.	Unid.	Preço Máximo	Marca	Modelo	Preço Unitário	Preço Total
<p>DEVEM VIR EM EMBALAGEM PLÁSTICA QUE CONTENHA A                      TENDOURO COM SERVIÇO; E SUAS CONDIÇÕES DEVERÃO ESTAR                      FORMAS TÉCNICAS DA RIISPOA E ANVISA, TENDO INSPEÇÃO DO                      POSSUIR AS CARACTERÍSTICAS PSE E DFD; PRODUTO                      NO ATO DA ENTREGA AOS PROCEDIMENTOS                      DETERMINADOS PELA SECRETARIA DE AGRICULTURA.                      -ADOS DE CARNES DE AVES                      ER OBTIDO A PARTIR DE AVES SADIAS, ORIUNDAS DE                      DM INSPEÇÃO COM SIM, SIP OU SIF. PRODUZIDOS DENTRO DAS                      RIISPOA E ANVISA. ABATIDAS SOB PRÉVIA INSPEÇÃO                      O DEVERÁ TER VALIDADE MÍNIMA DE 120 (CENTO E VINTE) DIAS.                      DUTO DEVERÁ SER SACOS DE POLIETILENO DE BAIXA                      LACRADO, RESISTENTE AO TRANSPORTE E ARMAZENAMENTO,                      ITÁRIO ATÉ 100 G.</p>	50,00	KG	1,35	LAR		1,32	66,00
<p>RIADO; COM ASPECTO PRÓPRIO, FIRME, NÃO PEGAJOSO;                      SVERDEADAS, COM CHEIRO E SABOR PRÓPRIO;                      ACO PLÁSTICO TRANSPARENTE, ATÓXICO; PESANDO                      G POR UNIDADE; E SUAS CONDIÇÕES DEVERÃO ESTAR DE                      IAS DO RIISPOA E ANVISA, TENDO INSPEÇÃO DO SIM, SIP E/OU                      ARACTERÍSTICAS PSE E DFD. PRODUTO SUJEITO À                      A ENTREGA AOS PROCEDIMENTOS ADMINISTRATIVOS                      SECRETARIA DE AGRICULTURA.</p>	100,00	KG	4,90	ASTRA		4,80	480,00
<p>SEM COURO/PELE; CONGELADO; COM COR, CHEIRO E                      ANCHAS ESVERDEADAS E PARASITAS; ACONDICIONADO EM                      SANDO APROXIMADAMENTE 500G POR UNIDADE; EMBALAGEM                      DE INSPEÇÃO COM VALIDADE MÍNIMA DE 6 MESES A CONTAR                      E SUAS CONDIÇÕES DEVERÃO ESTAR DE ACORDO COM AS                      ANVISA, TENDO INSPEÇÃO DO SIM, SIP E/OU SIF, NÃO                      STICAS PSE E DFD; PRODUTO SUJEITO À VERIFICAÇÃO NO                      PROCEDIMENTOS ADMINISTRATIVOS DETERMINADOS PELA                      LTURA. DEVE CONSTAR PESO LÍQUIDO; (ANTES DO                      D BRUTO APOS O CONGELAMENTO.                      DM CORTES DE CARNE SUÍNA</p>	100,00	PCT	14,80	COPACOL		14,75	1.475,00
			13,99	FRIMESA		13,90	1.390,00

Handwritten signatures and stamps. A circular stamp from 'Prefeitura Municipal de Laranjeiras do Sul' with the number '591' and initials 'PR' is visible. There are several large, stylized signatures over the table and at the bottom of the page.

Município de Laranjeiras do Sul  
Pregão Presencial 9/2017

### PROPOSTA DE FORNECIMENTO DE PRODUTOS / SERVIÇOS

Fornecedor : WALÉRIA VIRMOND CESAR CHRUSCINSKI - EPP  
E-mail: CONTA TO@REDELA R SUPERMERCADOS.COM.B  
RUA MARECHAL CANDIDO RONDON 1487 - CENTRO - Laranjeiras do Sul/PR - CEP 85301-060  
Telefone: 42 3635 4480 Fax: Celular:  
Contador: Telefone contador:

VIRMOND CESAR CHRUSCINSKI  
CPF: 702.150.579-53 RG: 34857776

RUA MARECHAL CANDIDO RONDON 1487 - CENTRO - Laranjeiras do Sul/PR - CEP 85301-060  
CONTA TO@REDELA R SUPERMERCADOS.COM.BR

Telefone representante: 42 3635 4480

Agência: 734-X - W V CESAR CHRUSCINSKI - EPP - Conta: 37792-9

Data de abertura:

para obter os benefícios da lei complementar nº 123/2006).

Descrição / Serviço	Qtde.	Unid.	Preço Máximo	Marca	Modelo	Preço Unitário	Preço Total
SOJA SUINA, CARNE MECANICAMENTE SEPARADA INA VEGETAL DE SOJA, SAL, ESPECIARIAS NATURAIS, FIRME, EGAJOSA, ISENTA DE SUJIDADES, PARASITAS E LARVAS, TURA E REFRIGERAÇÃO ADEQUADA, ACONDICIONADA EM SACO DAMENTE FECHADO E SUAS CONDIÇÕES DEVERÃO ESTAR DE UÇÃO NORMATIVA NÚMERO 4 DE 31 DE MARÇO DE 2000 DO ORES ALTERAÇÕES, PRODUTO SUJEITO À VERIFICAÇÃO NO ATO CEDIMENTOS ADMINISTRATIVOS EMBALAGEM PACOTE E 2,5KG.	500,00	KG	16,89	DALIA		16,80	8.400,00
DO DE PERNIL SUÍNO SADIO; COM ASPECTO, CHEIRO, COR E NTO DE SUJIDADES, PARASITOS E LARVAS; ACONDICIONADO ANSPARANTE, ATÓXICO; COM VALIDADE MÍNIMA DE 2 MESES A NTREGA E SUAS CONDIÇÕES DEVERÃO ESTAR DE ACORDO RMATIVA N° 20 DE 31 DE JULHO DE 2000 E SUAS POSTERIORES O SUJEITO À VERIFICAÇÃO NO ATO DA ENTREGA AOS NISTRATIVOS DETERMINADOS PELA SECRETARIA DE	50,00	UN	3,75	BURGUESA		3,70	185,00
RVA AO MOLHO DE TOMATE, ELABORADA COM PRODUTO CAUDA E CABEÇA. O PRODUTO DEVE SER ELABORADO COM FEITAS CONDIÇÕES HIGIÊNICO SANITÁRIAS, SUBMETIDO A GÍCOS ADEQUADOS E ESTERILIZADO. EMBALAGEM EM LATA, LIL, PESO LIQUIDO DE 125G.	350,00	DZ	4,99	CANTU		4,90	1.715,00
DO NO MÍNIMO 50 GRAMAS POR UNIDADE, ISENTO DE SUBSTÂNCIAS TÓXICAS, ACONDICIONADO EM EMBALAGEM IDADES, PRAZO MÍNIMO DE VALIDADE DE 15 DIAS DO SEU SUAS CONDIÇÕES DEVERÃO ESTAR DE ACORDO A	100,00	UN	1,00	FRIMESA		0,95	95,00



Handwritten signatures and initials over the table and stamp area.

## PROPOSTA DE FORNECIMENTO DE PRODUTOS / SERVIÇOS

Fornecedor : WALÉRIA VIRMOND CESAR CHRUSCINSKI - EPP  
L. CANDIDO RONDON 1487 - CENTRO - Laranjeiras do Sul/PR - CEP 85301-060  
2688

E-mail: CONTA TO@REDELA RSUPERMERCADOS.COM.BR  
Telefone: 42 3635 4480 Fax:

Contador: Telefone contador:

RG: 34857776

CPF: 702.150.579-53  
RUA MARECHAL CANDIDO RONDON 1487 - CENTRO - Laranjeiras do Sul/PR - CEP 85301-060  
CONTA TO@REDELA RSUPERMERCADOS.COM.BR

Telefone representante: 42 3635 4480

Data de abertura:

Conta: 37792-9

Como microempresa ou empresa de pequeno porte (para obter os benefícios da lei complementar nº 123/2006).

Descrição do Serviço	Qtde.	Unid.	Preço Máximo	Marca	Modelo	Preço Unitário	Preço Total
----------------------	-------	-------	--------------	-------	--------	----------------	-------------

COM COLORAÇÃO NORMAL. PESAR APROXIMADAMENTE 56 G

PRODUTO DEVERÁ SER ARMAZENADO EM TEMPERATURAS

INFERIORES A -8°C.

(QUATRO) MESES A PARTIR DATA DE ENTREGA. DEVE CONTER

EMBALAGEM ADEQUADA PARA AS

CONDIÇÕES DE MANUTENÇÃO E PROTEÇÃO APROPRIADA

QUANTIDADE: 500,00 UN 7,49 PECCIN 7,45 3.725,00

CONGELADA, DEVERÁ SER PREPARADA COM CARNES E

EM ESTADO DE CONSERVAÇÃO, NÃO SENDO PERMITIDA A

ADICIONAR GORDURAS BOVINAS E NEM O EMPREGO DE

PROVENIENTES DE ANIMAIS DE OUTRAS ESPÉCIES. A

PREPARAÇÃO NÃO DEVERÁ ULTRAPASSAR 10% (DEZ POR CENTO)

DE PARTES FLÁCIDAS OU DE CONSISTÊNCIA ANORMAL, COM

APRESENTAÇÃO PÚTRIDA. NÃO SERÁ TOLERADA A PRESENÇA DE

AS OU PARDACENTAS OU COLORAÇÃO SEM UNIFORMIDADE. O

PRODUTO DEVERÁ SER DE APROXIMADAMENTE 50 GRAMAS

100,00 KG 10,95 FRIMESA 10,90 1.090,00

FRINE SUÍNA; PREPARADA COM CARNE NÃO MISTA, TOUCINHO E

RECEPTOS NORMAL, FIRME, SEM UMIDADE. ISENTA DE

ADICIONAR LARCAIS; MANTIDA EM TEMPERATURA DE REFRIGERAÇÃO

DEVIDAMENTE FECHADO; E

DEVERÁ ESTAR DE ACORDO COM A INSTRUÇÃO NORMATIVA

Nº 2000 DO MAPAE SUAS POSTERIORES ALTERAÇÕES;

CONFORME O ATO DA EBTREGA AOS PROCEDIMENTOS

DEBEMOS RESPEITAR A SECRETARIA DE AGRICULTURA.

300,00 KG 9,99 VALE SUL 9,90 2.970,00

SOSSADAS, IN NATURA

DEVERÁ CONSERVAR SEM AMOLECIDA, ODORE E COR

DEVIDAMENTE. NÃO DEVE APRESENTAR FORMAS DE

DEFORMAÇÃO, PERFURAÇÕES, COÁGULOS E QUEIMADURAS

CONDICIONADA EM AMBALAGEM DE POLIETILENO ATÓXICO

DEVIDAMENTE IDENTIFICADA COM O NOME DO

PRODUTO, NÚMERO DO SERVIÇO DE INSPEÇÃO SANITÁRIA

DEVIDAMENTE IDENTIFICADA, PESO LÍQUIDO DA

EMBALAGEM DEVERÁ ESTAR DEVIDAMENTE

IDENTIFICADA. O PRODUTO DEVERÁ RESPEITAR O

REGULAMENTO VIGENTE.



Handwritten signatures and initials over the stamp and table area.

Município de Laranjeiras do Sul  
Pregão Presencial 9/2017

**PROPOSTA DE FORNECIMENTO DE PRODUTOS / SERVIÇOS**

Fornecedor : WALÉRIA VIRMOND CESAR CHRUSCINSKI - EPP  
L. CANDIDO RONDON 1487 - CENTRO - Laranjeiras do Sul/PR - CEP 85301-060  
2688  
E-mail: CONTATO@REDELARSUPERMERCADOS.COM.BR  
Telefone: 42 3635 4480 Fax:  
Celular:  
Telefone contador:

VIRMOND CESAR CHRUSCINSKI RG: 34857776  
CPF: 702.150.579-53  
RUA MARECHAL CANDIDO RONDON 1487 - CENTRO - Laranjeiras do Sul/PR - CEP 85301-060  
CONTATO@REDELARSUPERMERCADOS.COM.BR  
Telefone representante: 42 3635 4480

Agência: 734-X - W V CESAR CHRUSCINSKI - EPP - Conta: 37792-9  
Data de abertura:

Como microempresa ou empresa de pequeno porte (para obter os benefícios da lei complementar nº 123/2006).

PREÇO TOTAL DO LOTE : 81.576,00

Serviço	Qtde.	Unid.	Preço Máximo	Marca	Modelo	Preço Unitário	Preço Total
1. APRESENTANDO TEOR DE MATÉRIA GORDA MÍNIMA DE MÍNIMA DE 5 MESES A CONTAR DA DATA DA ENTREGA; EMBALADO PESANDO APROXIMADAMENTE 200 G; E SUAS CONDIÇÕES CONFORME A PORTARIA MA-146, DE 07/03/96; E SUAS CONDIÇÕES; PRODUTO SUJEITO À VERIFICAÇÃO NO ATO DA ENTREGA ADMINISTRATIVOS DETERMINADOS PELO MAPA.	100,00	UN	2,79	FRIMESA		2,75	275,00
PÓ 2º SEMESTRE - LATA 400G LEITE DE VACA DESNATADO, ESTABILIZADO, MALTODEXTRINA, OLEINA DE PALMA, ÓLEO DE MILHO, ÓLEO DE MILHO, CÍTRATO DE CÁLCIO, CÍTRATO DE SÓDIO, SÓDIO FERROSO, VITAMINA PP, SULFATO DE ZINCO, SULFATO DE CÁLCIO, VITAMINA A, SULFATO DE COBRE, VITAMINA B1, VITAMINA B2, ÁCIDO FÓLICO, IODETO DE POTÁSSIO, VITAMINA B12.	100,00	UN	29,39	NESTOGENEO		29,30	2.930,00
OLATADA UHT LEITE RECONSTITUÍDO, AÇÚCAR, ÁGUA, SORO DE LEITE EM PÓ, LEITE EM PÓ DESNATADO, VITAMINAS (A, B2, B3, B6, B12), CARBOXIMETILCELULOSE, FOSFATO DE SÓDIO E AROMA IDÊNTICO AO NATURAL DE CHOCOLATE. BALAGEM CARTONADA, CONTENDO 1 LITRO E SUAS CONDIÇÕES DE ACORDO COM A IN 16/2005. PRODUTO SUJEITO À ENTREGA AOS PROCEDIMENTOS ADMINISTRATIVOS DE ACORDO COM A IN 16/2005.	50,00	UN	6,99	FRIMESA		6,90	345,00
OLATADA LEITE RECONSTITUÍDO, AÇÚCAR, ÁGUA, SORO DE LEITE EM PÓ, LEITE EM PÓ DESNATADO, VITAMINAS (A, B2, B3, B6, B12), CARBOXIMETILCELULOSE, FOSFATO DE SÓDIO E AROMA IDÊNTICO AO NATURAL DE CHOCOLATE. BALAGEM CARTONADA, CONTENDO 1 LITRO E SUAS CONDIÇÕES DE ACORDO COM A IN 16/2005. PRODUTO SUJEITO À ENTREGA AOS PROCEDIMENTOS ADMINISTRATIVOS DE ACORDO COM A IN 16/2005.	50,00	UN	3,65	FRIMESA		3,60	180,00



Handwritten signatures and initials over the table rows.

Município de Laranjeiras do Sul  
Pregão Presencial 9/2017

**PROPOSTA DE FORNECIMENTO DE PRODUTOS / SERVIÇOS**

Fornecedor : WALÉRIA VIRMOND CESAR CHRUSCINSKI - EPP  
 L CANDIDO RONDON 1487 - CENTRO - Laranjeiras do Sul/PR - CEP 85301-060  
 2688  
 E-mail: CONTATO@REDELAERSUPERMERCADOS.COM.BR  
 Telefone: 42 3635 4480 Fax: Celular:  
 Contador: Telefone contador:

VIRMOND CESAR CHRUSCINSKI RG: 34857776  
 CPF: 702.150.579-53  
 RUA MA RECHAL CANDIDO RONDON 1487 - CENTRO - Laranjeiras do Sul/PR - CEP 85301-060  
 TATO@REDELAERSUPERMERCADOS.COM.BR  
 Telefone representante: 42 3635 4480

Agência: 734-X - W V CESAR CHRUSCINSKI - EPP - Conta: 37792-9

Como microempresa ou empresa de pequeno porte (para obter os benefícios da lei complementar nº 123/2006).

Descrição / Serviço	Ctde.	Unid.	Preço Máximo	Marca	Modelo	Preço Unitário	Preço Total
SÓDIO E AROMA IDÊNTICO AO NATURAL DE CHOCOLATE; UM SACO PLÁSTICO DE POLIETILENO (SACHE), CONTENDO 1 UNIDADES DEVERÃO ESTAR DE ACORDO COM A IN 16/2005, PRODUTO EM CONFORMIDADE COM O ATO DA ENTREGA AOS PROCEDIMENTOS DETERMINADOS PELA ANVISA	200,00	UN	2,49	FRIMESA		2,45	490,00
DE MATÉRIA GORDA MÍNIMA DE 20%, COM VALIDADE MÍNIMA DE 12 MESES; DATA DA ENTREGA: EMBALADO EM CAIXA CARTONADA, NETO 200 G; E SUAS CONDIÇÕES DEVERÃO ESTAR DE ACORDO COM A IN 16/2005, PRODUTO EM CONFORMIDADE COM O ATO DA ENTREGA AOS PROCEDIMENTOS DETERMINADOS PELA ANVISA; E SUAS CONDIÇÕES DEVERÃO ESTAR DE ACORDO COM A IN 16/2005, PRODUTO EM CONFORMIDADE COM O ATO DA ENTREGA AOS PROCEDIMENTOS DETERMINADOS PELA ANVISA.	500,00	UN	4,69	FRIMESA		4,65	2.325,00
GORDA MÍNIMO DE 26%, SAIS MINERAIS, VITAMINAS, LECITINA METALIZADA EM PACOTE DE FILME DE POLIÉSTER METALIZADO CONTENDO 400 G, VALIDADE MÍNIMA 10 MESES A PARTIR DO ATO DA ENTREGA AOS PROCEDIMENTOS DETERMINADOS PELA ANVISA; E SUAS CONDIÇÕES DEVERÃO ESTAR DE ACORDO COM A IN 16/2005, PRODUTO EM CONFORMIDADE COM O ATO DA ENTREGA AOS PROCEDIMENTOS DETERMINADOS PELA ANVISA.	100,00	UN	9,99	FRIMESA		9,90	990,00
GORDA MÍNIMO DE 1,5%, DESNATADO, ENVASADO EM LATA LACRADA, FECHADA, CONTENDO 300G, VALIDADE	100,00	UN	29,39	NESTOGENO		29,30	2.930,00
GORDA MÍNIMO DE 1,5%, DESNATADO, ENVASADO EM LATA LACRADA, FECHADA, CONTENDO 300G, VALIDADE	100,00	LT	9,90	ILOLAY		9,80	980,00



*[Handwritten signatures and marks]*

Município de Laranjeiras do Sul  
Pregão Presencial 9/2017

### PROPOSTA DE FORNECIMENTO DE PRODUTOS / SERVIÇOS

Fornecedor : WALÉRIA VIRMOND CESAR CHRUSCINSKI - EPP  
L CANDIDO RONDON 1487 - CENTRO - Laranjeiras do Sul/PR - CEP 85301-060  
2688

E-mail: CONTA TO@REDELASUPERMERCADOS.COM.BR  
Telefone: 42 3635 4480 Fax:  
Celular:  
Telefone contador:

RG: 34857776

VIRMOND CESAR CHRUSCINSKI  
CPF: 702.150.579-53  
RUA MA RECHAL CANDIDO RONDON 1487 - CENTRO - Laranjeiras do Sul/PR - CEP 85301-060  
NTA TO@REDELASUPERMERCADOS.COM.BR

Telefone representante: 42 3635 4480

Agência: 734-X - WV CESAR CHRUSCINSKI - EPP - Conta: 37792-9 Data de abertura:

**Como microempresa ou empresa de pequeno porte (para obter os benefícios da lei complementar n° 123/2006).**

Qtde.	Unid.	Preço Máximo	Marca	Modelo	Preço Unitário	Preço Total
100,00	UN	9,99	FRIMESA		9,90	990,00
<p>CONTAR DA DATA DA ENTREGA, E SUAS CONDIÇÕES DEVERÃO CONTER: O SUJEITO À VERIFICAÇÃO NO ATO DA ENTREGA AOS INSTRUMENTOS DETERMINADOS PELO MAPA.</p> <p>NEO A GORDA MÍNIMO DE 26%, SAIS MINERAIS, VITAMINAS, LECITINA SADO EM RECIPIENTES HERMÉTICOS EM LATA LACRADA, 400 G. VALIDADE MÍNIMA 10 MESES A CONTAR DA DATA DA DIÇÕES DEVERÃO ESTAR DE ACORDO COM A PORTARIA 369, SUAS POSTERIORES ALTERAÇÕES, PRODUTO SUJEITO À DA ENTREGA AOS PROCEDIMENTOS ADMINISTRATIVOS MAPA.</p>						
2.000,00	UN	2,99	LACTO NOBRE		2,95	5.900,00
<p>A 10 GRAUS CENTÍGRADOS, TIPO C; TEOR DE MATÉRIA GORDA E 48 HORAS NA ENTREGA, ENVASADO EM EMBALAGENS DE BAIXA DENSIDADE; E SUAS CONDIÇÕES DEVERÃO ESTAR DE ACORDO COM A PORTARIA-370, DE 04/09/97 E SUAS POSTERIORES ALTERAÇÕES; PRODUTO SUJEITO À VERIFICAÇÃO NO ATO DA ENTREGA AOS PROCEDIMENTOS ADMINISTRATIVOS DETERMINADOS PELO MAPA.</p>						
4.000,00	UN	2,95	FRIMESA		2,90	11.600,00
<p>MATÉRIA GORDA MÍNIMO DE 3%; E COM VALIDADE MÍNIMA, NA ENTREGA DE 100 DIAS, EMBALADO EM CAIXA TETRAPACK CONTENDO 1 LITRO; PRODUTO SUJEITO À VERIFICAÇÃO NO ATO DA ENTREGA AOS PROCEDIMENTOS ADMINISTRATIVOS DETERMINADOS PELO MAPA.</p>						
200,00	UN	2,95	FRIMESA		2,90	580,00
<p>DE MATÉRIA GORDA DE 0,6% A 2,9%; E COM VALIDADE ENTREGA DE 100 DIAS, EMBALADO EM CAIXA TETRAPACK SUAS CONDIÇÕES DEVERÃO ESTAR DE ACORDO COM A PORTARIA 369, DE 04/09/97 E SUAS POSTERIORES ALTERAÇÕES; PRODUTO SUJEITO À ENTREGA AOS PROCEDIMENTOS ADMINISTRATIVOS MAPA.</p>						
50,00	UN	6,45	FRIMESA		6,40	320,00
<p>PRODUTO SUJEITO À VERIFICAÇÃO NO ATO DA ENTREGA AOS PROCEDIMENTOS ADMINISTRATIVOS MAPA.</p>						

Handwritten signatures and stamps:

- Stamps: Prefeitura Municipal de Laranjeiras do Sul, 596, PR.
- Signature: [Illegible]
- Signature: [Illegible]
- Signature: [Illegible]
- Date: 16/09/2017 18:17:13

Município de Laranjeiras do Sul  
Pregão Presencial 9/2017

**PROPOSTA DE FORNECIMENTO DE PRODUTOS / SERVIÇOS**

Fornecedor : WALÉRIA VIRMOND CESAR CHRUSCINSKI - EPP  
E-mail: CONTATO@REDELA RSUPERMERCADOS.COM.BR  
L CANDIDO RONDON 1487 - CENTRO - Laranjeiras do Sul/PR - CEP 85301-060  
Telefone : 42 3635 4480 Fax: Celular:  
2688 Contador: Telefone contador:

VIRMOND CESAR CHRUSCINSKI CPF: 702.150.579-53 RG: 34857776  
RUA MARECHAL CANDIDO RONDON 1487 - CENTRO - Laranjeiras do Sul/PR - CEP 85301-060  
Telefone representante: 42 3635 4480  
ATA TO@REDELA RSUPERMERCADOS.COM.BR

Agência: 734-X - WV CESAR CHRUSCINSKI - EPP - Conta: 37792-9 Data de abertura:

Microempresa ou empresa de pequeno porte (para obter os benefícios da lei complementar nº 123/2006).

Serviço	Qtde.	Unid.	Preço Máximo	Marca	Modelo	Preço Unitário	Preço Total
01 - ZEROS DE GORDURA TRANS, ACONDICIONADA EM TABLETE; ESTAR DE ACORDO COM A PORTARIA MA-146, DE 07/03/96; E SUPERIORES; PRODUTO SUJEITO À VERIFICAÇÃO NO ATO DA ADMINISTRAÇÃO DETERMINADOS PELO MAPA.	100,00	UN	6,45	FRIMESA		6,40	640,00
02 - ZEROS DE GORDURA TRANS, ACONDICIONADA EM TABLETE; ESTAR DE ACORDO COM A PORTARIA MA-146, DE 07/03/96; E SUPERIORES; PRODUTO SUJEITO À VERIFICAÇÃO NO ATO DA ADMINISTRAÇÃO DETERMINADOS PELO MAPA.	100,00	UN	5,90	FRIMESA		5,85	585,00
03 - LEITE DE VACA DE BOA QUALIDADE, NÃO DEVE CONTER NENHUMA SUBSTÂNCIA DE CONTAMINAÇÃO, DATA DE VALIDADE E REGISTRO NO MINISTÉRIO DA AGRICULTURA E PECUÁRIA DE 45 DIAS. PRODUTO DEVERÁ ESTAR RESFRIADO.	350,00	UN	24,29	COYOTE		24,20	8.470,00
04 - VACA DE BOA QUALIDADE, NÃO DEVE CONTER SUBSTÂNCIA DE CONTAMINAÇÃO, DATA DE VALIDADE E REGISTRO NO MINISTÉRIO DA AGRICULTURA E PECUÁRIA DE 45 DIAS. PRODUTO DEVERÁ ESTAR RESFRIADO.	150,00	UN	3,99	FRIREGGIO		3,98	597,00

*[Handwritten signatures and stamps]*



2017 18:17:13



Município de Laranjeiras do Sul  
Pregão Presencial 9/2017

### PROPOSTA DE FORNECIMENTO DE PRODUTOS / SERVIÇOS

Fornecedor : WALTERIA VIRMOND CESAR CHRUSCINSKI - EPP  
L. CANDIDO RONDON 1487 - CENTRO - Laranjeiras do Sul/PR - CEP 85301-060  
E-mail: CONTATO@REDELA RSUPERMERCADOS.COM.BR  
Telefone: 42 3635 4480 Fax: Celular: Telefone contador: 2688

WIRMOND CESAR CHRUSCINSKI  
CPF: 702.150.579-53 RG: 34857776

RUA MARECHAL CANDIDO RONDON 1487 - CENTRO - Laranjeiras do Sul/PR - CEP 85301-060  
CONTATO@REDELA RSUPERMERCADOS.COM.BR

Telefone representante: 42 3635 4480

Agência: 734-X - W V CESAR CHRUSCINSKI - EPP - Conta: 37792-9

Data de abertura:

Como microempresa ou empresa de pequeno porte (para obter os benefícios da lei complementar nº 123/2006).

Serviço	Qtde.	Unid.	Preço Máximo	Marca	Modelo	Preço Unitário	Preço Total
100,00 UN	69,90	NESTOGENO	69,90	NESTOGENO		69,90	6.960,00
50,00 KG	25,85	FRIMESA	25,85	FRIMESA		25,80	1.290,00
50,00 KG	38,90	FRIMESA	38,90	FRIMESA		38,80	1.940,00

1º semestre, adicionada de prebióticos. Contém LcPUFAs ácidos graxos araquidônico (ARA) e docosahexaenóico (DHA) e nucleotídeos. Indicações do Codex Alimentarius FAO/OMS e RDC nº43/2011. Relação tendo 8% de proteínas lácteas, 44% de carboidratos (100% Lactose). Origem vegetal - óleos de palma, coco, canola e girassol e 2% de emulsificante: 1 lata de 800g.

QUEIJO PRATO, COMPOSTO DE LEITE DE VACA DE BOA QUALIDADE, NÃO CONTENDO SUBSTÂNCIAS ESTRANHAS DE QUALQUER NATUREZA, E SE OBTÉM POR COAGULAÇÃO DO LEITE POR MEIO DO AQUECIMENTO E ENZIMAS COAGULANTES APROPRIADAS, COMPLEMENTADA COM LÁCTEAS ESPECÍFICAS, QUEIJO SEMIGORDO, DE BAIXA ACIDEZ, CONSISTÊNCIA DURA, TEXTURA COMPACTA, CONSISTENTE, SEM SALGADO, LIGEIRAMENTE PICANTE, ODORES SUAVES, AGRADÁVEL E BEM DESENVOLVIDO. CROSTA FIRME, LISA, NÃO DESENVOLVIDA. VÁLIDA POR 3 MESES DE VALIDADE NA DATA DE ENTREGA.

QUEIJO PRATO, COMPOSTO DE LEITE DE VACA DE BOA QUALIDADE, NÃO CONTENDO SUBSTÂNCIAS ESTRANHAS DE QUALQUER NATUREZA, E SE OBTÉM POR COAGULAÇÃO DO LEITE POR MEIO DO AQUECIMENTO E ENZIMAS COAGULANTES APROPRIADAS, COMPLEMENTADA COM LÁCTEAS ESPECÍFICAS, QUEIJO SEMIGORDO, DE BAIXA ACIDEZ, CONSISTÊNCIA DURA, TEXTURA COMPACTA, CONSISTENTE, SEM SALGADO, LIGEIRAMENTE PICANTE, ODORES SUAVES, AGRADÁVEL E BEM DESENVOLVIDO. CROSTA FIRME, LISA, NÃO DESENVOLVIDA. VÁLIDA POR 3 MESES DE VALIDADE NA DATA DE ENTREGA.

100,00 UN  
semestral - lata 400g  
leite de vaca desnatado, óleo de canola, 3,16.041,00 de milho, caseinato de potássio, citrato de cálcio, clorato de potássio, vitamina c, clorato de magnésio, clorato



Handwritten signatures and initials.

**PROPOSTA DE FORNECIMENTO DE PRODUTOS / SERVIÇOS**

Fornecedor : WALÉRIA VIRMOND CESAR CHRUSCINSKI - EPP  
E-mail: CONTA TO@REDELARSUPERMERCADOS.COM.B  
L CANDIDO RONDON 1487 - CENTRO - Laranjeiras do Sul/PR - CEP 85301-060  
Telefone: 42 3635 4480 Fax: 42 3635 4480  
2688  
Contador: Telefone contador:

VIRMOND CESAR CHRUSCINSKI RG: 34857776  
CPF: 702.150.579-53  
RUA MARECHAL CANDIDO RONDON 1487 - CENTRO - Laranjeiras do Sul/PR - CEP 85301-060  
Telefone representante: 42 3635 4480  
TATA TO@REDELARSUPERMERCADOS.COM.BR

Agência: 734-X - WV CESAR CHRUSCINSKI - EPP - Conta: 37792-9 Data de abertura:

Como microempresa ou empresa de pequeno porte (para obter os benefícios da lei complementar nº 123/2006).

Serviço	Qtde.	Unid.	Preço Máximo	Marca	Modelo	Preço Unitário	Preço Total
ferroso, sulfato de zinco, vitamina e, vitamina pp, pantotenato de ferro, vitamina b6, vitamina b, vitamina d3, vitamina b2, iodeto de potássio, vitamina k, biotina, vitamina b12.	100,00	KG	4,99	COBALCHINE		4,95	495,00
UNIFORMES; DE PRIMEIRA; TAMANHO E COLORAÇÃO UNIFORMES; TACTA; DEVENDO SER BEM DESENVOLVIDA; SEM DANOS ORIUNDOS DO MANUSEIO E TRANSPORTE; EMBALAGEM PLÁSTICA, CONTENDO IDENTIFICAÇÃO DO PRODUTO, PESO LÍQUIDO, FORNECEDOR.	500,00	KG	6,40	CANTU		6,35	3.175,00
UNIFORMES; DE PRIMEIRA; TAMANHO E COLORAÇÃO UNIFORMES; TACTA; DEVENDO SER BEM DESENVOLVIDA; SEM DANOS ORIUNDOS DO MANUSEIO E TRANSPORTE; EMBALAGEM PLÁSTICA, CONTENDO IDENTIFICAÇÃO DO PRODUTO, PESO LÍQUIDO, FORNECEDOR.	80,00	UN	6,99	CANTU		6,90	552,00
UNIFORMES; DE PRIMEIRA; TAMANHO E COLORAÇÃO UNIFORMES; TACTA; DEVENDO SER BEM DESENVOLVIDA; SEM DANOS ORIUNDOS DO MANUSEIO E TRANSPORTE; EMBALAGEM PLÁSTICA, CONTENDO IDENTIFICAÇÃO DO PRODUTO, PESO LÍQUIDO, FORNECEDOR.	100,00	UN	6,99	CANTU		6,90	690,00
UNIFORMES; DE PRIMEIRA; TAMANHO E COLORAÇÃO UNIFORMES; TACTA; DEVENDO SER BEM DESENVOLVIDA; SEM DANOS ORIUNDOS DO MANUSEIO E TRANSPORTE; EMBALAGEM PLÁSTICA, CONTENDO IDENTIFICAÇÃO DO PRODUTO, PESO LÍQUIDO, FORNECEDOR.	100,00	KG	2,00	CANTU		2,75	275,00
UNIFORMES; DE PRIMEIRA; TAMANHO E COLORAÇÃO UNIFORMES; TACTA; DEVENDO SER BEM DESENVOLVIDA; SEM DANOS ORIUNDOS DO MANUSEIO E TRANSPORTE; EMBALAGEM PLÁSTICA, CONTENDO IDENTIFICAÇÃO DO PRODUTO, PESO LÍQUIDO, FORNECEDOR.	100,00	UN	2,79	CANTU		2,75	275,00

PREÇO TOTAL DO LOTE : 52:007,00



Handwritten signatures and initials, including a large signature and a smaller one with the number 275,00.

Município de Laranjeiras do Sul  
Pregão Presencial 9/2017

**PROPOSTA DE FORNECIMENTO DE PRODUTOS / SERVIÇOS**

Fornecedor : WALÉRIA VIRMOND CESAR CHRUSCINSKI - EPP E-mail: CONTATO@REDELA RSUPERMERCADOS.COM.BR  
 L CANDIDO RONDON 1487 - CENTRO - Laranjeiras do Sul/PR - CEP 85301-060 Telefone: 42 3635 4480 Fax: Celular:  
 2688 Contador: Telefone contador:

VIRMOND CESAR CHRUSCINSKI RG: 34857776  
 RUA MARECHAL CANDIDO RONDON 1487 - CENTRO - Laranjeiras do Sul/PR - CEP 85301-060 Telefone representante: 42 3635 4480  
 ITA TO@REDELA RSUPERMERCADOS.COM.BR

Agência: 734-X - WV CESAR CHRUSCINSKI - EPP - Conta: 37792-9 Data de abertura:

Microempresa ou empresa de pequeno porte (para obter os benefícios da lei complementar nº 123/2006).

Descrição do Serviço	Qtde.	Unid.	Preço Máximo	Marca	Modelo	Preço Unitário	Preço Total
FORMAL; LIVRE DE RESÍDUOS DE FERTILIZANTES SUJIDADES, SEM DANOS FÍSICOS E MECÂNICOS ORIUNDOS DO MANUSEIO E SEM TRANSPARENTE, ATÓXICA, CONTENDO IDENTIFICAÇÃO DO DO, NOME E ENDEREÇO DO FORNECEDOR.	100,00	MAÇ	2,79	CANTU		2,75	275,00
PRIMEIRA; TAMANHO E COLORAÇÃO UNIFORMES; DEVENDO SER BEM E INTACTO; ISENTO DE ENFERMIDADES, MATERIAL TERROSO E NORMAL; LIVRE DE RESÍDUOS DE FERTILIZANTES, SUJIDADES, SEM DANOS FÍSICOS E MECÂNICOS ORIUNDOS DO MANUSEIO E SEM TRANSPARENTE, ATÓXICA, CONTENDO IDENTIFICAÇÃO DO DO, NOME E ENDEREÇO DO FORNECEDOR.	1.000,00	UN	1,99	CANTU		1,95	1.950,00
PRIMEIRA; TAMANHO E COLORAÇÃO UNIFORMES; DEVENDO SER BEM E INTACTO; ISENTO DE ENFERMIDADES, MATERIAL TERROSO E NORMAL; LIVRE DE RESÍDUOS DE FERTILIZANTES, SUJIDADES, SEM DANOS FÍSICOS E MECÂNICOS ORIUNDOS DO MANUSEIO E SEM TRANSPARENTE, ATÓXICA, CONTENDO IDENTIFICAÇÃO DO DO, NOME E ENDEREÇO DO FORNECEDOR.	100,00	UN	1,99	CANTU		1,95	195,00
TAMANHO E COLORAÇÃO UNIFORMES; DEVENDO SER BEM E INTACTO; ISENTO DE ENFERMIDADES, MATERIAL TERROSO E NORMAL; ISENTO DE RESÍDUOS DE FERTILIZANTES SUJIDADES, SEM DANOS FÍSICOS E MECÂNICOS ORIUNDOS DO MANUSEIO E SEM TRANSPARENTE, ATÓXICA, CONTENDO IDENTIFICAÇÃO DO DO, NOME E ENDEREÇO DO FORNECEDOR. PESO MÍNIMO 250G.	50,00	UN	2,79	CANTU		2,75	137,50



Handwritten signatures and initials of the participants and officials.

## PROPOSTA DE FORNECIMENTO DE PRODUTOS / SERVIÇOS

Fornecedor : WALÉRIA VIRMOND CESAR CHRUSCINSKI - EPP  
L. CANDIDO RONDON 1487 - CENTRO - Laranjeiras do Sul/PR - CEP 85301-060  
2688

E-mail: [CONTA TO@REDELARSUPERMERCADOS.COM.BR](mailto:CONTA TO@REDELARSUPERMERCADOS.COM.BR)  
Telefone: 42 3635 4480 Fax: Celular:

Contador:

Telefone contador:

RG: 34857776

RUA MARECHAL CANDIDO RONDON 1487 - CENTRO - Laranjeiras do Sul/PR - CEP 85301-060  
[CONTA TO@REDELARSUPERMERCADOS.COM.BR](mailto:CONTA TO@REDELARSUPERMERCADOS.COM.BR)

Telefone representante: 42 3635 4480

Agência: 734-X - W V CESAR CHRUSCINSKI - EPP -

Data de abertura:

Conta: 37792-9

Como microempresa ou empresa de pequeno porte (para obter os benefícios da lei complementar nº 123/2006).

Serviço	Qtde.	Unid.	Preço Máximo	Marca	Modelo	Preço Unitário	Preço Total
1. DE PRIMEIRA; TAMANHO E COLORAÇÃO UNIFORMES; COM TAMANHO DE 50 A 80 MM; MEDIA; COM DIÂMETRO EQUATORIAL ENTRE 42 A 69MM, MEDIA E UNIFORME; EFETOS APARENTES COMO ESVERDEAMENTO INTERNO, RACHADURA; PODRIDÃO E DEFEITOS INTERNOS; EGRO E MANCHA DE CHOCOLATE; DEVE ESTAR ISENTA DE AS TERROSAS, SUJIDADES; CORPOS ESTRANHOS ADERIDOS DEVENDO SER ENTREGUE EM PACOTES ATÓXICOS; NÃO DO PRODUTO, PESOS LIQUIDAM, NOME; ENDEREÇO DO PRODUTO.	1.000,00	KG	3,99	COBALCHINE		3,95	3.950,00
PRIMEIRA; TAMANHO E COLORAÇÃO UNIFORMES; COM TAMANHO DE 50 A 80 MM; MEDIA; COM DIÂMETRO EQUATORIAL ENTRE 42 A 69MM, MEDIA E UNIFORME; EFETOS APARENTES COMO ESVERDEAMENTO INTERNO, RACHADURA; PODRIDÃO E DEFEITOS INTERNOS; EGRO E MANCHA DE CHOCOLATE; DEVE ESTAR ISENTA DE AS TERROSAS, SUJIDADES; CORPOS ESTRANHOS ADERIDOS DEVENDO SER ENTREGUE EM PACOTES ATÓXICOS; NÃO DO PRODUTO, PESOS LIQUIDAM, NOME; ENDEREÇO DO PRODUTO.	150,00	KG	6,79	COBALCHINE		6,75	1.012,50
PRIMEIRA; TAMANHO E COLORAÇÃO UNIFORMES; COM TAMANHO DE 50 A 80 MM; MEDIA; COM DIÂMETRO EQUATORIAL ENTRE 42 A 69MM, MEDIA E UNIFORME; EFETOS APARENTES COMO ESVERDEAMENTO INTERNO, RACHADURA; PODRIDÃO E DEFEITOS INTERNOS; EGRO E MANCHA DE CHOCOLATE; DEVE ESTAR ISENTA DE AS TERROSAS, SUJIDADES; CORPOS ESTRANHOS ADERIDOS DEVENDO SER ENTREGUE EM PACOTES ATÓXICOS; NÃO DO PRODUTO, PESOS LIQUIDAM, NOME; ENDEREÇO DO PRODUTO.	80,00	KG	2,10	CANTU		2,05	164,00
PRIMEIRA; TAMANHO E COLORAÇÃO UNIFORMES; COM TAMANHO DE 50 A 80 MM; MEDIA; COM DIÂMETRO EQUATORIAL ENTRE 42 A 69MM, MEDIA E UNIFORME; EFETOS APARENTES COMO ESVERDEAMENTO INTERNO, RACHADURA; PODRIDÃO E DEFEITOS INTERNOS; EGRO E MANCHA DE CHOCOLATE; DEVE ESTAR ISENTA DE AS TERROSAS, SUJIDADES; CORPOS ESTRANHOS ADERIDOS DEVENDO SER ENTREGUE EM PACOTES ATÓXICOS; NÃO DO PRODUTO, PESOS LIQUIDAM, NOME; ENDEREÇO DO PRODUTO.	600,00	KG	1,59	CANTU		1,55	930,00
PRIMEIRA; TAMANHO E COLORAÇÃO UNIFORMES; COM TAMANHO DE 50 A 80 MM; MEDIA; COM DIÂMETRO EQUATORIAL ENTRE 42 A 69MM, MEDIA E UNIFORME; EFETOS APARENTES COMO ESVERDEAMENTO INTERNO, RACHADURA; PODRIDÃO E DEFEITOS INTERNOS; EGRO E MANCHA DE CHOCOLATE; DEVE ESTAR ISENTA DE AS TERROSAS, SUJIDADES; CORPOS ESTRANHOS ADERIDOS DEVENDO SER ENTREGUE EM PACOTES ATÓXICOS; NÃO DO PRODUTO, PESOS LIQUIDAM, NOME; ENDEREÇO DO PRODUTO.	300,00	KG	1,99	CANTU		1,90	570,00



Handwritten signatures and initials over the table and stamp area.

**PROPOSTA DE FORNECIMENTO DE PRODUTOS / SERVIÇOS**

Fornecedor : WALÉRIA VIRMOND CESAR CHRUSCINSKI - EPP  
L. CANDIDO RONDON 1487 - CENTRO - Laranjeiras do Sul/PR - CEP 85301-060  
2688

E-mail: CONTATO@REDELARSUPERMERCADOS.COM.BR  
Telefone: 42 3635 4480 Fax:  
Celular:

Telefone contador:

VIRMOND CESAR CHRUSCINSKI RG: 34857776

CPF: 702.150.579-53

RUA MARECHAL CANDIDO RONDON 1487 - CENTRO - Laranjeiras do Sul/PR - CEP 85301-060  
CONTATO@REDELARSUPERMERCADOS.COM.BR

Telefone representante: 42 3635 4480

Agência: 734-X - WV CESAR CHRUSCINSKI - EPP -

Conta: 37792-9

Data de abertura:

Microempresa ou empresa de pequeno porte (para obter os benefícios da lei complementar nº 123/2006).

Serviço	Qtde.	Unid.	Preço Máximo	Marca	Modelo	Preço Unitário	Preço Total
EM MAÇOS, TAMANHO E COLORAÇÃO UNIFORMES; DEVENDO SER FIRME E INTACTO; ISENTO DE ENFERMIDADE, MATERIAL EXTERNA ANORMAL; RESÍDUOS DE FERTILIZANTES, SUJIDADES, SEM DANOS FÍSICOS E MECÂNICOS ORIUNDOS DO MANUSEIO E O SER ENTREGUE EM EMBALAGEM TRANSPARENTE, ATÓXICA, IDENTIFICAÇÃO DO PRODUTO, PESO LÍQUIDO, NOME E ENDEREÇO DO FORNECEDOR.	200,00	MAÇ	2,79	CANTU		2,75	550,00
CO; MÉDIA; COM DIÂMETRO EQUATORIAL ENTRE 74MM A 60MM; SUPERFÍCIE DO BULBO COBERTA; PELO CATAFILO (PÉLICULA NÃO APRESENTAR DEFEITOS EXTERNOS E INTERNOS QUE UM COMO BROTADO DANO MECÂNICO MANCHA NEGRA QUITE SEM PÉLICULA OU PODRE; DEVENDO SER ENTREGUE EM TRANSPARENTE, ATÓXICA, CONTENDO IDENTIFICAÇÃO DO PRODUTO, NOME E ENDEREÇO DO FORNECEDOR.	1.000,00	KG	1,99	CANTU		1,95	1.950,00
CO L.) D; ENTRE (180 A 219) MM; NÃO APRESENTAR DEFEITOS QUE PREJUDIQUEM O CONSUMO, COMO: DANO MECÂNICO, PRAGAS; LENHOSA, MURCHA, OMBRO VERDE OU ROXO, IDIÃO SECA, RACHADA; DEVENDO SER ENTREGUE EM TRANSPARENTE, ATÓXICA, CONTENDO IDENTIFICAÇÃO DO PRODUTO, NOME E ENDEREÇO COMPLETO DO FORNECEDOR.	500,00	KG	1,99	CANTU		1,95	975,00
ILE SW) D; VERDE CLARO; MÉDIO; COM PESO ENTRE 250 E 449GR; NÃO INTERNOS E EXTERNOS QUE PREJUDIQUEM O CONSUMO, MATERIALITO GRAVE; FIBROSO E PODRIDÃO; EMBALAGEM TRANSPARENTE, ATÓXICA, CONTENDO IDENTIFICAÇÃO DO PRODUTO, PESO LÍQUIDO, NOME E ENDEREÇO COMPLETO DO FORNECEDOR.	100,00	KG	3,49	CANTU		3,45	345,00
TAMANHO E COLORAÇÃO UNIFORMES; DEVENDO SER BEM INTACTA; ISENTA DE ENFERMIDADES, MATERIAL TERROSO E ANORMAL; LIVRE DE RESÍDUOS DE FERTILIZANTES SUJIDADES, SEM DANOS FÍSICOS E MECÂNICOS ORIUNDOS DO MANUSEIO E	100,00	UN	3,99	CANTU		3,95	395,00



Handwritten signatures and dates: 16/03/2017 18:17:13

**PROPOSTA DE FORNECIMENTO DE PRODUTOS / SERVIÇOS**



Fornecedor : WALÉRIA VIRMOND CESAR CHRUSCINSKI - EPP  
 E-mail: CONTATO@REDELA RSUPERMERCADOS.COM.BR  
 L. CANDIDO RONDON 1487 - CENTRO - Laranjeiras do Sul/PR - CEP 85301-060  
 Telefone: 42 3635 4480 Fax: Celular:  
 Contador: Telefone contador:

VIRMOND CESAR CHRUSCINSKI RG: 34857776  
 CPF: 702.150.579-53  
 RUA MARECHAL CANDIDO RONDON 1487 - CENTRO - Laranjeiras do Sul/PR - CEP 85301-060  
 Telefone representante: 42 3635 4480  
 ITATO@REDELA RSUPERMERCADOS.COM.BR

Agência: 734-X - WV CESAR CHRUSCINSKI - EPP - Conta: 37792-9 Data de abertura:

Microempresa ou empresa de pequeno porte (para obter os benefícios da lei complementar nº 123/2006).

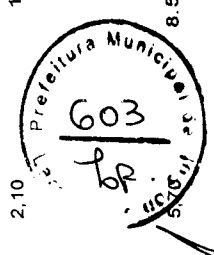
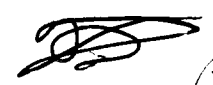
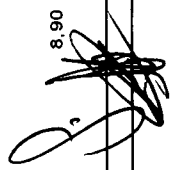
Serviço	Qtde.	Unid.	Preço Máximo	Marca	Modelo	Preço Unitário	Preço Total
GEM TRANSPARENTE, ATÓXICA, CONTENDO IDENTIFICAÇÃO DO DO, NOME E ENDEREÇO COMPLETO DO FORNECEDOR.	500,00	KG	2,99	CANTU		2,95	1.475,00
DIÂMETRO EQUATORIAL E (65 A 71) MM; NÃO APRESENTAR EXTERNOS QUE PREJUDIQUEM O CONSUMO, BAIXA MATURO, PASSADO E PODRIDÃO; DEVENDO SER ENTREGUE EM ENTE, ATÓXICA; CONTENDO IDENTIFICAÇÃO DO PRODUTO, E ENDEREÇO DO FORNECEDOR.	150,00	KG	4,89	CANTU		4,80	720,00
DIÂMETRO EQUATORIAL E (68 A 73) MM; NÃO APRESENTAR EXTERNOS QUE PREJUDIQUEM O CONSUMO, BAIXA MATURO, PASSADO E PODRIDÃO; DEVENDO SER ENTREGUE EM ENTE, ATÓXICA; CONTENDO IDENTIFICAÇÃO DO PRODUTO, E ENDEREÇO DO FORNECEDOR.	1.000,00	KG	3,75	CANTU		3,70	3.700,00
LIVRE DE RESÍDUOS DE FERTILIZANTES SUJIDADES, AMANHO E COLORAÇÃO UNIFORMES; DEVENDO SER BEM RO; COM POLPA FIRME E INTACTA; DEVENDO SER ENTREGUE ARENTE, ATÓXICA, CONTENDO IDENTIFICAÇÃO DO PRODUTO, E ENDEREÇO DO FORNECEDOR.	80,00	KG	2,15	CANTU		2,10	168,00
APRESENTANDO TAMANHO MÉDIO DE 100G POR FRUTA, UNIFORME; DEVENDO SER BEM DESENVOLVIDA E MADURA; IRME; SEM DANOS FÍSICOS E MECÂNICOS ORIUNDOS DO TE DEVENDO SER ENTREGUE EM EMBALAGEM A, CONTENDO IDENTIFICAÇÃO DO PRODUTO, PESO LÍQUIDO, FORNECEDOR.	1.500,00	KG	5,75	CANTU		8,90	8.550,00
APRESENTANDO TAMANHO MÉDIO DE 120G POR FRUTA, COR	150,00	KG	8,99	CANTU		8,90	1.335,00

  

  

  

  
 16/03/2017 18:17:13

**PROPOSTA DE FORNECIMENTO DE PRODUTOS / SERVIÇOS**

Fornecedor : WALÉRIA VIRMOND CESAR CHRUSCINSKI - EPP  
L CANDIDO RONDON 1487 - CENTRO - Laranjeiras do Sul/PR - CEP 85301-060  
2688

E-mail: CONTA TO@REDELARSUPERMERCADOS.COM.BR  
Telefone: 42 3635 4480 Fax:

Contador:

Telefone contador:

CPF: 702.150.579-53 RG: 34857776

VIRMOND CESAR CHRUSCINSKI  
RUA MARECHAL CANDIDO RONDON 1487 - CENTRO - Laranjeiras do Sul/PR - CEP 85301-060  
ITA TO@REDELARSUPERMERCADOS.COM.BR

Telefone representante: 42 3635 4480

Agência: 734-X - WV CESAR CHRUSCINSKI - EPP -

Conta: 37792-9

Data de abertura:

Microempresa ou empresa de pequeno porte (para obter os benefícios da lei complementar nº 123/2006).

Serviço	Qtde.	Unid.	Preço Máximo	Marca	Modelo	Preço Unitário	Preço Total
FORME, DEVENDO SER BEM DESENVOLVIDA E MADURA, COM IE, SEM DANOS FÍSICOS E MECÂNICOS ORIUNDOS DO RTE DEVENDO SER ENTREGUE EM EMBALAGEM CA, CONTENDO IDENTIFICAÇÃO DO PRODUTO, PESO LÍQUIDO, F FORNECEDOR.	50,00	KG	9,98	CANTU		9,90	495,00
NTANDO TAMANHO MÉDIO DE 120G POR FRUTA, COR E RME, DEVENDO SER BEM DESENVOLVIDA E MADURA, COM E, SEM DANOS FÍSICOS E MECÂNICOS ORIUNDOS DO RTE DEVENDO SER ENTREGUE EM EMBALAGEM CA, CONTENDO IDENTIFICAÇÃO DO PRODUTO, PESO LÍQUIDO, FORNECEDOR.	200,00	KG	4,59	CANTU		4,50	900,00
SUJIDADES, PARASITAS E LARVAS; TAMANHO E COLORAÇÃO SER BEM DESENVOLVIDO E MADURO; COM POLPA FIRME E SICOS E MECÂNICOS ORIUNDOS DO MANUSEIO E SER ENTREGUE EM EMBALAGEM TRANSPARENTE, ATÓXICA, ÇÃO DO PRODUTO, PESO LÍQUIDO, NOME E ENDEREÇO DO FORNECEDOR.	500,00	KG	3,99	CANTU		3,90	1.950,00
ALIDADE); FRESCA, COMPACTA E FIRME; TAMANHO E S; DEVENDO SER BEM DESENVOLVIDA; SEM DANOS FÍSICOS E DO MANUSEIO E TRANSPORTE; DEVENDO SER ENTREGUE EM NTE, ATÓXICA, CONTENDO IDENTIFICAÇÃO DO PRODUTO, ENDEREÇO DO FORNECEDOR.	100,00	KG	3,99	CANTU		3,90	390,00
COR E CONFORMAÇÃO UNIFORMES; DEVENDO SER BEM RA; COM POLPA INTACTA E FIRME; SEM DANOS FÍSICOS E OO MANUSEIO E TRANSPORTE; DEVENDO SER ENTREGUE EM NTE, ATÓXICA, CONTENDO IDENTIFICAÇÃO DO PRODUTO, ENDEREÇO DO FORNECEDOR.	500,00	KG	1,99	CANTU		1,90	950,00
E PRIMEIRA, LIVRE DE SUJIDADES, DEVENDO SER BEM RA, LIVRE DE PARASITAS E LARVAS, TAMANHO E COLORAÇÃO FIRME E IMPACTA. A GRANEL, PESANDO ENTRE (6 A LO) 1KG							

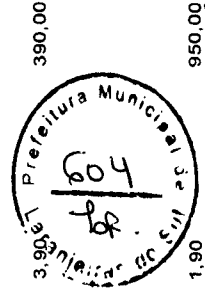

Handwritten signatures and initials.

**PROPOSTA DE FORNECIMENTO DE PRODUTOS / SERVIÇOS**

Fornecedor: WALÉRIA VIRMOND CESAR CHRUSCINSKI - EPP  
 E-mail: CONTA TO@REDELARSUPERMERCADOS.COM.BR  
 L. CANDIDO RONDON 1487 - CENTRO - Laranjeiras do Sul/PR - CEP 85301-060  
 Telefone: 42 3635 4480 Fax: Celular:  
 Contador: Telefone contador:

VIRMOND CESAR CHRUSCINSKI RG: 34857776  
 RUA MARECHAL CANDIDO RONDON 1487 - CENTRO - Laranjeiras do Sul/PR - CEP 85301-060  
 Telefone representante: 42 3635 4480  
 Agência: 734-X - WV CESAR CHRUSCINSKI - EPP - Conta: 37792-9  
 Data de abertura:

Microempresa ou empresa de pequeno porte (para obter os benefícios da lei complementar nº 123/2006).

Serviço	Qtde.	Unid.	Preço Máximo	Marca	Modelo	Preço Unitário	Preço Total
O E COLORAÇÃO UNIFORMES; DEVENDO SER BEM LAVADO; COM POLPA INTACTA E FIRME; CONTENDO 100% DE POLPA; PESO LÍQUIDO, NOME E ENDEREÇO DO FORNECEDOR.	150,00	KG	3,19	CANTU		3,10	465,00
UNIFORMES; DEVENDO SER BEM LAVADO; COM POLPA INTACTA; BANDEJA DE ISOPOR, COM 100% DE POLPA; PESO LÍQUIDO, NOME E ENDEREÇO DO FORNECEDOR.	100,00	BAND	4,99	CANTU		4,90	490,00
O E FIRME, COM COMPRIMENTO ENTRE 10 E 13 CM; O LOTE DEVE SER HOMOGÊNEO VISUAL DE TAMANHO; NÃO APRESENTAR DEFECTOS INTERNOS QUE PREJUDIQUEM O CONSUMO; DESIDRATAÇÃO, SEM OÍLEO E VIROSE; EMBALAGEM TRANSPARENTE, ATÓXICA, SEM OÍLEO E VIROSE; PESO LÍQUIDO, NOME E ENDEREÇO DO FORNECEDOR.	150,00	KG	2,10	CANTU		2,05	307,50
UNIFORMES; SEM LESÕES DE ORIGEM FÍSICA OU MECÂNICA; SEM PERFURAÇÕES E CORTES; SEM OÍLEO E VIROSE; EMBALAGEM TRANSPARENTE, ATÓXICA, SEM OÍLEO E VIROSE; PESO LÍQUIDO, NOME E ENDEREÇO DO FORNECEDOR.	50,00	KG	4,99	CANTU		4,95	247,50
UNIFORMES; SEM LESÕES DE ORIGEM FÍSICA OU MECÂNICA; SEM PERFURAÇÕES E CORTES; SEM OÍLEO E VIROSE; EMBALAGEM TRANSPARENTE, ATÓXICA, SEM OÍLEO E VIROSE; PESO LÍQUIDO, NOME E ENDEREÇO DO FORNECEDOR.	50,00	KG	4,90	CANTU		4,85	242,50
UNIFORMES; SEM LESÕES DE ORIGEM FÍSICA OU MECÂNICA; SEM PERFURAÇÕES E CORTES; SEM OÍLEO E VIROSE; EMBALAGEM TRANSPARENTE, ATÓXICA, SEM OÍLEO E VIROSE; PESO LÍQUIDO, NOME E ENDEREÇO DO FORNECEDOR.	50,00	KG	4,99	CANTU		4,85	242,50



Handwritten signatures and initials.



Município de Laranjeiras do Sul  
Pregão Presencial 9/2017

PROPOSTA DE FORNECIMENTO DE PRODUTOS / SERVIÇOS

Fornecedor : WALÉRIA VIRMOND CESAR CHRUSCINSKI - EPP  
L. CANDIDO RONDON 1487 - CENTRO - Laranjeiras do Sul/PR - CEP 85301-060  
2688  
E-mail: CONTA TO@REDELA RSUPERMERCADOS.COM.BR  
Telefone: 42 3635 4480 Fax:  
Celular:  
Telefone contador:  
Telefone contador:

VIRMOND CESAR CHRUSCINSKI  
CPF: 702.150.579-53 RG: 34857776  
RUA MARECHAL CANDIDO RONDON 1487 - CENTRO - Laranjeiras do Sul/PR - CEP 85301-060  
ITA.TO@REDELA RSUPERMERCADOS.COM.BR  
Telefone representante: 42 3635 4480

Agência: 734-X - WV CESAR CHRUSCINSKI - EPP - Conta: 37792-9  
Data de abertura:

Descrição do Serviço	Qtde.	Unid.	Preço Máximo	Marca	Modelo	Preço Unitário	Preço Total
MEIRA; TAMANHO E COLORAÇÃO UNIFORMES; DEVENDO SER FIRME E INTACTO; SEM LESÕES DE ORIGEM FÍSICA OU QUÍMICA; SEM PARASITAS E LARVAS; SEM LESÕES DE ORIGEM FÍSICA DURAS E CORTES; EMBALAGEM TRANSPARENTE, ATÓXICA, E ENDEREÇO DO FORNECEDOR.	300,00	UN	1,19	CANTU		1,17	351,00
DO; COM POLPA FIRME E INTACTA; ISENTO DE ENFERMIDADES, LIMPEZA EXTERNA ANORMAL; LIVRES DE RESÍDUOS DE BACTÉRIAS, PARASITAS E LARVAS; SEM LESÕES DE ORIGEM FÍSICA DURAS E CORTES; EMBALAGEM TRANSPARENTE, ATÓXICA, E ENDEREÇO DO FORNECEDOR.	1.000,00	KG	2,55	CANTU		2,50	2.500,00
DO; COM POLPA FIRME E INTACTA; ISENTO DE ENFERMIDADES, LIMPEZA EXTERNA ANORMAL; LIVRES DE RESÍDUOS DE BACTÉRIAS, PARASITAS E LARVAS; SEM LESÕES DE ORIGEM FÍSICA DURAS E CORTES; EMBALAGEM TRANSPARENTE, ATÓXICA, E ENDEREÇO DO FORNECEDOR.	200,00	KG	2,75	CANTU		2,70	540,00
DO; TAMANHO E COLORAÇÃO UNIFORMES, DEVENDO SER BEM COMPACTA E FIRME, SEM DANOS FÍSICOS E MECÂNICOS DURANTES O TRANSPORTE, EMBALAGEM TRANSPARENTE, ATÓXICA, E ENDEREÇO DO FORNECEDOR.	50,00	KG	4,99	CANTU		4,90	245,00
DO; O LOTE DEVERÁ APRESENTAR HOMOGENEIDADE VISUAL NO MÁXIMO ENTRE O MAIOR E O MENOR PRODUTO NÃO PODERÁ CLASSIFICAÇÃO PERMITE A PRESENÇA DE VAGEM NO; (DRTA); NÃO APRESENTAR OS DEFEITOS EXTERNOS E INTERIORES; CONSUMO: DANO MECÂNICO OU NA CASCA; ROSE; COM EMBALAGEM TRANSPARENTE, ATÓXICA, E ENDEREÇO DO FORNECEDOR.	100,00	KG	4,75	CANTU		4,70	470,00

*[Handwritten signature]*

*[Handwritten signature]*

*[Handwritten signature]*

606  
Laranjeiras do Sul - PR  
Preeitura Municipal

16/09/2017 18:17:13

Município de Laranjeiras do Sul  
Pregão Presencial 9/2017

**PROPOSTA DE FORNECIMENTO DE PRODUTOS / SERVIÇOS**

Fornecedor : WALÉRIA VIRMOND CESAR CHRUSCINSKI - EPP  
L. CANDIDO RONDON 1487 - CENTRO - Laranjeiras do Sul/PR - CEP 85301-060  
2688

E-mail: CONTA TO@REDELARSUPERMERCADOS.COM.B  
Telefone: 42 3635 4480 Fax:

Contador:

W/VRMOND CESAR CHRUSCINSKI  
CPF: 702.150.579-53 RG: 34857776

RUA MARECHAL CANDIDO RONDON 1487 - CENTRO - Laranjeiras do Sul/PR - CEP 85301-060  
ITA TO@REDELARSUPERMERCADOS.COM.BR

Telefone contador:

Telefone representante: 42 3635 4480

Agência: 734-X - W V CESAR CHRUSCINSKI - EPP -

Conta: 37792-9

Data de abertura:

Como microempresa ou empresa de pequeno porte (para obter os benefícios da lei complementar nº 123/2006).

Serviço	Qtde.	Unid.	Preço Máximo	Marca	Modelo	Preço Unitário	Preço Total
MAÇOS, FRESCA; DE PRIMEIRA; TAMANHO E COLORAÇÃO O SER BEM DESENVOLVIDA; FIRME E INTACTA; ISENTA DE RIAL TERROSO E UMIDADE EXTERNA ANORMAL; LIVRE DE ANTES SUJIDADES, PARASITAS E LARVAS; SEM DANOS FÍSICOS OS DO MANUSEIO E TRANSPORTE, EMBALAGEM CA, CONTENDO IDENTIFICAÇÃO DO PRODUTO, PESO LÍQUIDO, MPLETO DO FORNECEDOR	100,00	MAÇ	1,99	CANTU		1,95	195,00

PREÇO TOTAL DO LOTE : 45.710,00

Serviço	Qtde.	Unid.	Preço Máximo	Marca	Modelo	Preço Unitário	Preço Total
3; INTEIRA; IMERSA EM LÍQUIDO; TAMANHO E COLORAÇÃO ONADA EM LATA COM 200 G, VALIDADE MÍNIMA 1 ANO E 4 ATA DA ENTREGA; SENDO CONSIDERADO COMO PESO LÍQUIDO E SUAS CONDIÇÕES DEVERÃO ESTAR DE ACORDO COM A EMBRO DE 2005; PRODUTO SUJEITO À VERIFICAÇÃO NO ATO EDIMENTOS ADMINISTRATIVOS DETERMINADOS PELA ANVISA	150,00	UN	1,99	LAR		1,95	292,50

RVA	200,00	UN	3,99	LAR		3,90	585,00
-----	--------	----	------	-----	--	------	--------

RS; IMERSO EM LÍQUIDO DE COBERTURA; TAMANHO E ; ACONDICIONADO EM LATA COM 200 G, COM VALIDADE ONTAR DA DATA DA ENTREGA; DEVENDO SER CONSIDERADO RODUTO DRENADO; E SUAS CONDIÇÕES DEVERÃO ESTAR ARIA RDC 272/05 E SUAS ALTERAÇÕES POSTERIORES; IFICACÃO NO ATO DA ENTREGA AOS PROCEDIMENTOS MINADOS PELA ANVISA.	200,00	UN	1,99	LAR		1,95	390,00
---	--------	----	------	-----	--	------	--------

RVA S; IMERSO EM LÍQUIDO DE COBERTURA; TAMANHO E ACONDICIONADO EM LATA COM 2 KG, COM VALIDADE	200,00	UN	11,79	QUERO		11,70	2.340,00
---	--------	----	-------	-------	--	-------	----------



Handwritten signatures and initials over the table rows.

**PROPOSTA DE FORNECIMENTO DE PRODUTOS / SERVIÇOS**

Fornecedor: WALLÉRIA VIRMOND CESAR CHRUSCINSKI - EPP  
E-mail: CONTA.TO@REDELARSUPERMERCADOS.COM.BR  
L. CANDIDO RONDON 1487 - CENTRO - Laranjeiras do Sul/PR - CEP 85301-060  
Telefone: 42 3635 4480 Fax: 42 3635 4480 Celular:  
2688 Contador: Telefone contador:

VIRMOND CESAR CHRUSCINSKI RG: 34857776  
RUA MARECHAL CANDIDO RONDON 1487 - CENTRO - Laranjeiras do Sul/PR - CEP 85301-060  
LARANJEIRAS DO SUL/PR - CEP 85301-060  
E-mail: CONTA.TO@REDELARSUPERMERCADOS.COM.BR

Agência: 734-X - WV CESAR CHRUSCINSKI - EPP - Conta: 37792-9

Telefone representante: 42 3635 4480

Data de abertura:

Para obter os benefícios da lei complementar nº 123/2006).

Descrição do Produto / Serviço	Qtde.	Unid.	Preço Máximo	Marca	Modelo	Preço Unitário	Preço Total
<p>CONTA DA DATA DA ENTREGA; DEVENDO SER CONSIDERADO O PRODUTO DRENADO; E SUAS CONDIÇÕES DEVERÃO ESTAR DE ACORDO COM A NORMATIVA RDC 272/05 E SUAS ALTERAÇÕES POSTERIORES; VERIFICAÇÃO NO ATO DA ENTREGA AOS PROCEDIMENTOS DETERMINADOS PELA ANVISA.</p> <p>EXTRAÍDO DO MILHO; COM ASPECTO COR, CHEIRO E SABOR DE MÁXIMA DE 14% POR PESO; ISENTO DE SUJIDADES, VALIDADE MÍNIMA 10 MESES A CONTAR DA ENTREGA, M PACOTE DE POLIETILENO ATÓXICO PESANDO 1KG E SUAS CONDIÇÕES DEVERÃO ESTAR DE ACORDO COM A NORMATIVA RDC 263 DE 22 DE SETEMBRO DE 2005 E SUAS ALTERAÇÕES POSTERIORES; VERIFICAÇÃO NO ATO DA ENTREGA AOS PROCEDIMENTOS DETERMINADOS PELA ANVISA.</p>	200,00	UN	9,98	LOREMIL		9,90	1.980,00
<p>INTEIROS; COM TEOR DE UMIDADE MÁXIMA DE 15%; ISENTO DE S E ESTRANHOS; ACONDICIONADO EM SACO PLÁSTICO, COM VALIDADE MÍNIMA DE 05 MESES A CONTAR DA DATA DA ENTREGA; E SUAS ALTERAÇÕES POSTERIORES; PRODUTO SUJEITO À VERIFICAÇÃO NO ATO DA ENTREGA AOS PROCEDIMENTOS ADMINISTRATIVOS DETERMINADOS PELA ANVISA.</p>	150,00	UN	13,69	LAR		13,60	2.040,00
<p>FINO; POLIDO, GRÃOS INTEIROS; COM TEOR DE UMIDADE MÁXIMA DE 15%; ISENTO DE S E ESTRANHOS; ACONDICIONADO EM SACO PLÁSTICO, COM VALIDADE MÍNIMA DE 05 MESES A CONTAR DA DATA DA ENTREGA; E SUAS ALTERAÇÕES POSTERIORES; PRODUTO SUJEITO À VERIFICAÇÃO NO ATO DA ENTREGA AOS PROCEDIMENTOS ADMINISTRATIVOS DETERMINADOS PELA ANVISA.</p>	500,00	UN	14,99	BELCHIOR		14,90	7.450,00
<p>DE SUJIDADES, PARASITAS E LARVAS; VALIDADE MÍNIMA 07 MESES A CONTAR DA DATA DA ENTREGA; ACONDICIONADO EM SACO PLÁSTICO, ATÓXICO, COM VALIDADE MÍNIMA DE 10 MESES A CONTAR DA DATA DA ENTREGA; E SUAS ALTERAÇÕES POSTERIORES; VERIFICAÇÃO NO ATO DA ENTREGA AOS PROCEDIMENTOS DETERMINADOS PELA ANVISA.</p>	100,00	UN	2,85	PINDUCA		2,80	280,00



Handwritten signatures and initials.

**PROPOSTA DE FORNECIMENTO DE PRODUTOS / SERVIÇOS**

Fornecedor : WALÉRIA VIRMOND CESAR CHRUSCINSKI - EPP  
 E-mail: CONTATO@REDELARSUPERMERCADOS.COM.B  
 L. CANDIDO RONDON 1487 - CENTRO - Laranjeiras do Sul/PR - CEP 85301-060  
 Telefone: 42 3635 4480 Fax: Celular:  
 Contador: Telefone contador:

VIRMOND CESAR CHRUSCINSKI RG: 34857776  
 RUA MARECHAL CANDIDO RONDON 1487 - CENTRO - Laranjeiras do Sul/PR - CEP 85301-060  
 CONTATO@REDELARSUPERMERCADOS.COM.BR





Agência: 734-X - WV CESAR CHRUSCINSKI - EPP - Conta: 37792-9

Telefone representante: 42 3635 4480

Data de abertura:

Para obter o benefício da lei complementar nº 123/2006).

Serviço	Qtde.	Unid.	Preço Máximo	Marca	Modelo	Preço Unitário	Preço Total
TERMINADOS PELA ANVISA.							
A ENTE TORRADA; ESCURA; ISENTA DE SUJIDADES, PARASITAS E MINIMA 07 MESES A CONTAR DA ENTREGA, ACONDICIONADO EM CO; CONTENDO 500 G E SUAS CONDIÇÕES DEVERÃO ESTAR DE LUAÇÃO RDC 263 DE 22 DE SETEMBRO 2005 E SUAS ALTERAÇÕES TO SUJEITO À VERIFICAÇÃO NO ATO DA ENTREGA AOS NISTRATIVOS DETERMINADOS PELA ANVISA.	100,00	UN	2,65	PINDUCA		2,60	260,00
B E MILHO TORRADO; NA COR AMARELA; ISENTA DE SUJIDADES, VALIDADE MÍNIMA 7 MESES A CONTAR DA ENTREGA, ACO PLÁSTICO TRANSPARENTE, ATÓXICO, PESANDO 500 G E ERÃO ESTAR DE ACORDO COM A PORTARIA RDC 263 DE 22 DE ODUTO SUJEITO À VERIFICAÇÃO NO ATO DA ENTREGA AOS NISTRATIVOS DETERMINADOS PELA ANVISA.	200,00	UN	3,49	IPANEMA		3,45	690,00
C NTE TORRADA; DE COR AMARELADA; ISENTA DE SUJIDADES, VALIDADE MÍNIMA 4 MESES A CONTAR DA ENTREGA, ACO PLÁSTICO TRANSPARENTE, ATÓXICO, CONTENDO 500 G E ERÃO ESTAR DE ACORDO COM A PORTARIA 263 DE SETEMBRO ÇÕES POSTERIORES; PRODUTO SUJEITO À VERIFICAÇÃO NO PROCEDIMENTOS ADMINISTRATIVOS DETERMINADOS PELA	200,00	UN	4,45	BEIJA FLOR		4,40	880,00

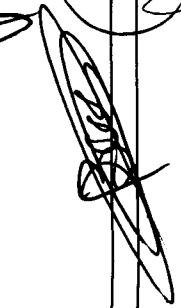
4.425,00  
 7.920,00  
  
  
  
  
  
 16/03/2017 18:17:13

**PROPOSTA DE FORNECIMENTO DE PRODUTOS / SERVIÇOS**

Fornecedor : WALÉRIA VIRMOND CESAR CHRUSCINSKI - EPP  
L CANDIDO RONDON 1487 - CENTRO - Laranjeiras do Sul/PR - CEP 85301-060  
22688

E-mail: CONTA TO@REDELA RSUPERMERCADOS.COM.BR  
Telefone: 42 3635 4480 Fax:

Contador: VIRMOND CESAR CHRUSCINSKI  
CPF: 702.150.579-53 RG: 34857776

RUA MARECHAL CANDIDO RONDON 1487 - CENTRO - Laranjeiras do Sul/PR - CEP 85301-060  
NTA TO@REDELA RSUPERMERCADOS.COM.BR

Telefone representante: 42 3635 4480

Agência: 734-X - W V CESAR CHRUSCINSKI - EPP - Conta: 37792-9

Data de abertura:

como microempresa ou empresa de pequeno porte (para obter os benefícios da lei complementar nº 123/2006).

Unid.	Qtde.	Preço Máximo	Marca	Modelo	Preço Unitário	Preço Total
UN	200,00	2,95	ANACONDA		2,90	580,00
<p>TEGRAL FINA DE CEREAL LIMPO E COM TEOR MÁXIMO DE CINZAS DE 2% NA EVENENTE CINZA; ISENTA DE SUJIDADES, PARASITAS E ARRMANTAÇÃO, MOFO E MATERIAIS TERROSOS; VALIDADE MÍNIMA R DA ENTREGA, ACONDICIONADO EM SACO PLÁSTICO ATÓXICO E NDICIONADO EM SACO TRANSPARENTE, ATÓXICO, CONTENDO 01 S DEVERÃO ESTAR DE ACORDO COM A PORTARIA N. 354, DE JEITO À VERIFICAÇÃO NO ATO DA ENTREGA AOS MINISTRATIVOS DETERMINADOS PELA ANVISA.</p>						
UN	100,00	6,85	NESTLE		6,80	680,00
<p>COM FERRO E ACIDO FÓLICO; LEITE EM PÓ INTEGRAL ; SAL, AROMATIZANTE E GLUTEM; PACOTES DE FILME DE O LAMINADO COM POLIETILENO DE BAIXA DENSIDADE, VALIDADE MÍNIMA NA DATA DE ENTREGA DE 6 MESES; E SETEMBRO DE 2005 E SUAS ALTERAÇÕES POSTERIORES; VERIFICAÇÃO NO ATO DA ENTREGA AOS PROCED. ERMINADOS PELA ANVISA</p>						
KG	100,00	5,25	ITASA		5,20	520,00
<p>ÚIDO DE GRÃOS INTEIROS E SÃOS, COM TEOR DE UN.IDADE O DE MATERIAL TERROSO, SUJIDADES E MISTURA DE OUTRAS S, ACONDICIONADO EM SACO PLÁSTICO, CONTENDO 01 KG, MESES A CONTAR DA DATA DA ENTREGA, E SUAS CONDIÇÕES ORDO COM DECRETO 6268, DE 22 DE NOVEMBRO DE 2007, 12, DE 28 DE MARÇO DE 2008 E SUAS ALTERAÇÕES O SUJEITO À VERIFICAÇÃO NO ATO DA ENTREGA AOS ISTRATIVOS DETERMINADOS PELO MAPA.</p>						
KG	800,00	4,59	OESTE		4,50	3.600,00
<p>S INTEIROS E SÃOS, COM TEOR DE UN.IDADE MÁXIMA DE 14%, RROSO, SUJIDADES E MISTURA DE OUTRAS VARIEDADES E ADO EM SACO PLÁSTICO, CONTENDO 01 KG, VALIDADE MÍNIMA DA DATA DA ENTREGA, E SUAS CONDIÇÕES DEVERÃO ESTAR ETO 6268, DE 22 DE NOVEMBRO DE 2007, INSTRUÇÃO MARÇO DE 2008 E SUAS ALTERAÇÕES POSTERIORES, RIFICAÇÃO NO ATO DA ENTREGA AOS PROCED. RMINADOS PELO MAPA.</p>						
KG	200,00	2,99	OESTE		2,95	590,00

Handwritten signatures and stamps. A circular stamp from 'Prefeitura Municipal de Laranjeiras do Sul' is visible, dated 6/10. There are several large, stylized signatures over the table and at the bottom right.

## PROPOSTA DE FORNECIMENTO DE PRODUTOS / SERVIÇOS

Fornecedor : WALÉRIA VIRMOND CESAR CHRUSCINSKI - EPP  
L. CANDIDO RONDON 1487 - CENTRO - Laranjeiras do Sul/PR - CEP 85301-060  
22688

E-mail: CONTA TO@REDELA RSUPERMERCADOS.COM.BR  
Telefone: 42 3635 4480 Fax:

Contador:

Telefone contador:

CPF: 702.150.579-53 RG: 34857776

RUA MARECHAL CANDIDO RONDON 1487 - CENTRO - Laranjeiras do Sul/PR - CEP 85301-060  
NTATO@REDELA RSUPERMERCADOS.COM.BR

Telefone representante: 42 3635 4480

Agência: 734-X - W V CESAR CHRUSCINSKI - EPP -

Data de abertura:

Conta: 37792-9

Como microempresa ou empresa de pequeno porte (para obter os benefícios da lei complementar nº 123/2006).

Descrição / Serviço	Qtde.	Unid.	Preço Máximo	Marca	Modelo	Preço Unitário	Preço Total
<p>É MILHO MOÍDO; BAIXO GRAU DE IMPUREZA, DE COR AMARELO                      O, CHEIRO E SABOR PRÓPRIOS; COM AUSÊNCIA DE UMIDADE,                      D; ISENTO DE SUJIDADES, PARASITAS E LARVAS; CONTENDO                      D E FIBRA ALIMENTAR; VALIDADE MÍNIMA 160 DIAS A PARTIR DA                      O SACO PLÁSTICO TRANSPARENTE DE 01 KG, ATÓXICO; E SUAS                      ESTAR DE ACORDO COM A PORTARIA RDC 263 DE 22 DE                      ODUITO SUJEITO À VERIFICAÇÃO NO ATO DA ENTREGA AOS                      NISTRATIVOS DETERMINADOS PELA ANVISA.</p>	50,00	KG	7,99	BEIJA FLOR		7,90	395,00
<p>NOVA                      S INTEIROS E SÃOS; COM UMIDADE MÁXIMA DE 15% POR PESO;                      PARASITAS E LARVAS; ACONDICIONADA EM SACO DE                      DO 500 G, COM VALIDADE MÍNIMA DE 05 MESES A CONTAR DA                      UAS CONDIÇÕES DEVERÃO ESTAR DE ACORDO COM A                      ORTARIA 263 DE 22/09/05 E SUAS ALTERAÇÕES POSTERIORES;                      ERIFICAÇÃO NO ATO DA ENTREGA AOS PROCED.                      RMINADOS PELA ANVISA.</p>	300,00	UN	2,49	BEIJA FLOR		2,45	735,00
<p>NCA                      E, BENEFICIADO, POLIDO, LIMPO; ISENTO DE SUJIDADES,                      DMITINDO UMIDADE MÁXIMA DE 14% POR PESO;                      CO PLÁSTICO TRANSPARENTE, ATÓXICO, CONTENDO 500 G,                      DE 4 MESES A CONTAR DA DATA DA ENTREGA; E SUAS                      STAR DE ACORDO COM A PORTARIA RDC 263 DE 22 DE                      AS ALTERAÇÕES POSTERIORES; PRODUTO SUJEITO À                      A ENTREGA AOS PROCEDIMENTOS ADMINISTRATIVOS                      ANVISA.</p>	200,00	UN	2,59	BEIJA FLOR		2,50	500,00
<p>É, BENEFICIADO, POLIDO, LIMPO; ISENTO DE SUJIDADES,                      MITINDO UMIDADE MÁXIMA DE 14% POR PESO;                      CO FILME BOPP, CONTENDO 500 G, COM VALIDADE MÍNIMA DE                      DATA DA ENTREGA; E SUAS CONDIÇÕES DEVERÃO ESTAR DE                      A 263 DE SETEMBRO DE 2005 E SUAS ALTERAÇÕES                      SUJEITO À VERIFICAÇÃO NO ATO DA ENTREGA AOS                      STRATIVOS DETERMINADOS PELA ANVISA.</p>	100,00	UN	3,89	BEIJA FLOR		3,80	380,00
<p>A, ACONDICIONADO EM SACO PLÁSTICO                      , COM VALIDADE MÍNIMA 6 MESES A CONTAR DA DATA DA</p>							

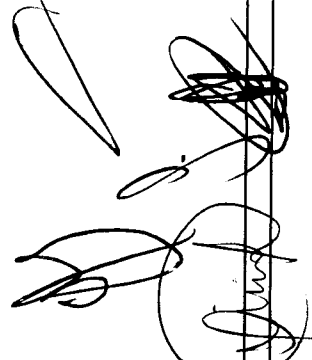
**PROPOSTA DE FORNECIMENTO DE PRODUTOS / SERVIÇOS**

Fornecedor : WALÉRIA VIRMOND CESAR CHRUSCINSKI - EPP  
L CANDIDO RONDON 1487 - CENTRO - Laranjeiras do Sul/PR - CEP 85301-060  
2688

E-mail: CONTA TO@REDELA RSUPERMERCADOS.COM.BR  
Telefone: 42 3635 4480 Fax:  
Celular:

Contador: VIRMOND CESAR CHRUSCINSKI  
CPF: 702.150.579-53 RG: 34857776

RUA MARECHAL CANDIDO RONDON 1487 - CENTRO - Laranjeiras do Sul/PR - CEP 85301-060  
CONTA TO@REDELA RSUPERMERCADOS.COM.BR

Telefone representante: 42 3635 4480

Agência: 734-X - WV CESAR CHRUSCINSKI - EPP - Conta: 37792-9 Data de abertura:

Como microempresa ou empresa de pequeno porte (para obter os benefícios da lei complementar nº 123/2006).

Descrição / Serviço	Qtde.	Unid.	Preço Máximo	Marca	Modelo	Preço Unitário	Preço Total
SUJIDADES, PARASITAS E LARVAS, E SUAS CONDIÇÕES CORDO COM A PORTARIA 263 DE 22 DE SETEMBRO DE 2005 E STERIORES, PRODUTO SUJEITO À VERIFICAÇÃO NO ATO DA D. ADMINISTRATIVOS DETERMINADOS PELA ANVISA.	200,00	UN	3,75	BEIJA FLOR		3,70	740,00
CA, ACONDICIONADO EM SACO PLÁSTICO O G, COM VALIDADE MÍNIMA 6 MESES A CONTAR DA DATA DA SUJIDADES, PARASITAS E LARVAS, E SUAS CONDIÇÕES CORDO COM A PORTARIA 263 DE SETEMBRO DE 2005 E SUAS PRES, PRODUTO SUJEITO À VERIFICAÇÃO NO ATO DA ENTREGA TRATIVOS DETERMINADOS PELA ANVISA.	300,00	UN	2,99	PASSARIN		2,95	885,00
ARELO 1. BAIXO GRAU DE IMPUZERA, EMBALAGEM DE POLIETILENO KG E VALIDADE DE NO MÍNIMO 6 MESES A PARTIR DA DATA DA	50,00	UN	4,19	BEIJA FLOR		4,10	205,00
TRÁIDO E PREPARADO DE OUTROS AMIDOS E FECULASDOS E RANULADA; SABOR DE NATURAL; COM VALIDADE MÍNIMA DE 10 ATA DE ENTREGA; COM ASPECTO, COR, CHEIRO E SABOR SÍDUOS E FERTILIZANTES, SUJIDADES, PARASITAS E LARVAS; CO PLÁSTICO; EMBALAGEM EM 500 GRAMAS; E SUAS STAR DE ACORDO COM A RESOLUÇÃO RDC 273 DE 22 DE AS ALTERAÇÕES POSTERIORES; PRODUTO SUJEITO À A ENTREGA AOS PROCED. ADMINISTRATIVOS DETERMINADOS	200,00	UN	2,65	ZAELI		2,60	520,00
ILHO MOÍDO; BAIXO GRAU DE IMPUREZA, DE COR AMARELO HEIRO E SABOR PRÓPRIOS; COM AUSÊNCIA DE UMIDADE; SENTO DE SUJIDADES, PARASITAS E LARVAS; CONTEUDO FIBRA ALIMENTAR. VALIDADE MÍNIMA 160 DIAS A PARTIR DA ACO PLÁSTICO TRANSPARENTE, ESTE PRODUTO ESTARÁ NO ATO DA ENTREGA AOS PROCEDIMENTOS MINADOS PELA ANVISA, PCT C/500GR	150,00	PCT	9,80	BEIJA FLOR		9,70	1.455,00

Handwritten signatures and stamps. A circular stamp from 'PREFEITURA MUNICIPAL DE LARANJEIRAS DO SUL' is visible, dated 16/03/2017 18:17:14. There are several illegible signatures and initials over the table and at the bottom of the page.

## PROPOSTA DE FORNECIMENTO DE PRODUTOS / SERVIÇOS

Fornecedor : WALÉRIA VIRMOND CESAR CHRUSCINSKI - EPP  
L. CANDIDO RONDON 1487 - CENTRO - Laranjeiras do Sul/PR - CEP 85301-060  
26288

E-mail: CONTA TO@REDELARSUPERMERCADOS.COM.BR  
Telefone: 42 3635 4480 Fax:

Contador:

Telefone contador:

CPF: 702.150.579-53 RG: 34857776

RUA MARECHAL CANDIDO RONDON 1487 - CENTRO - Laranjeiras do Sul/PR - CEP 85301-060  
CONTATO@REDELARSUPERMERCADOS.COM.BR

Telefone representante: 42 3635 4480

Agência: 734-X - W V CESAR CHRUSCINSKI - EPP - Conta: 37792-9

Data de abertura:

como microempresa ou empresa de pequeno porte (para obter os benefícios da lei complementar nº 123/2006).

Qtde.	Unid.	Preço Máximo	Marca	Modelo	Preço Unitário	Preço Total
100,00	UN	3,19	BEIJA FLOR		3,10	310,00
<b>PREÇO TOTAL DO LOTE : 41.627,50</b>						
Qtde.	Unid.	Preço Máximo	Marca	Modelo	Preço Unitário	Preço Total
200,00	UN	4,79	ISABELA		4,70	940,00
<p>MA DE 400G, DE FARINHA DE TRIGO INTEGRAL, SAL, AÇÚCAR, DE 5 MESES A PARTIR DA DATA DE ENTREGA, EMBALAGEM CONDIÇÕES DEVERÃO ESTAR DE ACORDO COM A PORTARIA 263 E 2005. SUJEITO À VERIFICAÇÃO NO ATO DA ENTREGA.</p>						
1.000,00	UN	4,69	NINFA		4,60	4.600,00
<p>SUA E SAL RDURA VEGETAL HIDROGENADA; ÁGUA, SAL E OUTRAS AS: EMBALAGEM FILME BOPP, COM VALIDADE MÍNIMA NA MESES; PESANDO 400 G; E SUAS CONDIÇÕES DEVERÃO ESTAR TARIA. 263 DE 22 DE SETEMBRO DE 2005 E SUAS ALTERAÇÕES O SUJEITO À VERIFICAÇÃO NO ATO DA ENTREGA AOS VOS DETERMINADOS PELA ANVISA</p>						
1.000,00	KG	2,80	ISABELA		2,70	2.700,00
<p>ENRIQUECIDA COM FERRO E ÁCIDO FÓLICO, GORDURA AR INVERTIDO, SAL, FERMENTOS QUÍMICOS FOSFATO BONATO DE SÓDIO E AMÔNIO E MELHORADOR DE FARINHA: ALAGEM EM FILME BOPP PESANDO 156G CONTENDO 6 AS CONDIÇÕES DEVERÃO ESTAR DE ACORDO COM A SETEMBRO DE 2005 E SUAS ALTERAÇÕES POSTERIORES. RIFICAÇÃO NO ATO DA ENTREGA AOS PROCED. MINADOS PELA ANVISA.</p>						
500,00	UN	4,65	NINFA		4,60	2.300,00
<p>EIO E TRIGO, GORDURA VEGETAL, SAL, AÇÚCAR E OUTRAS S: EMBALAGEM FILME BOPP, COM VALIDADE MÍNIMA NA DATA</p>						



Handwritten signatures and initials, including a large signature and a circular stamp with the name 'Julio'.



Município de Laranjeiras do Sul  
Pregão Presencial 9/2017

### PROPOSTA DE FORNECIMENTO DE PRODUTOS / SERVIÇOS

Fornecedor : WALÉRIA VIRMOND CESAR CHRUSCINSKI - EPP  
L. CANDIDO RONDON 1487 - CENTRO - Laranjeiras do Sul/PR - CEP 85301-060  
2688

E-mail: CONTATO@REDELA RSUPERMERCADOS.COM.BR  
Telefone: 42 3635 4480 Fax:

Telefone contador:

VIRMOND CESAR CHRUSCINSKI RG: 34857776

CPE: 702.150.579-53  
RUA MARECHAL CANDIDO RONDON 1487 - CENTRO - Laranjeiras do Sul/PR - CEP 85301-060  
CONTATO@REDELA RSUPERMERCADOS.COM.BR

Telefone representante: 42 3635 4480

Data de abertura:

Microempresa ou empresa de pequeno porte (para obter os benefícios da lei complementar nº 123/2006).

Unid.	Qtde.	Preço Máximo	Marca	Modelo	Preço Unitário	Preço Total
-------	-------	--------------	-------	--------	----------------	-------------

ES; PESANDO 400 G; E SUAS CONDIÇÕES DEVERÃO ESTAR DE  
ARIA 263 DE 22 DE SETEMBRO DE 2005 E SUAS ALTERAÇÕES  
ITO SUJEITO À VERIFICAÇÃO NO ATO DA ENTREGA AOS  
TIVOS DETERMINADOS PELA ANVISA

UN	500,00	7,95	NINFA		7,90	3.950,00
----	--------	------	-------	--	------	----------

HEIO  
CHA RECHEADA); DE FARINHA DE TRIGO, FERRO E ACIDO  
; RALADO AÇÚCAR INVERTIDO E OUTRAS SUBSTÂNCIAS  
IONADO EM SACO PLÁSTICO PVC ATÓXICO, COM VAL. MÍNIMA  
ES; PESANDO 1,5KG CADA; E SUAS CONDIÇÕES DEVERÃO  
M A PORT. 263 DE 22 DE SET/2005 E SUAS ALTERAÇÕES  
ERIFICAÇÃO NO ATO DA ENTREGA AOS; PROCEDIMENTOS  
ERMINADOS PELA ANVISA

UN	300,00	9,10	NINFA		9,00	2.700,00
----	--------	------	-------	--	------	----------

000G, FARINHA DE TRIGO ENRIQUECIDA, AÇÚCAR CRISTAL,  
ALIDADE MÍNIMA NA DATADA ENTREGA DE 5 MESES E SUAS  
ESTAR DE ACORDO COM A PORTARIA 263 DE 22 DE SETEMBRO  
ÇÕES POSTERIORES, PRODUTO SUJEITO À VERIFICAÇÃO NO  
PROCED. ADMINISTRATIVOS DETERMINADOS PELA ANVISA.

UN	100,00	16,30	SAF INSTANT		16,20	1.620,00
----	--------	-------	-------------	--	-------	----------

INSTANTÂNEO, COMPOSTO DE  
EVISIAL, AGENTE DE REEIDRATAÇÃO, EMBALAGEM COM 500 G,  
S A CONTAR DA FABRICAÇÃO, E SUAS CONDIÇÕES DEVERÃO  
A A RESOLUÇÃO - CNNPA Nº 38, DE 1977 DA ANVISA E SUAS  
RES, PRODUTO SUJEITO À VERIFICAÇÃO NO ATO DA ENTREGA  
ADMINISTRATIVOS DETERMINADOS PELA ANVISA.

UN	200,00	4,89	ROYAL		4,80	960,00
----	--------	------	-------	--	------	--------

DE PIROFOSFATO ACIDO DE SÓDIO, BICARBONATO DE  
CALCIO, VALIDADE MÍNIMA 4 MESES A CONTAR DA DATA DE  
DO EM LATA HERMETICAMENTE FECHADA, COM 250 G, E  
RÃO ESTAR DE ACORDO COM A RESOLUÇÃO - CNNPA Nº 38,  
AS ALTERAÇÕES POSTERIORES, PRODUTO SUJEITO À  
A ENTREGA AOS PROCED. ADMINISTRATIVOS DETERMINADOS

UN	100,00	2,45	ROYAL		2,40	240,00
----	--------	------	-------	--	------	--------

DE PIROFOSFATO ACIDO DE SÓDIO, BICARBONATO DE

Município de Laranjeiras do Sul  
Pregão Presencial 9/2017

### PROPOSTA DE FORNECIMENTO DE PRODUTOS / SERVIÇOS

Fornecedor : WALÉRIA VIRMOND CESAR CHRUSCINSKI - EPP  
L. CANDIDO RONDON 1487 - CENTRO - Laranjeiras do Sul/PR - CEP 85301-060  
22688

E-mail: CONTA TO@REDELA RSUPERMERCADOS.COM.BR  
Telefone: 42 3635 4480 Fax:

Telefone contador:

VIRMOND CESAR CHRUSCINSKI  
CPF: 702.150.579-53 RG: 34857776

RUA MARECHAL CANDIDO RONDON 1487 - CENTRO - Laranjeiras do Sul/PR - CEP 85301-060  
NTATO@REDELA RSUPERMERCADOS.COM.BR

Telefone representante: 42 3635 4480

Agência: 734-X - W V CESAR CHRUSCINSKI - EPP - Conta: 37792-9

Data de abertura:

como microempresa ou empresa de pequeno porte (para obter os benefícios da lei complementar nº 123/2006).

Unid.	Qtde.	Preço Máximo	Marca	Modelo	Preço Unitário	Preço Total
UN	150,00	3,35	NINFA		3,30	495,00
<p>OC-CALCIO, VALIDADE MÍNIMA 4 MESES A CONTAR DA DATA DE            ANADO EM LATA HERMETICAMENTE FECHADA, COM 100 G. E            VERÃO ESTAR DE ACORDO COM RESOLUÇÃO - CNNPA Nº 38, DE            S ALTERAÇÕES POSTERIORES, PRODUTO SUJEITO À            DA ENTREGA AOS PROCED. ADMINISTRATIVOS DETERMINADOS</p>						
UN	150,00	3,35	NINFA		3,30	495,00
<p>NADA, FORMATO ESPAGUETE FINO, COR AMARELA, OBTIDA            A FARINHA DE TRIGO ESPECIAL, OVOS E DEMAIS SUBSTANCIAS            E CORANTES ARTIFICIAIS, SUJIDADES, PARASITAS, ADMITINDO            ACONDICIONADA EM SACO DE PLÁSTICO TRANSPARENTE,            VALIDADE MÍNIMA DE 10 MESES A PARTIR DA DATA DE ENTREGA,            VERÃO ESTAR DE ACORDO COM O (RES. RDC 12/01            5 ANVISA), PRODUTO SUJEITO À VERIFICAÇÃO NO ATO DA            ADMINISTRATIVOS DETERMINADOS PELA ANVISA</p>						
UN	150,00	2,59	ISABELA		2,50	375,00
<p>NADA, FORMATO GRVATINHA, COR AMARELA, OBTIDA PELO            NHA DE TRIGO ESPECIAL, OVOS E DEMAIS SUBSTANCIAS            CORANTES ARTIFICIAIS, SUJIDADES, PARASITAS, ADMITINDO            ACONDICIONADA EM SACO DE PLÁSTICO TRANSPARENTE,            VALIDADE MÍNIMA DE 10 MESES A PARTIR DA DATA DE ENTREGA,            ERÃO ESTAR DE ACORDO COM O (DEC.3.029.16/04/99) E (RES.            ODUTO SUJEITO À VERIFICAÇÃO NO ATO DA ENTREGA AOS            OS DE TERMINADOS PELA ANVISA</p>						
UN	100,00	3,59	GALO		3,50	350,00
<p>ATO LETRINHAS, COR AMARELA, OBTIDA PELO AMASSAMENTO</p>						

Handwritten signatures and initials are present over the table rows, including a large signature over the 3,35 NINFA row and another over the 3,59 GALO row.

**PROPOSTA DE FORNECIMENTO DE PRODUTOS / SERVIÇOS**

Fornecedor : WALÉRIA VIRMOND CESAR CHRUSCINSKI - EPP  
 L. CANDIDO RONDON 1487 - CENTRO - Laranjeiras do Sul/PR - CEP 85301-060  
 22688  
 Contador: VIRMOND CESAR CHRUSCINSKI  
 CPF: 702.150.579-53  
 RUA MARECHAL CANDIDO RONDON 1487 - CENTRO - Laranjeiras do Sul/PR - CEP 85301-060  
 NTA TO@REDELA RSUPERMERCADOS.COM.BR

E-mail: CONTA TO@REDELA RSUPERMERCADOS.COM.B  
 Telefone: 42 3635 4480 Fax: Celular:  
 Telefone contador: 34857776

Telefone representante: 42 3635 4480

Contato: 37792-9

Data de abertura:

Como microempresa ou empresa de pequeno porte (para obter os benefícios da lei complementar nº 123/2006).

Qtde.	Unid.	Preço Máximo	Marca	Modelo	Preço Unitário	Preço Total
200,00	UN	3,29	NINFA		3,20	640,00
NADA. FORMATO PARAFUSO, COR AMARELA, OBTIDA PELO INHA DE TRIGO ESPECIAL, OVOS E DEMAIS SUBSTANCIAS E CORANTES ARTIFICIAIS, SUJIDADES, PARASITAS, ADMITINDO ACONDICIONADA EM SACO PLÁSTICO TRANSPARENTE, ALIDADE MÍNIMA DE 10 MESES A PARTIR DA DATA DE ENTREGA, VERÃO ESTAR DE ACORDO COM O (RES. RDC12/01 ANVISA/MS), RODUTO SUJEITO À VERIFICAÇÃO NO ATO DA ENTREGA AOS VIVOS DETERMINADOS PELA ANVISA						
100,00	UN	3,89	PARATI		3,80	380,00
MATO CABELO DE ANJO, COR AMARELO, OBTIDA PELO NHA DE TRIGO ESPECIAL, OVOS E DEMAIS SUBSTANCIAS CORANTES ARTIFICIAIS, SUJIDADES, PARASITAS, ADMITINDO %, EM SACOS PLÁSTICOS TRANSP. ATÓXICO C/ 500G, COM MESES A PARTIR DA DATA DE ENTREGA, E SUAS CONDIÇÕES RDO COM O RESOLUÇÃO RDC N. 263 DE 22/09/05 E RDC 12/01 ITO À VERIFICAÇÃO NO ATO DA ENTREGA AOS OS DETERMINADOS PELA ANVISA						
150,00	UN	3,45	REFORPAN		3,40	510,00
STEAROIL2LACTIL LACTATO DE CÁLCIO, ESTABILIZANTE, ZIMAS ALIMENTÍCIAS. DEVE APRESENTAR COR CLARA COM AROMA SUAVE E ISENTO DE IMPUREZAS. VALIDADE DE 6 A DE FABRICAÇÃO, PESO LÍQUIDO 250 G.						
100,00	UN	8,90	ZAELI		8,80	880,00
OS DETERMINADOS PELA ANVISA						
PREÇO TOTAL DO LOTE :						23.255,00



*[Handwritten signature]*

*[Handwritten signature]*

16/03/2017 18:17:14

**PROPOSTA DE FORNECIMENTO DE PRODUTOS / SERVIÇOS**

Fornecedor : WALÉRIA VIRMOND CESAR CHRUSCINSKI - EPP  
 RUA MARECHAL CANDIDO RONDON 1487 - CENTRO - Laranjeiras do Sul/PR - CEP 85301-060  
 Telefone: 42 3635 4480 Fax: 42 3635 4480  
 E-mail: CONTA TO@REDELARSUPERMERCADOS.COM B

Contador: Telefone contador:

CPF: 702.150.579-53 RG: 34857776

VIRMOND CESAR CHRUSCINSKI  
 RUA MARECHAL CANDIDO RONDON 1487 - CENTRO - Laranjeiras do Sul/PR - CEP 85301-060  
 CONTA TO@REDELARSUPERMERCADOS.COM BR

Telefone representante: 42 3635 4480

Agência: 734-X - W V CESAR CHRUSCINSKI - EPP - Conta: 37792-9

Como microempresa ou empresa de pequeno porte (para obter os benefícios da lei complementar nº 123/2006).

Quantidade	Unidade	Descrição	Valor Unitário	Valor Total	Data de abertura
500,00	KG	5,99 ALTO ALEGRE	5,90	2.950,00	
500,00	KG	14,50 ALTO ALEGRE	14,40	7.200,00	
100,00	UN	19,90 CASTOR	19,70	1.970,00	
2.000,00	UN	3,49 ALTO ALEGRE	3,40	6.800,00	
1.200,00	UN	14,20 ALTO ALEGRE	14,10	16.920,00	



Handwritten signatures and initials, including a large signature at the bottom right.

100,00	PCT	33,90 LACTA	33,80	3.380,00	
500,00	UN	4,65 GERIBA	4,60	2.300,00	



**PROPOSTA DE FORNECIMENTO DE PRODUTOS / SERVIÇOS**

Fornecedor : WALÉRIA VIRMOND CESAR CHRUSCINSKI - EPP  
LAL CANDIDO RONDON 1487 - CENTRO - Laranjeiras do Sul/PR - CEP 85301-060  
232688

E-mail: CONTA.TO@REDELARSUPERMERCADOS.COM.BR  
Telefone: 42 3635 4480 Fax:

Celular:  
Telefone contador:

Contador:

CPF: 702.150.579-53 RG: 34857776

WIRMOND CESAR CHRUSCINSKI  
RUA MARECHAL CANDIDO RONDON 1487 - CENTRO - Laranjeiras do Sul/PR - CEP 85301-060  
NTATO@REDELARSUPERMERCADOS.COM.BR

Telefone representante: 42 3635 4480

Agência: 734-X - W V CESAR CHRUSCINSKI - EPP - Conta: 37792-9

Data de abertura:

como microempresa ou empresa de pequeno porte (para obter os benefícios da lei complementar nº 123/2006).

Descrição / Serviço	Qtde.	Unid.	Preço Máximo	Marca	Modelo	Preço Unitário	Preço Total
PRODUÇÃO VISANDO À QUALIDADE DO PRODUTO FINAL.							
80,00 UN	UN	4,35	OLIVEIRA			4,30	344,00
DAS PARTES COMESTÍVEIS DESINTEGRADAS DE FRUTO COM UJIDADES, PARASITOS E LARVAS, COM ASPECTO COR, CHEIRO EVENDO ESTAR EMBALADO EM POTE, 400G COM VALIDADE CONSTAR DA DATA DA ENTREGA, E SUAS CONDIÇÕES DEVERÃO M RESOLUÇÃO RDC 272 DE 22/09/2005 ANVISA, PRODUTO ENTOS ADMINISTRATIVOS DA ANVISA E A INSPEÇÃO DO AÇÃO VISANDO À QUALIDADE DO PRODUTO FINAL.							
100,00 UN	UN	4,35	OLIVEIRA			4,30	430,00
DAS PARTES COMESTÍVEIS DESINTEGRADAS DE FRUTO COM UJIDADES, PARASITOS E LARVAS, COM ASPECTO COR, CHEIRO EVENDO ESTAR EMBALADO EM POTE, 400G COM VALIDADE CONSTAR DA DATA DA ENTREGA, E SUAS CONDIÇÕES DEVERÃO M RESOLUÇÃO RDC 272 DE 22/09/2005 ANVISA, PRODUTO ENTOS ADMINISTRATIVOS DA ANVISA E A INSPEÇÃO DO AÇÃO VISANDO À QUALIDADE DO PRODUTO FINAL.							
80,00 UN	UN	4,35	OLIVEIRA			4,30	344,00
DAS PARTES COMESTÍVEIS DESINTEGRADAS DE FRUTO COM UJIDADES, PARASITOS E LARVAS, COM ASPECTO COR, CHEIRO EVENDO ESTAR EMBALADO EM POTE, 400G COM VALIDADE CONSTAR DA DATA DA ENTREGA, E SUAS CONDIÇÕES DEVERÃO M RESOLUÇÃO RDC 272 DE 22/09/2005 ANVISA, PRODUTO ENTOS ADMINISTRATIVOS DA ANVISA E A INSPEÇÃO DO AÇÃO VISANDO À QUALIDADE DO PRODUTO FINAL.							
80,00 UN	UN	9,00	APTI			8,89	711,20
EM SINAIS DE ALTERAÇÕES (VAZAMENTOS, CORROSÕES OS), BEM COMO, QUAISQUER MODIFICAÇÕES DE NATUREZA ANOLÉPTICA DO PRODUTO, VALIDADE MÍNIMA 10 MESES A CONDICIONADO EMBALAGEM APROPRIADA, SABORES							
100,00 UN	UN	1,15	APTI			1,10	110,00
INA MPOSTO DE AÇÚCAR, SAL, AGENTE TAMPONANTE, URAL DA LARANJA, CORANTES ARTIFICIAIS E OUTRAS S. QUALIDADE INGREDIENTES SÃOS E LIMPOS UNIDADE DE							

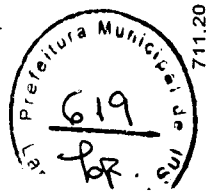

Handwritten signatures and initials.

Município de Laranjeiras do Sul  
Pregão Presencial 9/2017

### PROPOSTA DE FORNECIMENTO DE PRODUTOS / SERVIÇOS

Fornecedor: WALÉRIA VIRMOND CESAR CHRUSCINSKI - EPP  
WAL CÂNDIDO RONDON 1487 - CENTRO - Laranjeiras do Sul/PR - CEP 85301-060  
Contador: 322688

E-mail: [CONTATO@REDELARSUPERMERCADOS.COM.BR](mailto:CONTATO@REDELARSUPERMERCADOS.COM.BR)  
Telefone: 42 3635 4480 Fax: Celular:

Telefone contador:

RG: 34857776  
CPF: 702.150.579-53

RUA MA RECHAL CÂNDIDO RONDON 1487 - CENTRO - Laranjeiras do Sul/PR - CEP 85301-060  
[CONTATO@REDELARSUPERMERCADOS.COM.BR](mailto:CONTATO@REDELARSUPERMERCADOS.COM.BR)

Telefone representante: 42 3635 4480

Agência: 734-X - W V CESAR CHRUSCINSKI - EPP -

Conta: 37792-9

Data de abertura:

Como microempresa ou empresa de pequeno porte (para obter os benefícios da lei complementar nº 123/2006).

Unid.	Qtde.	Unid.	Preço Máximo	Marca	Modelo	Preço Unitário	Preço Total
UN	50,00	UN	39,90	PIA		39,80	1.990,00
<p>PRIMEIRA 10 MESES A CONTAR DA ENTREGA, ACONDICIONADO PARA 30 G E SUAS CONDIÇÕES DEVERÃO ESTAR DE ACORDO COM O RDC 273 DE 22 DE SETEMBRO DE 2005 E SUAS ALTERAÇÕES. O PRODUTO DEVERÁ SUJEITO À VERIFICAÇÃO NO ATO DA ENTREGA AOS REQUISITOS DETERMINADOS PELA ANVISA.</p> <p>PRODUTO VARIADO</p> <p>MASTO, SABORES VARIADOS, OBTIDOS DAS PARTES COMESTÍVEIS DO FRUTO COM AÇÚCAR, ISENTO DE SUJIDADES, PARASITOS E OUS COZ, CHEIRO, E SABOR PRÓPRIOS, PESANDO 4,5KG COM 1 MESES A CONTAR DA DATA DA ENTREGA, E SUAS CONDIÇÕES DEVERÃO CONFORMAR O RDC 272 DE 22/09/2005 ANVISA, E SUAS ALTERAÇÕES. O PRODUTO DEVERÁ SUJEITO À VERIFICAÇÃO NO ATO DA ENTREGA AOS REQUISITOS DETERMINADOS PELA ANVISA E A INSPEÇÃO DEVIDUA VISANDO À QUANTIDADE DO PRODUTO FINAL.</p>							
KG	100,00	KG	6,30	FRIMESA		6,20	620,00
UN	50,00	UN	3,99	SOYA		3,90	195,00
UN	50,00	UN	7,95	PRIMOR		7,95	395,00
UN	300,00	UN	4,15	DELICIA		4,10	1.230,00

PREÇO TOTAL DO LOTE : 63.844,20

Serviço	Qtde.	Unid.	Preço Máximo	Marca	Modelo	Preço Unitário	Preço Total
AL	100,00	KG	6,30	FRIMESA		6,20	620,00
AL	50,00	UN	3,99	SOYA		3,90	195,00
AL	50,00	UN	7,95	PRIMOR		7,95	395,00
AL	300,00	UN	4,15	DELICIA		4,10	1.230,00



Handwritten signatures and dates:

16/03/2017 18:17:14

Município de Laranjeiras do Sul  
Pregão Presencial 9/2017

**PROPOSTA DE FORNECIMENTO DE PRODUTOS / SERVIÇOS**

Fornecedor : WALÉRIA VIRMOND CESAR CHRUSCINSKI - EPP  
AL CANDIDO RONDON 1487 - CENTRO - Laranjeiras do Sul/PR - CEP 85301-060  
52688

E-mail: CONTATO@REDELARSUPERMERCADOS.COM.BR  
Telefone: 42 3635 4480 Fax:  
Celular:

Telefone contador:

RG: 34857776  
CPF: 702.150.579-53

RUA MARECHAL CANDIDO RONDON 1487 - CENTRO - Laranjeiras do Sul/PR - CEP 85301-060  
CONTATO@REDELARSUPERMERCADOS.COM.BR

Telefone representante: 42 3635 4480

Conta: 37792-9

Data de abertura:

como microempresa ou empresa de pequeno porte (para obter os benefícios da lei complementar nº 123/2006).

Qtdde.	Unid.	Preço Máximo	Marca	Modelo	Preço Unitário	Preço Total
--------	-------	--------------	-------	--------	----------------	-------------

500,00	UN	4,85	DELICIA		4,80	2.400,00
--------	----	------	---------	--	------	----------

FORMA PRECISA NA EMBALAGEM, DE 65%, PODENDO CONTER SUBSTANCIAS PERMITIDAS, COM ASPECTO COR, CHEIRO E SORTEO DE MÍNIMA 5 MESES A CONTAR DA ENTREGA, EM POTES, PRODUTO SUJEITO À VERIFICAÇÃO NO ATO DA ENTREGA ADMINISTRATIVOS DETERMINADOS PELA ANVISA.

2.000,00	UN	4,29	COCAMAR		4,25	8.500,00
----------	----	------	---------	--	------	----------

MISTURA DE ÓLEOS DE ESPÉCIE VEGETAL, ISENTO DE RANÇO E ODORES, VALIDADE MÍNIMA 10 MESES A CONTAR DA ENTREGA, EM POTES, PRODUTO SUJEITO À VERIFICAÇÃO NO ATO DA ENTREGA ADMINISTRATIVOS DETERMINADOS PELA ANVISA.

50,00	UN	7,99	LIZA		7,90	395,00
-------	----	------	------	--	------	--------

MISTURA DE ÓLEOS DE ESPÉCIE VEGETAL, ISENTO DE RANÇO E ODORES, VALIDADE MÍNIMA 10 MESES A CONTAR DA ENTREGA, EM POTES, PRODUTO SUJEITO À VERIFICAÇÃO NO ATO DA ENTREGA ADMINISTRATIVOS DETERMINADOS PELA ANVISA.

50,00	KG	13,90	ZAELI		13,80	690,00
-------	----	-------	-------	--	-------	--------

PREPARADO DE SUJIDADES E SEUS INGREDIENTES DE PREPARO EM CONSERVAÇÃO, ACONDICIONADO EM BALDE PLÁSTICO DE 10 LITROS, CONTENDO 1KG, VALIDADE A CONTAR DA ENTREGA 11 DIAS, PRODUTO SUJEITO À VERIFICAÇÃO NO ATO DA ENTREGA ADMINISTRATIVOS DETERMINADOS PELA ANVISA.

50,00	UN	2,89	MAGGI		2,85	142,50
-------	----	------	-------	--	------	--------

PRODUTO SUJEITO À VERIFICAÇÃO NO ATO DA ENTREGA ADMINISTRATIVOS DETERMINADOS PELA ANVISA.

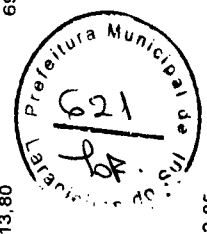

Handwritten signatures and initials, including a large signature at the bottom right.



# PROPOSTA DE FORNECIMENTO DE PRODUTOS / SERVIÇOS

Fornecedor : WALÉRIA VIRMOND CESAR CHRUSCINSKI - EPP  
 RUA CANDIDO RONDON 1487 - CENTRO - Laranjeiras do Sul/PR - CEP 85301-060  
 Telefone: 42 3635 4480 Fax: 42 3635 4480

E-mail: [CONTATO@REDELARSUPERMERCADOS.COM.BR](mailto:CONTATO@REDELARSUPERMERCADOS.COM.BR)  
 Telefone: 42 3635 4480 Fax: 42 3635 4480

Contador: VIRMOND CESAR CHRUSCINSKI

CNPJ: 07.021.50.579-53 RG: 34857776

RUA MARECHAL CANDIDO RONDON 1487 - CENTRO - Laranjeiras do Sul/PR - CEP 85301-060  
 E-MAIL: [CONTATO@REDELARSUPERMERCADOS.COM.BR](mailto:CONTATO@REDELARSUPERMERCADOS.COM.BR)

Telefone representante: 42 3635 4480

Agência: 734-X - W V CESAR CHRUSCINSKI - EPP -

Conta: 37792-9

Data de abertura:

Para obter os benefícios da lei complementar nº 123/2006).

Descrição / Serviço	Qtde.	Unid.	Preço Máximo	Marca	Modelo	Preço Unitário	Preço Total
---------------------	-------	-------	--------------	-------	--------	----------------	-------------

100,00 UN	2,89	MAGGI				2,85	285,00
-----------	------	-------	--	--	--	------	--------

100,00 UN  
 MODO, GLUTAMATO MONOSSODICO, AÇÚCAR, ALHO, CEBOLA,  
 EXTRATO DE CARNE DE FRANGO, VALIDADE MÍNIMA 10 MESES A  
 EM TABLETES, CONTENDO 12 UNIDADES, ACONDICIONADO EM  
 SAO, CONTENDO NO MÍNIMO 126 G. PRODUTO SUJEITO À  
 DA ENTREGA AOS PROCED. ADMINISTRATIVOS DETERMINADOS

50,00 UN	1,35	BEIJA FLOR				1,30	65,00
----------	------	------------	--	--	--	------	-------

50,00 UN  
 ESPÉCIES VEGETAIS GENUÍNAS, GRÃOS SÃOS E LIMPOS, DE  
 ARELADA OU MARROM CLARO, COM ASPECTO CHEIRO  
 PRÓPRIOS, LIVRE DE SUJIDADES E MATERIAIS ESTRANHOS A  
 IONADA EM EMBALAGEM APROPRIADA, ATÓXICO, CONTENDO  
 S CONDIÇÕES DEVERÃO ESTAR DE ACORDO COM A  
 E SUAS ALTERAÇÕES POSTERIORES, PRODUTO SUJEITO À  
 A ENTREGA AOS PROCED. ADMINISTRATIVOS DETERMINADOS

50,00 UN	3,20	BEIJA FLOR				1,30	65,00
----------	------	------------	--	--	--	------	-------

50,00 UN  
 ESPÉCIES VEGETAIS GENUÍNAS, GRÃOS SÃOS E LIMPOS, DE  
 RELADA OU MARROM CLARO, COM ASPECTO CHEIRO  
 PRÓPRIOS, LIVRE DE SUJIDADES E MATERIAIS ESTRANHOS A  
 ONADA EM SACO PLÁSTICO TRANSPARENTE, ATÓXICO,  
 ONDIÇÕES DEVERÃO ESTAR DE ACORDO COM A  
 E SUAS ALTERAÇÕES POSTERIORES, PRODUTO SUJEITO À  
 ENTREGA AOS PROCED. ADMINISTRATIVOS DETERMINADOS

50,00 UN	3,20	BEIJA FLOR				3,20	160,00
----------	------	------------	--	--	--	------	--------

50,00 UN  
 DE ESPÉCIE GENUÍNA, DE COLORAÇÃO PARDO ESCURA,  
 OS, COM TEOR DE UNIDADE MÁXIMA DE 16%, ISENTO DE  
 ODUTO E IMPUREZAS DOS GRÃOS OU SEMENTES,  
 SA A CONTAR DA ENTREGA, EM SACO PLÁSTICO  
 PESANDO 10G, E SUAS CONDIÇÕES DEVERÃO ESTAR DE  
 O RDC 276/05 E SUAS ALTERAÇÕES POSTERIORES,  
 ICAÇÃO NO ATO DA ENTREGA AOS PROCED.



Handwritten signatures and initials, including a large signature and a circular stamp.

**PROPOSTA DE FORNECIMENTO DE PRODUTOS / SERVIÇOS**

Fornecedor : WALÉRIA VIRMOND CESAR CHRUSCINSKI - EPP  
 AL CANDIDO RONDON 1487 - CENTRO - Laranjeiras do Sul/PR - CEP 85301-060  
 62688

E-mail: CONTA TO@REDELARSUPERMERCADOS.COM.BR  
 Telefone: 42 3635 4480 Fax:

Telefone contador:

W VIRMOND CESAR CHRUSCINSKI  
 CPF: 702.150.579-53 RG: 34857776

RU A MARECHAL CANDIDO RONDON 1487 - CENTRO - Laranjeiras do Sul/PR - CEP 85301-060  
 ONTA TO@REDELARSUPERMERCADOS.COM.BR

Telefone representante: 42 3635 4480

Agência: 734-X - W V CESAR CHRUSCINSKI - EPP - Conta: 37792-9

Data de abertura:

como microempresa ou empresa de pequeno porte (para obter os benefícios da lei complementar nº 123/2006).

Descrição do Produto / Serviço	Qtde.	Unid.	Preço Máximo	Marca	Modelo	Preço Unitário	Preço Total
ETERMINADOS PELA ANVISA.							
DDUTO RESULTANTE DA CONCENTRAÇÃO DE POLPA DE TOMATE NOLÓGICO, PREPARADO COM FRUTOS MADUROS SELECIONADOS NTE E CORANTES ARTIFICIAIS, ISENTO DE SUJIDADES E ADE MÍNIMA 14 MESES A CONTAR DA ENTREGA, TA PESANDO 840 G, E SUAS CONDIÇÕES DEVERÃO ESTAR DE OLUÇÃO RDC 278/03 E SUAS POSTERIORES ALTERAÇÕES, TO ENTREGA AOS PROC. ANVISA.	200,00	UN	9,90	QUERO		9,80	1.960,00
CREMOSA ÓLEOS VEGETAIS, COM ADIÇÃO DE CONDIMENTOS, SUBSTÂNCIAS CORANTES, DE CONSISTÊNCIA CREMOSA, NA COR AMARELO E SABOR PRÓPRIOS, ISENTO DE SUJIDADES E SEUS EPARO EM PERFEITO ESTADO DE CONSERVAÇÃO, PLÁSTICO, CONTENDO 500 G, VALIDADE MÍNIMA 04 MESES A HERMETICAMENTE FECHADO E SUAS CONDIÇÕES DEVERÃO OM A NTA-70(DECRETO 12486, DE 20/10/78).	100,00	UN	5,99	SOYA		5,95	595,00
CREMOSA ÓLEOS VEGETAIS, COM ADIÇÃO DE CONDIMENTOS, SUBSTÂNCIAS ORANTES, DE CONSISTÊNCIA CREMOSA, NA COR AMARELO E SABOR PRÓPRIOS, ISENTO DE SUJIDADES E SEUS EPARO EM PERFEITO ESTADO DE CONSERVAÇÃO, VALDE PLÁSTICO, CONTENDO 3KG, VALIDADE MÍNIMA 8 MESES A SUAS CONDIÇÕES DEVERÃO ESTAR DE ACORDO COM A NTA- 20/10/78).	300,00	UN	9,90	SOYA		9,80	2.940,00
MO 96,95% DE CLORETO DE SÓDIO E SAIS DE IODO, ACO DE POLIETILENO, RESISTENTE E VEDADO, PESANDO 01 KG, DE 10 MESES A CONTAR DA DATA DA ENTREGA, E SUAS ESTAR DE ACORDO COM A (RES. RDC N 28, DE 28/03/00), RES. ERAÇÕES, PRODUTO SUJEITO À VERIFICAÇÃO NO ATO DA UMENTOS ADMINISTRATIVOS DETERMINADOS PELA ANVISA.	200,00	UN	1,40	MOC		1,38	276,00
SENTAÇÃO ACÉTICA DO VINHO, ISENTO DE CORANTES RGÂNICOS E MINERAIS ESTRANHOS, LIVRE DE SUJIDADES,	100,00	UN	3,55	CHEMIM		3,50	350,00

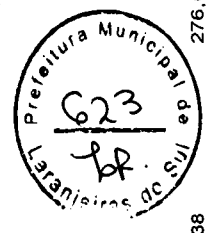

Handwritten signatures and dates: 16/03/2017 18:17:14

Município de Laranjeiras do Sul  
Pregão Presencial 9/2017

### PROPOSTA DE FORNECIMENTO DE PRODUTOS / SERVIÇOS

Fornecedor : WALÉRIA VIRMOND CESAR CHRUSCINSKI - EPP  
FABRIL CANDIDO RONDON 1487 - CENTRO - Laranjeiras do Sul/PR - CEP 85301-060  
362688

E-mail: CONTATO@REDELARSUPERMERCADOS.COM.BR  
Telefone: 42 3635 4480 Fax:  
Celular:

Contador: VIRMOND CESAR CHRUSCINSKI  
CPF: 702.150.579-53 RG: 34857776  
Telefone contador:

Endereço: RUA MARECHAL CANDIDO RONDON 1487 - CENTRO - Laranjeiras do Sul/PR - CEP 85301-060  
CONTATO@REDELARSUPERMERCADOS.COM.BR

Telefone representante: 42 3635 4480

Agência: 734-X - WV CESAR CHRUSCINSKI - EPP - Conta: 37792-9  
Data de abertura:

como microempresa ou empresa de pequeno porte (para obter os benefícios da lei complementar nº 123/2006).

Qtd.	Unid.	Preço Máximo	Marca	Modelo	Preço Unitário	Preço Total
150,00	UN	2,99	QUERO		2,95	442,50
<p>DETRITOS DE ANIMAIS E VEGETAIS, COM VALIDADE MÍNIMA 10 A DATA DA ENTREGA, ACONDICIONADO EM FRASCO PLÁSTICO VEL, HERMETICAMENTE FECHADO, CONTENDO 750 ML, E SUAS O ESTAR DE ACORDO COM A RESOLUÇÃO RDC 27605 E SUAS RIORES, PRODUTO SUJEITO À VERIFICAÇÃO NO ATO DA ENTREGA ISTRATIVOS DETERMINADOS PELA ANVISA</p> <p>DUTO RESULTANTE DA CONCENTRAÇÃO DE POLPA DE TOMATE NOLÓGICO, PREPARADO COM FRUTOS MADUROS SELECIONADOS NTES E CORANTES ARTIFICIAIS, ISENTO DE SUJIDADES E ADE MÍNIMA 14 MESES A CONTAR DA ENTREGA, SACHE DE 340 gr. E SUAS CONDIÇÕES DEVERÃO ESTAR DE LUIÇÃO RDC 276/03 E SUAS POSTERIORES ALTERAÇÕES, VERIFICAÇÃO NO ATO DE ENTREGA AOS PROC. ANVISA.</p>						
500,00	UN	1,49	NESTLE		1,45	725,00
<p>SERVIÇO</p> <p>AL SEM GÁS, ACONDICIONADA EM GARRAFA PET, TAMPA NTENDO 500 ML, VALIDADE 11 MESES A CONTAR DA DATA DA M 12 UNIDADES, SUAS CONDIÇÕES DEVERÃO ESTAR DE 029 DE 16/04/99) E (RDC N 274. DE 22/09/2005) E SUAS RES, PRODUTO SUJEITO A VERIFICAÇÃO NO ATO DA ENTREGA ADMINISTRATIVOS DETERMINADOS PELA ANVISA</p> <p>ADO</p> <p>DE CACAU EM PÓ SOLÚVEL, LEITE EM PÓ E/OU SORO, AÇÚCAR E PÓ FINO E HOMOGENEO, ISENTO DE SOJA OU FARINHA, S ESTRANHOS, ADMITINDO TEOR DE UMIDADE MÁXIMA DE 3% AS A, D, C, E, B1, B2 E B6 E PP. ACONDICIONADO EM PACOTES R METALIZADO LAMINADO COM POLIETILENO DE BAIXA 001 KG, VALIDADE MÍNIMA DE 11 MESES A CONTAR DA DATA ONDIÇÕES DEVERÃO ESTAR DE ACORDO COM A RESOLUÇÃO MBRO DE 2005 E SUAS ALTERAÇÕES, PRODUTO SUJEITO A A ENTREGA AOS PROCEDIMENTOS ADMINISTRATIVOS NIVISA. APRESENTAR LAUDO BROMATOLÓGICO.</p>						

PREÇO TOTAL DO LOTE : 21.706,00

624  
 Prefeitura Municipal de Laranjeiras do Sul  
 16/03/2017 18:17:14

Município de Laranjeiras do Sul  
Pregão Presencial 9/2017

PROPOSTA DE FORNECIMENTO DE PRODUTOS / SERVIÇOS

Fornecedor : WALÉRIA VIRMOND CESAR CHRUSCINSKI - EPP  
AL CANDIDO RONDON 1487 - CENTRO - Laranjeiras do Sul/PR - CEP 85301-060  
62688

E-mail: CONTATO@REDELARSUPERMERCADOS.COM.BR  
Telefone: 42 3635 4480 Fax:

Celular:  
Telefone contador:

Contador:  
CPF: 702.150.579-53 RG: 34857776

VIRMOND CESAR CHRUSCINSKI  
RUA MARECHAL CANDIDO RONDON 1487 - CENTRO - Laranjeiras do Sul/PR - CEP 85301-060  
CONTATO@REDELARSUPERMERCADOS.COM.BR

Telefone representante: 42 3635 4480

Agência: 734-X - W V CESAR CHRUSCINSKI - EPP -

Conta: 37792-9

Data de abertura:

como microempresa ou empresa de pequeno porte (para obter os benefícios da lei complementar nº 123/2006).

Qtde.	Unid.	Preço Máximo	Marca	Modelo	Preço Unitário	Preço Total
500,00	UN	10,90	FONTANA		10,80	5.400,00
CONDICIONADA EM GARRAÇÃO FABRICADO EM RESINA VIRGEM SÃO E LACRE, CONTENDO 20 LITROS, COM VALIDADE MÍNIMA DE A DATA DA ENTREGA, SEM VASILHAME, SUAS CONDIÇÕES ACORDO COM O (DEC.3029 DE 16/04/99), (RDC. 274 DE 22/09/05), A PORTARIA 387 DE 19/09/08, NBR/ABNT 14.222/05, VERSÃO 2009, PRODUTO SUJEITO À VERIFICAÇÃO NO ATO DA ENTREGA E ADMINISTRATIVOS DETERMINADOS PELA ANVISA.						
300,00	UN	4,85	SANTA CLARA		4,80	1.440,00
TAMINAS E FERRO, EMBALAGEM: EMBALADO EM PACOTE FILME ZADO LAMINADO, PACOTE DE 1 KG, VEDADO ETIQUETA GEM SECUNDÁRIA DO PRODUTO DEVERÁ SER CAIXA DE COM FITAS ADESIVAS, RESISTENTES A DANOS, CONTENDO 10 MÍNIMA DE 10 MESES A PARTIR DA DATA DE ENTREGA.						
500,00	UN	9,99	OESTE		9,90	4.950,00
EMBALAGEM DE 500 G, DEVENDO CONTER 30 % DE GRÃOS OS VERDES/ARIDOS, ISENTO DE GRÃOS PRETOS, VERDES OU S CRUS, SAOS E LIMPOS, NA COR CASTANHO-CLARO A SEM AMARGOR, EM PÓ HOMOGENEO, AROMA E SABOR REGULAR A INTENSO, ISENTO DE GOSTO RIOZONA, COM EITÁVEL DE 5,5 PONTOS NA ESCALA SENSORIAL DE ZERO A DE ATÉ 5%, ACONDICIONADO EM EMBALAGEM DE POLIÉSTER TIPO ALMOFADA, CONDIÇÕES DE ACORDO COM A 777 DE 22/9/2005 E RESOLUÇÃO SAA - 28 DE 1/6/2007. QU						
150,00	UN	9,99	NESCAFE		9,90	1.485,00
O DO EXTRATO AQUOSO DO CAFÉ TORRADO, GRANULADO, NA O AO MARRROM ESCURO, RESÍDUO MINERAL FIXO P/P MÁXIMO MÁXIMA 5%, CAFÉINA MÍNIMA 2%, VALIDADE MÍNIMA 22 MESES A ENTREGA, ACONDICIONADO EM FRASCO DE VIDRO DE 200 G, E RÃO ESTAR DE ACORDO COM A RES. RDC 277/05 ANVISA, RIFICAÇÃO NO ATO DA ENTREGA AOS OS DETERMINADOS PELA ANVISA						
500,00	CX	4,49	LARANJEIRAS		4,40	2.200,00
S NOVAS, HASTES E TALOS LIGEIRAMENTE TOSTADOS DE						



Handwritten signatures and initials over the table rows.

Município de Laranjeiras do Sul  
 Pregão Presencial 9/2017

**PROPOSTA DE FORNECIMENTO DE PRODUTOS / SERVIÇOS**

Fornecedor : WALÉRIA VIRMOND CESAR CHRUSCINSKI - EPP  
 AVIA CANDIDO RONDON 1487 - CENTRO - Laranjeiras do Sul/PR - CEP 85301-060  
 Telefone: 42 3635 4480 Fax: 42 3635 4480

E-mail: CONTA TO@REDELARSUPERMERCADOS.COM.BR  
 Celular: 42 3635 4480

Contador:

WALÉRIA VIRMOND CESAR CHRUSCINSKI  
 CPF: 702.150.579-53 RG: 34857776

WALÉRIA VIRMOND CESAR CHRUSCINSKI - EPP  
 RUA MARECHAL CANDIDO RONDON 1487 - CENTRO - Laranjeiras do Sul/PR - CEP 85301-060  
 E-MAIL: CONTA TO@REDELARSUPERMERCADOS.COM.BR

Telefone representante: 42 3635 4480

Telefone contador:

Agência: 734-X - WV CESAR CHRUSCINSKI - EPP -

Conta: 37792-9

Data de abertura:

como microempresa ou empresa de pequeno porte (para obter os benefícios da lei complementar nº 123/2006).

Descrição do Produto / Serviço	Qtde.	Unid.	Preço Máximo	Marca	Modelo	Preço Unitário	Preço Total
FRUTA ARTIFICIAL, SÃOS E LIMPOS, ACONDICIONADO EM LATA DE NO MÍNIMO 12 MESES A PARTIR DA DATA DA ENTREGA, FRUTAS INTEIROS, DE ESPÉCIES VEGETAIS GENUÍNOS E SUJIDADES, PARASITAS E LARVAS, VALIDADE MÍNIMA DE 11 ENTREGA, SACHE, EMBALADO CAIXA DE PAPEL CARTÃO, COM 10 CONDIÇÕES DEVERÃO ESTAR DE ACORDO COM A RESOLUÇÃO Nº 2005 DE 2005 E SUAS ALTERAÇÕES, PRODUTO SUJEITO À DA ENTREGA AOS PROCEDIMENTOS ADMINISTRATIVOS ANVISA.	500,00	CX	2,85	DAS CINCO		2,80	1.400,00
FRUTAS, FOLHAS NOVAS, BROTOS, CASCA, DE ESPÉCIES VEGETAIS GENUÍNOS, LIGEIRAMENTE TOSTADOS E PARTIDOS, DE COR VERMELHA E SABOR PRÓPRIO, ISENTOS DE SUJIDADES, VALIDADE MÍNIMA DE 11 MESES A CONTAR DA ENTREGA, SACHE EMBALADO CAIXA DE PAPEL CARTÃO COM 10 CONDIÇÕES DEVERÃO ESTAR DE ACORDO COM A RESOLUÇÃO Nº 2005, PRODUTO SUJEITO À VERIFICAÇÃO NO ATO DA ENTREGA ADMINISTRATIVOS DA ANVISA.	400,00	CX	3,49	DAS CINCO		3,45	1.380,00
FRUTAS NOVAS E BROTOS SÃOS, DE ESPÉCIES VEGETAIS GENUÍNOS PRETA, COM ASPECTO COR, CHEIRO E SABOR PRÓPRIOS, PARASITAS E LARVAS, VALIDADE MÍNIMA DE 11 MESES A CONTAR DA ENTREGA, SACHE, EMBALADO CAIXA DE PAPEL CARTÃO, COM 10 CONDIÇÕES DEVERÃO ESTAR DE ACORDO COM A RESOLUÇÃO Nº 2005 E SUAS ALTERAÇÕES POSTERIORES, PRODUTO SUJEITO À VERIFICAÇÃO NO ATO DA ENTREGA AOS PROCED. ADMINISTRATIVOS DA ANVISA.	200,00	CX	3,15	DAS CINCO		3,10	620,00
PODREDO DE PÓ FINO E HOMOGÊNEO, UNIDADE MÁXIMA DE 3 % P.P., O PRODUTO SERÁ EMBALADO EM EMBALAGEM DE 200G, E SUAS CONDIÇÕES DEVERÃO ESTAR DE ACORDO COM A RESOLUÇÃO Nº 2005 DE 20/10/78).	100,00	UN	6,80	ZAELE		6,70	670,00



Handwritten signatures and dates at the bottom of the page, including the date 16/03/2017 18:17:14.

Município de Laranjeiras do Sul  
Pregão Presencial 9/2017

**PROPOSTA DE FORNECIMENTO DE PRODUTOS / SERVIÇOS**

Fornecedor : WALÉRIA VIRMOND CESAR CHRUSCINSKI - EPP  
 RUA CANDIDO RONDON 1487 - CENTRO - Laranjeiras do Sul/PR - CEP 85301-060  
 E-mail: CONTA.TO@REDELA.RSUPERMERCADOS.COM.BR  
 Telefone: 42 3635 4480 Fax: Telefone contador: 42 3635 4480  
 Celular: 42 3635 4480

Contador: VIRMOND CESAR CHRUSCINSKI  
 CPF: 702.150.579-53 RG: 34857776

Endereço: RUA MARECHAL CANDIDO RONDON 1487 - CENTRO - Laranjeiras do Sul/PR - CEP 85301-060  
 E-mail: CONTA.TO@REDELA.RSUPERMERCADOS.COM.BR

Telefone representante: 42 3635 4480

Agência: 734-X - WV CESAR CHRUSCINSKI - EPP - Conta: 37792-9

como microempresa ou empresa de pequeno porte (para obter os benefícios da lei complementar nº 123/2006).

Item / Serviço	Qtde.	Unid.	Preço Máximo	Marca	Modelo	Preço Unitário	Preço Total
BOLO DE BOLO RELEVO LEITOSO DE 5KG, CONTENDO MARCA, NOME E CANTANTE, LOTE, PRAZO DE VALIDADE, TABELA NUTRICIONAL E EMBALAGEM SECUNDÁRIA EM CAIXA DE PAPELÃO LACRADAS E RESISTENTES A DANOS. COMUNICAÇÃO DE INICIO DE DUTOS DISPENSADOS DE REGISTRO. VALIDADE MÍNIMA DE 10 DIAS A PARTIR DA DATA DE ENTREGA.	100,00	UN	14,99	REFORPAN		14,90	1.490,00
FRANGO R. POLPA DE FRUTA DESIDRATADA, ANTIUM.ECTANTE, CORANTE E ADICIONANTES ARTIFICIAIS, CONTEM FENILALANINA, ADICIONADO DE 1 KG, COLORIDO ARTIFICIALMENTE E 5 PERMITIDAS, SABORES DIVERSOS, VALIDADE MÍNIMA DE 12 MESES A PARTIR DA DATA DE ENTREGA. LIVRE DE OMOLOGADO EM PET COM TAMPA DE ROSCA, CONTENDO 390ML CADA, E SUAS CONDIÇÕES DEVERÃO ESTAR DE ACORDO COM O RDC 273/05 (ANVISA) E PORT. 544/98, PRODUTO SUJEITO A VERIFICAÇÃO NO ATO DA ENTREGA AOS PROCED. O SUJEITO À VERIFICAÇÃO NO ATO DA ENTREGA AOS PROCED. O SUJEITO À VERIFICAÇÃO NO ATO DA ENTREGA AOS PROCED.	500,00	UN	3,99	PIKO		3,95	1.975,00
REFRIGERANTE O SUJEITO À VERIFICAÇÃO NO ATO DA ENTREGA AOS PROCED. O SUJEITO À VERIFICAÇÃO NO ATO DA ENTREGA AOS PROCED. O SUJEITO À VERIFICAÇÃO NO ATO DA ENTREGA AOS PROCED.	250,00	UN	2,28	PEPSI		2,25	562,50
REFRIGERANTE O SUJEITO À VERIFICAÇÃO NO ATO DA ENTREGA AOS PROCED. O SUJEITO À VERIFICAÇÃO NO ATO DA ENTREGA AOS PROCED. O SUJEITO À VERIFICAÇÃO NO ATO DA ENTREGA AOS PROCED.	100,00	UN	7,99	MAGUARY		7,90	790,00

Assinaturas e rubricas dos participantes e do pregoeiro.



16/03/2017 18:17:14

Município de Laranjeiras do Sul  
Pregão Presencial 9/2017

**PROPOSTA DE FORNECIMENTO DE PRODUTOS / SERVIÇOS**

Fornecedor : WALÉRIA VIRMOND CESAR CHRUSCINSKI - EPP  
Fornecedor : AL CANDIDO RONDON 1487 - CENTRO - Laranjeiras do Sul/PR - CEP 85301-060  
62688  
E-mail: CONTA.TO@REDELA.RSUPERMERCADOS.COM.B  
Telefone: 42 3635 4480 Fax:  
Celular:  
Telefone contador:  
Telefone contador: 34857776

RG: 34857776  
CPF: 702.150.579-53  
RUA MA RECHAL CANDIDO RONDON 1487 - CENTRO - Laranjeiras do Sul/PR - CEP 85301-060  
CONTA.TO@REDELA.RSUPERMERCADOS.COM.BR  
Telefone representante: 42 3635 4480

Agência: 734-X - WV CESAR CHRUSCINSKI - EPP - Conta: 37792-9  
Data de abertura:

Item	Descrição	Qtde.	Unid.	Preço Máximo	Marca	Modelo	Preço Unitário	Preço Total
01	SEM AÇÚCAR, PARA SER DILUÍDO EM ÁGUA, COMPOSTO DE COM ASPECTO COR, CHEIRO E SABOR PRÓPRIO, COM VALIDADE A CONTAR DA DATA DE ENTREGA, ACONDICIONADO EM 1000ML, E SUAS CONDIÇÕES DEVERÃO ESTAR DE ACORDO RES.RDC 130/02, RES.RDC 360/03 ANVISA, PRODUTO SUJEITO À DA ENTREGA AOS PROCEDIMENTOS ADMINISTRATIVOS LEGISLAÇÃO VIGENTE.	100,00	UN	8,49	MAGUIARY		8,45	845,00
02	para culinária obtido pela mistura de 70% cacáu em pó solúvel, homogêneo, isento de soja ou farinha, sujidades e materiais estranhos. O produto é de filme de políéster metalizado laminado com polietileno de baixa kg, validade mínima de 11 meses a contar da data da entrega.	100,00	UN	10,75	ZAELI		10,70	1.070,00
03	DE COLA, ÁGUA GASEIFICADA, AÇÚCAR, SENDO PERMITIDO E DE ESSÊNCIAS, ISENTO DE CORANTES ARTIFICIAIS, COM 2 MESES A CONTAR DA DATA DA ENTREGA, LIVRE DE 3 E LARVAS, ACONDICIONADO EM PET COM TAMPA DE ROSCA, CONTENDO 2,5 LITROS CADA, E SUAS CONDIÇÕES DEVERÃO M A PORTARIA 544, DE 16 DE NOVEMBRO DE 1998 E SUAS O SUJEITO À VERIFICAÇÃO NO ATO DA ENTREGA AOS PROCED. DETERMINADOS PELO MAPA.	400,00	UN	6,99	PEPSI		6,90	2.760,00
04	DE GUARANÁ, ÁGUA GASEIFICADA, AÇÚCAR, SENDO DE EXTRATO DE SEMENTE DE GUARANÁ, ISENTO DE COM VALIDADE MÍNIMA DE 02 MESES E 20 DIAS A CONTAR DA IDADES, PARASITAS E LARVAS, ACONDICIONADO EM PET COM LAGEM PLÁSTICA CONTENDO 2,5 LITROS CADA, E SUAS STAR DE ACORDO COM A PORTARIA 544, DE 16 DE NOVEMBRO COES, PRODUTO SUJEITO À VERIFICAÇÃO NO ATO DA MENTOS ADMINISTRATIVOS DETERMINADOS PELO MAPA.	300,00	UN	5,65	KUAT		5,60	1.680,00
05	LIMÃO, ÁGUA GASEIFICADA, AÇÚCAR, SENDO PERMITIDO LIMÃO, ISENTO DE CORANTES ARTIFICIAIS, COM VALIDADE	600,00	UN	4,99	NEON		4,95	2.970,00



Handwritten signatures and initials over the table.

Município de Laranjeiras do Sul  
Pregão Presencial 9/2017





PROPOSTA DE FORNECIMENTO DE PRODUTOS / SERVIÇOS

Fornecedor : WALÉRIA VIRMOND CESAR CHRUSCINSKI - EPP  
AL CANDIDO RONDON 1487 - CENTRO - Laranjeiras do Sul/PR - CEP 85301-060  
62688  
E-mail: CONTATO@REDELARSUPERMERCADOS.COM.B  
Telefone: 42 3635 4480 Fax: Celular: Telefone contador: 42 3635 4480

VIRMOND CESAR CHRUSCINSKI  
CPF: 702.150.579-53 RG: 34857776  
RUA MARECHAL CANDIDO RONDON 1487 - CENTRO - Laranjeiras do Sul/PR - CEP 85301-060  
CONTATO@REDELARSUPERMERCADOS.COM.BR

Agência: 734-X - W/V CESAR CHRUSCINSKI - EPP - Conta: 37792-9  
como microempresa ou empresa de pequeno porte (para obter os benefícios da lei complementar nº 123/2006).  
Data de abertura:

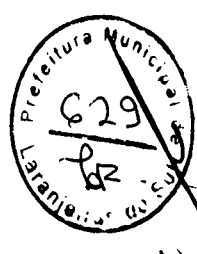
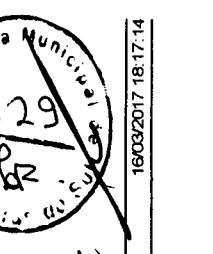
Qtde.	Unid.	Preço Máximo	Marca	Modelo	Preço Unitário	Preço Total
500,00	CX	0,90	CRISTAL		0,89	445,00
<p>A CONTAR DA DATA DA ENTREGA, LIVRE DE SUJIDADES, ACONDICIONADO EM PET COM TAMPA DE ROSCA, EMBALAGEM SECUNDÁRIA EM CAIXA DE PAPELÃO LACRADA, SEM E MÍNIMA DE 5 MESES A CONTAR DA DATA DA ENTREGA, SUAS ESTAR DE ACORDO COM O (DEC.3029 DE 16/04/99) E (RES. RDC : SUAS POSTERIORES ALTERAÇÕES, PRODUTO SUJEITO À DA ENTREGA DEVENDO OBEDECER AOS PROCEDIMENTOS ERMINADOS PELA ANVISA. CAIXA COM 48 UNIDADE</p>						
600,00	UN	5,59	RADIUM		5,55	3.330,00
3.000,00	UN	4,99	YPE		4,90	14.700,00
6.000,00	UN	6,99	DA ILHA		6,90	41.400,00
<p>O MULTI-USO, TIPO TRIPLA AÇÃO (LIMPA, DÁ BRILHO E AÇÃO EM LIMPEZAPESADA E REMOÇÃO DE RESÍDUOS, E SEM RESÍDUOS E SEM EMBACAÇ, PROPORCIONANDO O NO MINISTÉRIO DA SAÚDE OU ANVISA, FRASCO COM 900</p> <p>ÇÃO LÍQUIDA LÍMPIDA, SEM SUBSTÂNCIAS CORANTES, TIZANTES; ACONDICIONADO EM FRASCO DE POLIETILENO; E 2,0 A 2,5% EM PESO; COM ODOOR CARACTERÍSTICO E NIMO); PRODUTO FORNECIDO DE ACORDO COM A NBR 13390; GUÁ EM QUALQUER PROPORÇÃO; ROTULAGEM CONTENDO: ANMULA, TÉCNICO RESPONSÁVEL, DE ACORDO COM A (ANVISA); VALIDADE MÍNIMA DE 5 MESES A CONTAR DA EITO A VERIFICAÇÃO NO ATO DA ENTREGA. EMBALAGEM DE</p>						
					<b>PREÇO TOTAL DO LOTE :</b>	<b>36.447,50</b>

  
  
  
  
  
16/03/2017 18:17:14



**PROPOSTA DE FORNECIMENTO DE PRODUTOS / SERVIÇOS**

Fornecedor : WALÉRIA VIRMOND CESAR CHRUSCINSKI - EPP  
 RUA MARECHAL CANDIDO RONDON 1487 - CENTRO - Laranjeiras do Sul/PR - CEP 85301-060  
 362688

E-mail: CONTA TO@REDELARSUPERMERCADOS.COM.BR  
 Telefone: 42 3635 4480 Fax:

Telefone contador:

RG: 34857776

CPF: 702.150.579-53  
 : RUA MARECHAL CANDIDO RONDON 1487 - CENTRO - Laranjeiras do Sul/PR - CEP 85301-060  
 ONTA TO@REDELARSUPERMERCADOS.COM.BR

Telefone representante: 42 3635 4480

Agência: 734-X - WV CESAR CHRUSCINSKI - EPP -

Conta: 37792-9

Data de abertura:

como microempresa ou empresa de pequeno porte (para obter os benefícios da lei complementar nº 123/2006).

Qtd. / Serviço	Qtd.	Unid.	Preço Máximo	Marca	Modelo	Preço Unitário	Preço Total
3.000,00	UN	4,99	DA ILHA			4,95	14.850,00
2.700,00	UN	6,75	GIRANDO SOL			6,70	18.090,00
1.600,00	UN	9,98	RUBI			9,90	15.840,00
<b>PREÇO TOTAL DO LOTE :</b>							
1.000,00	UN	1,95	RUBI			1,90	1.900,00
600,00	UN	10,90	GLADE			10,80	6.480,00
600,00	UN	1,99	ALPES			1,90	1.140,00

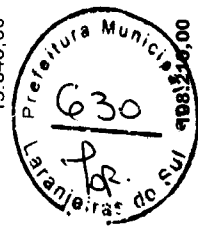

Handwritten signatures and initials over the table rows.

Município de Laranjeiras do Sul  
Pregão Presencial 9/2017

PROPOSTA DE FORNECIMENTO DE PRODUTOS / SERVIÇOS

Fornecedor : WALÉRIA VIRMOND CESAR CHRUSCINSKI - EPP  
AL CANDIDO RONDON 1487 - CENTRO - Laranjeiras do Sul/PR - CEP 85301-060  
62688

E-mail: CONTATO@REDELA RSUPERMERCADOS.COM.BR  
Telefone: 42 3635 4480 Fax:

Celular:  
Telefone contador:

VIRMOND CESAR CHRUSCINSKI  
CPF: 702.150.579-53 RG: 34857776

RUA MA RECHAL CANDIDO RONDON 1487 - CENTRO - Laranjeiras do Sul/PR - CEP 85301-060  
CONTATO@REDELA RSUPERMERCADOS.COM.BR

Telefone representante: 42 3635 4480

Agência: 734-X - WV CESAR CHRUSCINSKI - EPP - Conta: 37792-9

como microempresa ou empresa de pequeno porte (para obter os benefícios da lei complementar nº 123/2006).

Item	Descrição / Serviço	Qtde.	Unid.	Preço Máximo	Marca	Modelo	Preço Unitário	Preço Total
1	PRODUTOS QUÍMICAS PERMITIDAS; VALOR DO PH ENTRE 1% P/P; COMPOSIÇÃO AROMÁTICA COCO, COM VALIDADE 3 ANOS; EM FRASCO PLÁSTICO CONTENDO 500 ML; PRODUTO SUJEITO A ENTREGA.	2.000,00	UN	6,30	VEJA		6,25	12.500,00
2	MULTIUSO PARA LIMPEZA EM GERAL - BALAGEM DE 500ML.	3.000,00	LT	8,99	GUANABARA		8,95	26.850,00
3	PRODUTO NATURAL - ANTIDERRAPANTE, INCOLOR, SEM ODORES, TEMPO DE SECAGEM: MÉDIA DE 40 MINUTOS POR CAMADA - EM FRASCO PLÁSTICO CONTENDO 80 - 100 ML/LITRO. EMBALAGEM DE 01 LITRO.	4.000,00	UN	5,99	CLEAN		5,90	23.600,00
4	PRODUTO PARA LIMPEZA GERAL, DILUIÇÃO: 1 LITRO DE PRODUTO PARA 10 LITROS DE ÁGUA. EMBALAGEM DE 2 LITROS.	500,00	UN	68,80	GUANABARA		68,50	34.250,00
5	PRODUTO PARA LIMPEZA GERAL, DILUIÇÃO: 1 LITRO DE PRODUTO PARA 10 LITROS DE ÁGUA. EMBALAGEM DE 2 LITROS.	500,00	UN	9,85	YPE		9,70	4.850,00

1.000,00 UN 1,79 RUBI 1.700,00

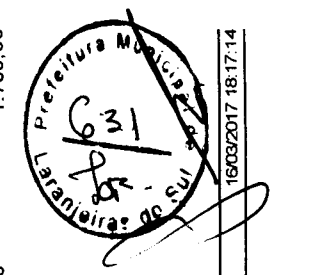

Handwritten signature and initials.

Handwritten signature and initials.

Município de Laranjeiras do Sul  
Pregão Presencial 9/2017

**PROPOSTA DE FORNECIMENTO DE PRODUTOS / SERVIÇOS**

Fornecedor : WALÉRIA VIRMOND CESAR CHRUSCINSKI - EPP  
 RUA CANDIDO RONDON 1487 - CENTRO - Laranjeiras do Sul/PR - CEP 85301-060  
 Telefone: 42 3635 4480 Fax: E-mail: CONTATO@REDELA RSUPERMERCADOS.COM.B

Contador: RG: 34857776  
 CPF: 702.150.579-53

VIRMOND CESAR CHRUSCINSKI  
 RUA MARECHAL CANDIDO RONDON 1487 - CENTRO - Laranjeiras do Sul/PR - CEP 85301-060  
 Telefone representante: 42 3635 4480

Contato: 37792-9  
 Data de abertura:

como microempresa ou empresa de pequeno porte (para obter os benefícios da lei complementar nº 123/2006).

PREÇO TOTAL DO LOTE : 113.270,00

Descrição	Qtde.	Unid.	Preço Máximo	Marca	Modelo	Preço Unitário	Preço Total
LAGEM DE 230 Á 250 GR.	200,00	UN	9,99	EASY OFF		9,95	1.990,00
M PÓ; PARA REMOÇÃO DE MANCHAS EM TECIDOS; COMPOSTO DE LFONATO, TRIPOLIFOSFATO, SILICATO E CARBONATO DE SÓDIO, LOSE SÓDICA; ELIMINADOR BACTERICIDA DE GERMES, FUNGOS, BACTÉRIAS, VÍRUS, TOXINAS, ACIDOS, ALÉRGICOS, ÁCIDO 4,4'-2,2' DISSULFONICO; NA COR AZUL, POLÍMEROS ACRÍLICOS, ÁGUA; EMBALAGEM CONTENDO 01 KG; RÓTULO COM NÚMERO DE FABRICAÇÃO E VALIDADE.	5.000,00	UN	9,10	TIXAN YPE		9,00	45.000,00
COMPOSIÇÃO BÁSICA CARBONATO DE SÓDIO, DÍÓXIDO DE TÍTANIO, E OUTRAS SUBSTÂNCIAS QUÍMICAS PERMITIDAS; % = 11,5 MÁXIMO, ALCALINIDADE LIVRE: MÁXIMO 0,5% P/P; DE SULFONATO; EMBALADO EM SACO PLÁSTICO, COM VALIDADE 2 ANOS; ALÍQUOTADO DO FABRICANTE; PRODUTO SUJEITO A VERIFICAÇÃO EMBALAGEM COM 5 UNIDADES DE 200G CADA.	5.000,00	UN	6,95	YPE		6,90	34.500,00
COM 500 ML, COMPOSIÇÃO TENSOATIVO ANIÔNICO, TENSOATIVO CATIONICO, SOLUBILIZANTES, CONSERVANTE, PARAFENILENO DIAMINA.	1.000,00	UN	4,99	FACILLE		4,95	4.950,00
Para limpeza de superfícies, paredes, pisos, azulejos, metais, vidros, louças, sanitários, etc.	200,00	UN	9,45	PALMOLIVE		9,40	1.880,00
Para limpeza de mãos, embalagem de 5 (cinco) litros tipo galão, contendo 100% de água e hipoclorogênio ativo, não irrita os olhos, não contém amônia, é de fácil aplicação, contém 150g de sódio, peg 150, em plástico contendo no mínimo 100g de água.	2.000,00	UN	5,99	DA ILHA		5,90	11.980,00



Handwritten signatures and dates: 16/09/2017 18:17:14

Município de Laranjeiras do Sul  
Pregão Presencial 9/2017

**PROPOSTA DE FORNECIMENTO DE PRODUTOS / SERVIÇOS**

Fornecedor : WALÉRIA VIRMOND CESAR CHRUSCINSKI - EPP  
AL CANDIDO RONDON 1487 - CENTRO - Laranjeiras do Sul/PR - CEP 85301-060  
62688

E-mail: CONTA TO@REDELA RSUPERMERCADOS.COM.BR  
Telefone: 42 3635 4480 Fax:

Telefone contador:

VIRMOND CESAR CHRUSCINSKI CPF: 702.150.579-53 RG: 34857776

RUA MARECHAL CANDIDO RONDON 1487 - CENTRO - Laranjeiras do Sul/PR - CEP 85301-060  
CONTA TO@REDELA RSUPERMERCADOS.COM.BR

Telefone representante: 42 3635 4480

Agência: 734-X - W V CESAR CHRUSCINSKI - EPP - Conta: 37792-9

Data de abertura:

Como microempresa ou empresa de pequeno porte (para obter os benefícios da lei complementar nº 123/2006).

Qtd.	Unid.	Preço Máximo	Marca	Modelo	Preço Unitário	Preço Total
100,00	UN	9,99	MULTINSET		9,90	990,00

Trasco de 300ml e  
da de ozônio. Prazo  
18 meses a contar

PREÇO TOTAL DO LOTE : 101.110,00

Qtd.	Unid.	Preço Máximo	Marca	Modelo	Preço Unitário	Preço Total
7.000,00	UN	9,98	MULTI ECO		9,95	69.650,00

FOLHAS, (GOFRADO) RUGOSIDADE DO PAPEL, ALTA ABSORÇÃO E  
O, 100% FIBRA CELULÓSICA, COR CREME, EMBALAGEM  
LILHAS, DIMENSÕES: 230 X 230MM.

50,00 UN 4,25 BIC  
EIRO); COM CORPO PLÁSTICO, E PONTEIRA DE METAL;  
E DISPOSITIVO DE ATRITO (FAÍSCA) EM CONTATO COM O GÁS;  
INDICIONADO DE FORMA ADEQUADA

20,00	UN	10,90	ARQPLAST		10,80	216,00
20,00	UN	13,99	ARQPLAST		13,90	278,00
20,00	UN	7,15	ARQPLAST		7,00	140,00

5.000,00	PCT	3,99	IBRASCOPO		3,95	19.750,00
----------	-----	------	-----------	--	------	-----------

LIESTIRENO  
90 ML, ACONDICIONADO EM MANGAS C/100 COPOS, PESO  
MANGAS NÃO DEVEM ESTAR VIOLADAS E PROTEGIDAS EM  
STENTE; DEVERÁ CONSTAR IMPRESSO NA MANGA A  
COPO, QUANTIDADE; E O PESO MÍNIMO DE CADA COPO; OS  
GRAVADO DE FORMA INDELEVEL; EM RELEVO MARCA OU  
RICANTE; SIMBOLO DE IDENTIFICAÇÃO DO MATERIAL PARA  
E NBR 13230; E CAPACIDADE DO COPO; OS COPOS DEVERÃO  
DE COM NORMA TÉCNICA 14.865/2002 ABNT.

Município de Laranjeiras do Sul  
 Pregão Presencial 9/2017

**PROPOSTA DE FORNECIMENTO DE PRODUTOS / SERVIÇOS**

Fornecedor : WALÉRIA VIRMOND CESAR CHRUSCINSKI - EPP  
 RUA CANDIDO RONDON 1487 - CENTRO - Laranjeiras do Sul/PR - CEP 85301-060  
 62688

E-mail: CONTATO@REDELASUPERMERCADOS.COM.BR  
 Telefone: 42 3635 4480 Fax:  
 Celular:  
 Telefone contador:

VIRMOND CESAR CHRUSCINSKI  
 CPF: 702.150.579-53 RG: 34857776

RUA MARECHAL CANDIDO RONDON 1487 - CENTRO - Laranjeiras do Sul/PR - CEP 85301-060  
 CONTATO@REDELASUPERMERCADOS.COM.BR

Telefone representante: 42 3635 4480

Agência: 734-X - W V CESAR CHRUSCINSKI - EPP - Conta: 37792-9

Data de abertura:

Como microempresa ou empresa de pequeno porte (para obter os benefícios da lei complementar nº 123/2006).

Item	Descrição / Serviço	Qtde.	Unid.	Preço Máximo	Marca	Modelo	Preço Unitário	Preço Total
1	POLIESTIRENO POLIESTIRENO; COM CAPACIDADE DE 50ML, ACONDICIONADO POS. PESO MÍNIMO 75GRAMAS; AS MANGAS NÃO DEVEM ESTAR DAS EM CAIXA DE PAPELÃO RESISTENTE; DEVERÁ CONSTAR A CAPACIDADE TOTAL DO COPO, QUANTIDADE; E O PESO O; OS COPOS DEVEM CONTER GRAVADO DE FORMA INDELELVEL; IDENTIFICAÇÃO DO FABRICANTE; SIMBOLO DE IDENTIFICAÇÃO RECICLAGEM CONFORME NBR 13230; E CAPACIDADE DO COPO; ESTAR EM CONFORMIDADE COM NORMA TÉCNICA 14.865/2002	4.000,00	PCT	2,15	IBRASCOPO		2,10	8.400,00
2	Embalagem	50,00	UN	6,99	DRY BABY		6,99	345,00

PREÇO TOTAL DO LOTE : 98.989,00

Item	Descrição / Serviço	Qtde.	Unid.	Preço Máximo	Marca	Modelo	Preço Unitário	Preço Total
3	POLIESTIRENO POLIESTIRENO; COM CAPACIDADE DE 80ML, ACONDICIONADO OS, PESO MÍNIMO 115 GRAMAS; AS MANGAS NÃO DEVEM ESTAR AS EM CAIXA DE PAPELÃO RESISTENTE; DEVERÁ CONSTAR CAPACIDADE TOTAL DO COPO, QUANTIDADE; E O PESO O; OS COPOS DEVEM CONTER GRAVADO DE FORMA INDELELVEL; IDENTIFICAÇÃO DO FABRICANTE; SIMBOLO DE IDENTIFICAÇÃO RECICLAGEM CONFORME NBR 13230; E CAPACIDADE DO COPO; ESTAR EM CONFORMIDADE COM NORMA TÉCNICA 14.865/2002	3.000,00	PCT	4,39	COPOSUL		4,30	12.900,00
4	CAIXA COM 40 UNIDADES.	800,00	CX	3,99	BRIGITA		3,95	3.160,00
5	CAIXA COM 40 UNIDADES.	400,00	UN	1,99	FLABON		1,95	780,00
6	CAIXA COM 40 UNIDADES.	300,00	UN	1,99	FLABON		1,95	585,00



Handwritten signatures and initials over the table rows.

Município de Laranjeiras do Sul  
Pregão Presencial 9/2017

**PROPOSTA DE FORNECIMENTO DE PRODUTOS / SERVIÇOS**

Fornecedor : WALÉRIA VIRMOND CESAR CHRUSCINSKI - EPP  
 RUA CANDIDO RONDON 1487 - CENTRO - Laranjeiras do Sul/PR - CEP 85301-060  
 Telefone: 42 3635 4480 Fax: E-mail: [CONTA TO@REDELA RSUPERMERCADOS.COM.B](mailto:CONTA TO@REDELA RSUPERMERCADOS.COM.B)

Contador: VIRMOND CESAR CHRUSCINSKI RG: 34857776  
 CPF: 702.150.579-53

Endereço: RUA MARECHAL CANDIDO RONDON 1487 - CENTRO - Laranjeiras do Sul/PR - CEP 85301-060  
 Telefone representante: 42 3635 4480

Agência: 734-X - WV CESAR CHRUSCINSKI - EPP - Conta: 37792-9  
 Data de abertura:

como micro empresa ou empresa de pequeno porte (para obter os benefícios da lei complementar nº 123/2006).

Descrição	Qtde.	Unid.	Preço Máximo	Marca	Modelo	Preço Unitário	Preço Total
1. BALADÃO; MEDINDO 38X26 CM; PERCENTUAL VARIANDO DE 2X3 CM; BALADADO DE FORMA APROPRIADA.	100,00	CX	2,35	FIAT LUX		2,30	230,00
2. TAMPÃO DE MADEIRA COM LIXA TRADICIONAL E 10 PALITOS LONGOS.	40,00	UN	45,30	INVICTA		45,00	1.800,00
3. TAMPÃO DE PRESSÃO; COM CAPACIDADE DE 1 LITRO; CORPO EM POLIESTER; TAMPÃO EM VIDRO, DEVENDO ESTAR DE ACORDO COM A NBR 13282; TAMPÃO EM POLIPROPILENO; COM ALÇA; LISA;	20,00	UN	29,90	INVICTA		29,80	596,00
4. TAMPÃO DE ROSCA; COM CAPACIDADE DE 1 LITRO; CORPO EM POLIESTER; TAMPÃO EM VIDRO, DEVENDO ESTAR DE ACORDO COM A NBR 13282; TAMPÃO EM POLIPROPILENO; COM XICARA; COM ALÇA;	100,00	UN	11,90	PLASUTIL		11,80	1.180,00
5. TAMPÃO DE CAPACIDADE MÍNIMA PARA 2 LITROS; COM DIÂMETRO MÍNIMO DE 220MM; NA COR AZUL; COM TAMPA; COM ALÇA. BRASIVO, PARA LIMPEZA EM GERAL.	600,00	PCT	1,65	ASSOLAN		1,60	960,00
6. TAMPÃO DE 08 UNIDADES, PESO LÍQUIDOMÃO INFERIOR A 50 GRAMOS; DATA DE FABRICAÇÃO E PRAZO DE VALIDADE.	50,00	UN	7,90	ARQPLAST		7,80	390,00
7. TAMPÃO DE AULA DE PLÁSTICO, 12 LITROS.	30,00	UN	1,49	3M		1,45	43,50
8. TAMPÃO TIPO CESTA, REDONDO, EM PLÁSTICO, TELADO, COM 8 LITROS, MEDINDO APROXIMADAMENTE, 25 CM X 23 CM	30,00	UN	6,90	ARQPLAST		6,80	204,00
9. TAMPÃO REFORÇADO, NO FORMATO CIRCULAR, CAPACIDADE 100 LITROS, COM ALTURA DE 1,04 M E DIÂMETRO DE 68 CM.	30,00	UN	79,90	ARQPLAST		79,50	2.385,00
10. TAMPÃO DE 200,00	200,00	PCT	0,99	ASSOLAN		0,95	190,00

*(Handwritten signatures and stamps)*

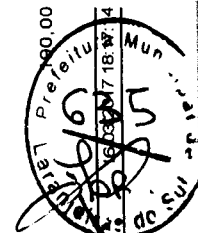

Município de Laranjeiras do Sul  
Pregão Presencial 9/2017

**PROPOSTA DE FORNECIMENTO DE PRODUTOS / SERVIÇOS**

Fornecedor : WALÉRIA VIRMOND CESAR CHRUSCINSKI - EPP  
 RUA CANDIDO RONDON 1487 - CENTRO - Laranjeiras do Sul/PR - CEP 85301-060  
 E-mail: CONTA TO@REDELA RSUPERMERCADOS.COM.BR  
 Telefone: 42 3635 4480 Fax: Celular: Telefone contador:

Contador: VIRMOND CESAR CHRUSCINSKI RG: 34857776  
 CPF: 702.150.579-53  
 RUA MARECHAL CANDIDO RONDON 1487 - CENTRO - Laranjeiras do Sul/PR - CEP 85301-060  
 Telefone representante: 42 3635 4480

Agência: 734-X - W V CESAR CHRUSCINSKI - EPP - Conta: 37792-9  
 Data de abertura:

Descrição / Serviço	Qtde.	Unid.	Preço Máximo	Marca	Modelo	Preço Unitário	Preço Total
1. AÇO CARBONO, ABRASIVIDADE MÉDIA, APLICAÇÃO LIMPEZA SERIÉTICAS ADICIONAIS Nº 2, EMBALAGEM COM 01 UNIDADE.	100,00	CX	0,95	GINA		0,92	92,00
2. A, FORMATO ROLIÇO E PONTIAGUDO, PARA PETISCO, EMBALAGEM COM 200 UND.	400,00	UN	3,99	ARTEPANO		3,95	1.580,00
3. INDO 45 CM DE LARGURA; COM ESPESURA DE 0,11 MICRON; O NÃO PODE SER SUPERIOR A: 45 MM; MEDINDO 7,5 M DE BALAGEM DEVE CONTER: ROLO; CÓDIGO DE BARRA, ORIGEM ÕES, DE ACORDO COM A NORMA ABNT 14761.	50,00	RL	5,35	BOREDA		5,30	265,00
4. ERIAL CELULOSE VEGETAL, COMPRIMENTO 7,5 M, LARGURA NÁRIA EM GERAL, IMPERMEÁVEL, ACETINADO.	50,00	RL	3,85	WYDA		3,80	190,00
5. ZINHA, PACOTE COM 02 ROLOS	200,00	PCT	3,99	TROPICOS		3,90	780,00
6. PARA BOLO, BRANCO, COM 10 UNIDADES.	300,00	PCT	1,49	FORTPEL		1,45	435,00
7. PARA LATA E GARRAFAS; AÇO INOX P. 14,5X LARG. 4,5CM; COM ESPESURA DE 2MM; 2 FUNÇÕES; EMBALAGEM APROPRIADA.	10,00	UN	9,90	PLAZA INOX		9,80	98,00
8. R EM ALUMINIO Nº 4.	10,00	UN	18,90	LUMMI		18,80	188,00
9. R EM ALUMÍNIO Nº 08.	250,00	UN	28,90	LUMMI		28,80	7.200,00
10. O INOX 11. O INOX COM CABO EM AÇO INOX SATINADO COM NO COM APROX. 36 CM.	500,00	UN	8,19	TRAMONTINA		8,10	4.050,00

Assinaturas e rubricas manuscritas.

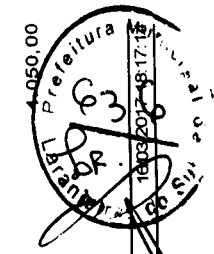

Município de Laranjeiras do Sul  
Pregão Presencial 9/2017

**PROPOSTA DE FORNECIMENTO DE PRODUTOS / SERVIÇOS**

Fornecedor : WALÉRIA VIRMOND CESAR CHRUSCINSKI - EPP  
AL CANDIDO RONDON 1487 - CENTRO - Laranjeiras do Sul/PR - CEP 85301-060  
62688

E-mail: CONTA TO@REDELA RSUPERMERCADOS.COM.B  
Telefone: 42 3635 4480 Fax:  
Celular:

Telefone contador:

RG: 34857776

CPF: 702.150.579-53

VIRMOND CESAR CHRUSCINSKI  
RUA MARECHAL CANDIDO RONDON 1487 - CENTRO - Laranjeiras do Sul/PR - CEP 85301-060  
CONTA TO@REDELA RSUPERMERCADOS.COM.BR

Telefone representante: 42 3635 4480

Data de abertura:

Conta: 37792-9

como microempresa ou empresa de pequeno porte (para obter os benefícios da lei complementar nº 123/2006).

Item	Descrição	Ctde.	Unid.	Preço Máximo	Marca	Modelo	Preço Unitário	Preço Total
1	MATERIAL CORPO AÇO INOXIDÁVEL, MATERIAL CABO AÇO AMENTO MÍNIMO 19 CM, ESPESSURA MÍNIMA DE 0,08 CM, TIPO MESA X	50,00	UN	1,99	SIMONAGGIO		1,95	97,50
2	X. CABO DE POLIPROPILENO, PARA SERVIR REFEIÇÃO, COM AMENTO DE 16CM X 53,0CM, CAPACIDADE COM 000ML.	50,00	UN	13,90	SIMONAGGIO		13,80	690,00
3	ACIDADE MÍNIMA PARA 180ML; COM DIÂMETRO MÍNIMO DE A DE (92,7)MM; INCOLOR.	500,00	UN	1,99	NADIR		1,95	975,00
4	SSA ALIMENTÍCIA SA ALIMENTÍCIA; DE ALUMÍNIO; COM DIÂMETRO MÍNIMO DE DE 12,0CM; CAPACIDADE MÍNIMA PARA 6,5L; COM ESPESSURA LÇA E BASE.	10,00	UN	32,90	CATUAI		32,80	328,00
5	DO INOX; MEDINDO NO MÍNIMO (COMP.48XDIAM.16)CM; 2MM; COM CABO EM AÇO INOX; SEM DECORAÇÃO.	5,00	UN	7,99	GIFTHONE		7,90	39,50
6	CARNE, LÂMINA EM AÇO INOX, COM 8", CABO POLIPROPILENO COM PROTEÇÃO ANTIBACTERIANA, COM MEDIDAS 1,9 X 8 X 1,5CM.	5,00	UN	8,90	SIMONAGGIO		8,80	44,00
7	ORTE DE CARNE, LÂMINA EM AÇO INOX, COM 10", CABO DO NA LÂMINA, COM PROTEÇÃO ANTIBACTERIANA, COM IENTE DE 2,1 X 8,5 X 45CM.	10,00	UN	19,80	SIMONAGGIO		19,70	197,00
8	MA PARA PÃO EM ALUMÍNIO Nº2 MEDIDAS APROXIMADAS	10,00	UN	11,40	TRAMONTINA		11,30	113,00
9	O INOX, MEDINDO NO MÍNIMO (192)MM; ESPESSURA MÍNIMA DE ÃO.	200,00	UN	5,99	SIMONAGGIO		5,95	1.190,00
10	GRANDE, COM TAMPA, CAPACIDADE MÍNIMA 2 LITROS.	10,00	UN	19,90	LUMMI		19,80	198,00

*(Handwritten signatures and stamps)*

18/09/2017 18:17

6

198,00



Município de Laranjeiras do Sul  
Pregão Presencial 9/2017

**PROPOSTA DE FORNECIMENTO DE PRODUTOS / SERVIÇOS**

Fornecedor : WALÉRIA VIRMOND CESAR CHRUSCINSKI - EPP  
 RUA CANDIDO RONDON 1487 - CENTRO - Laranjeiras do Sul/PR - CEP 85301-060  
 Telefone: 42 3635 4480 Fax: E-mail: CONTA TO@REDELA RSUPERMERCADOS.COM.B  
 Celular: 162688  
 Contador: VIRMOND CESAR CHRUSCINSKI RG: 34857776  
 CPF: 702.150.579-53

RUA MARECHAL CANDIDO RONDON 1487 - CENTRO - Laranjeiras do Sul/PR - CEP 85301-060  
 Telefone representante: 42 3635 4480  
 Telefone contador: 42 3635 4480

Agência: 734-X - WV CESAR CHRUSCINSKI - EPP - Conta: 37792-9  
 como micro empresa ou empresa de pequeno porte (para obter os benefícios da lei complementar nº 123/2006).

Descrição / Serviço	Qtde.	Unid.	Preço Máximo	Marca	Modelo	Preço Unitário	Preço Total
OFICIAL POLIDO, COM ALÇA, CABO POLIPROPILENO.	10,00	UN	49,90	LUMMI		49,80	498,00
GRANDE, COM TAMPAS, CAPACIDADE MÍNIMA 7 LITROS, OFICIAL POLIDO, COM ALÇA, CABO POLIPROPILENO	30,00	UN	39,90	ARQPLAST		39,80	1.194,00
EM PLÁSTICO 30 LITROS	10,00	UN	5,89	BERNARDI		5,80	58,00
COM DIÂMETRO DE 18CM; COM BORDA DE PLÁSTICO; TIPO COMODO EM EMBALAGEM APROPRIADA.	5,00	UN	5,90	PLASUTIL		5,80	29,00
ÓXICO, COM TAMPAS, CAPACIDADE PARA 1,5 LITROS, SEM TRANSPARENTE OU TRANSLÚCIDO, FORMATO RETANGULAR, TIPO DE GÊNEROS ALIMENTÍCIOS.	30,00	UN	8,90	PLASUTIL		8,80	264,00
ÓXICO, COM TAMPAS, CAPACIDADE PARA 3 LITROS, SEM TRANSPARENTE OU TRANSLÚCIDO, FORMATO RETANGULAR, TIPO DE GÊNEROS ALIMENTÍCIOS.	200,00	UN	4,99	DURALEX		4,90	980,00
DIÂMETRO MÍNIMO DE (230MM); COM ALTURA MÍNIMA DE (24,8MM); SEM DETALHE.	100,00	UN	18,90	DOCESAR		18,80	1.880,00
DE POLIETILENO; MEDINDO NO MÍNIMO COMP. 24X34)CM; COM 15 CM; NO FORMATO RETANGULAR; COM CABO; NA COR BRANCA. PROPRIETÁRIO: ATÓXICA COM ADITIVO ANTIBACTERICIDA; DAS ARREDONDADAS; FÁCIL HIGIENIZAÇÃO E RESISTENTE A	20,00	UN	16,79	ISOTERM		16,70	334,00
TIPO PARA O ACONDICIONAMENTO DE ALIMENTOS DE 13 LITROS	200,00	UN	2,25	NATURAL		2,20	440,00
FORMATO ROLICO, COMPRIMENTO 15 CM, APLICAÇÃO ARRASCO. EMBALAGEM 50 UNIDADES	200,00	UN	4,89	FORTIPEL		4,80	960,00

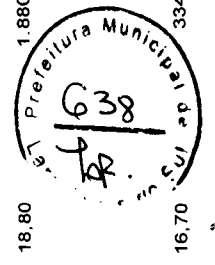

Handwritten signatures and dates: 18/03/2017 18:17:14

Município de Laranjeiras do Sul  
Pregão Presencial 9/2017

**PROPOSTA DE FORNECIMENTO DE PRODUTOS / SERVIÇOS**

Fornecedor: WALÉRIA VIRMOND CESAR CHRUSCINSKI - EPP  
 E-mail: CONTATO@REDELARSUPERMERCADOS.COM.BR  
 RUA CANDIDO RONDON 1487 - CENTRO - Laranjeiras do Sul/PR - CEP 85301-060  
 Telefone: 42 3635 4480 Fax: 42 3635 4480 Celular:  
 Contador: Telefone contador:

VIRMOND CESAR CHRUSCINSKI RG: 34857776  
 CPF: 702.150.579-53  
 RUA MARECHAL CANDIDO RONDON 1487 - CENTRO - Laranjeiras do Sul/PR - CEP 85301-060  
 Telefone representante: 42 3635 4480

Agência: 734-X - W V CESAR CHRUSCINSKI - EPP - Conta: 37792-9  
 Data de abertura:

Como microempresa ou empresa de pequeno porte (para obter os benefícios da lei complementar nº 123/2006).

Descrição / Serviço	Ctde.	Unid.	Preço Máximo	Marca	Modelo	Preço Unitário	Preço Total
EMBALAGEM; DE POLIETILENO DE BAIXA DENSIDADE, NÃO DE INODORO; MEDINDO NO MÍNIMO 30 X 40 CM; 0,08 MM; SENTO DE RANHURAS, REBARBAS, FUROS E PARTÍCULAS PRETAS; E GARANTIR PESO DE 05 KG PARA O ACONDICIONAMENTO; DEVE SEM IMPUREZAS (ISENTO DE INSETOS, FULIGEM, PONTOS DE ; ROTULAGEM ADEQUADA (NOME DO FABRICANTE, DATA DE DE, QUANTIDADE, DIMENSÕES, ETC). EMBALAGEM COM 100	200,00	UN	3,99	FORTIPEL		3,90	780,00
EMBALAGEM; DE POLIETILENO DE BAIXA DENSIDADE, NÃO E INODORO; MEDINDO NO MÍNIMO 32 X 48 CM, OSILAÇÃO DE 02 MM; TRANSPARENTE; ISENTO DE RANHURAS, REBARBAS, FUROS ; O FECHAMENTO DEVE GARANTIR PESO DE 03 KG PARA O DEVE SER RIGOROSAMENTE SEM IMPUREZAS (ISENTO DE PONTOS DE CARBONIZAÇÃO, ETC); ROTULAGEM ADEQUADA (NOME DE FABRICAÇÃO, VALIDADE, QUANTIDADE, DIMENSÕES, ETC).	200,00	UN	6,40	FORTIPEL		6,30	1.260,00
EMBALAGEM; DE POLIETILENO DE BAIXA DENSIDADE, NÃO E INODORO; MEDINDO NO MÍNIMO 35 X 50 CM; MICRA > 0,05 MM; O DE RANHURAS, REBARBAS, FUROS E PARTÍCULAS PRETAS; SARANTIR PESO DE 08 KG PARA O ACONDICIONAMENTO; DEVE SEM IMPUREZAS (ISENTO DE INSETOS, FULIGEM, PONTOS DE ROTULAGEM ADEQUADA (NOME DO FABRICANTE, DATA DE ; QUANTIDADE, DIMENSÕES, ETC). EMBALAGEM COM 100	100,00	UN	3,85	MOKA		3,80	380,00
PARA CAFÉ 103 (TNT)	15,00	UN	118,50	INVICTA		1.777,50	1.777,50
PRESSÃO COM CAPACIDADE DE 2,2 LTS INÓX	10,00	UN	29,90	GARIBALDI		298,00	298,00
A, EM AÇO INOXIDÁVEL, MEDINDO	10,00	UN	28,90	LUMMI		288,00	288,00
MANHO MEDIO C /1,5 LTS	10,00	UN	33,90	LUMMI		338,00	338,00
MANHO GRANDE C/2 LTS	10,00	UN	39,90	PANELUX		398,00	398,00
PACIDADE PARA 4,5 LTS	10,00	UN	65,90	PANELUX		656,00	656,00
PACIDADE PARA 7,5 LTS	10,00	UN	24,90	LUMMI		248,00	248,00
MINIO DE 2 LTS	10,00	UN	44,90	LUMMI		448,00	448,00
LUMINIO N°24 DE 4,5LTS							



Handwritten signatures and dates: 18.17.14

Município de Laranjeiras do Sul  
Pregão Presencial 9/2017

**PROPOSTA DE FORNECIMENTO DE PRODUTOS / SERVIÇOS**

Fornecedor : WALLÉRIA VIRMOND CESAR CHRUSCINSKI - EPP  
AL CANDIDO RONDON 1487 - CENTRO - Laranjeiras do Sul/PR - CEP 85301-060  
62688

E-mail: CONTATO@REDELASUPERMERCADOS.COM.BR

Telefone: 42 3635 4480 Fax:

Celular:

Telefone contador:

VIRMOND CESAR CHRUSCINSKI  
CPF: 702.150.579-53 RG: 34857776

RUA MARECHAL CANDIDO RONDON 1487 - CENTRO - Laranjeiras do Sul/PR - CEP 85301-060  
CONTATO@REDELASUPERMERCADOS.COM.BR

Telefone representante: 42 3635 4480

Agência: 734-X - W V CESAR CHRUSCINSKI - EPP - Conta: 37792-9

Data de abertura:

Como microempresa ou empresa de pequeno porte (para obter os benefícios da lei complementar nº 123/2006).

Descrição / Serviço	Qtde.	Unid.	Preço Máximo	Marca	Modelo	Preço Unitário	Preço Total
...IA, RETANGULAR, EM VIDRO TEMPERADO, 5,25 LITRO.	10,00	UN	26,90	MARINEX		26,60	266,00
...PO DESCARTÁVEL 180/200ML. CORPO EM PLÁSTICO	20,00	UN	29,90	PREMISSO		29,80	596,00
...LEITOSO, SEM TORNEIRA CAPACIDADE DE 20 LITROS	12,00	UN	19,90	ARQPLAST		19,80	237,60
...RIA	10,00	UN	26,90	DURALEX		26,60	266,00
...RIA, RETANGULAR, EM VIDRO TEMPERADO, 5,25 LITRO. "	20,00	UN	9,80	SIMONAGGIO		9,70	194,00
...ARRÃO EM INÓX.							
<b>PREÇO TOTAL DO LOTE :</b>							<b>59.221,60</b>

Descrição / Serviço	Qtde.	Unid.	Preço Máximo	Marca	Modelo	Preço Unitário	Preço Total
...IA, COMPOSTA DE FIBRA DE CELULOSE E POLIPROPILENO;	2.000,00	PCT	13,90	DR FRALDINHA		13,80	27.600,00

...IA, COMPOSTA DE FIBRA DE CELULOSE E POLIPROPILENO;  
...TICOS, FIOS ELÁSTICOS NAS PERNAS, FILME DE POLIETILENO E  
...O USO GERÁTRICO; NO TAMANHO GRANDE (100 A 150 CM); E  
...ERÃO ESTAR DE ACORDO COM A PORTARIA 1480 DE 1990 DO  
...JAL. PACOTE COM 08 UNIDADES.

...IA PARA MÃOS  
...IA PARA AS MÃOS; NEUTRO; COMPOSTO DE ALCÓOL ETÍLICO 70%;  
...IA PARA PELE; INDICADO PARA AÇÃO BACTERICIDA E ANTI-  
...IA; ACONDICIONADO EM FRASCO PLÁSTICO, COM VÁLVULA TIPO  
...IA E COM DISPOSITIVO ANTI-ENTUPIMENTO E VAZAMENTO;

...IA UM SOLUÇÃO DEGERMANTE DE AÇÃO ANTI SÉPTICA PARA  
...IA DE TRICLOSAN NUMA CONCENTRAÇÃO DE 0,3% A 0,5%  
...IA PARA PELE; ATENDE AS SEGUINTES CONDIÇÕES: SER  
...IA SOATIVOS EMOL. SOBREGORDURANTES EM  
...IA QUADAS PARA LIMPAR A PELE SEM PROMOVER  
...IA LERGENICO; FÁCIL REMOÇÃO DA PELE. EMBALADO EM REFIL  
...IA VÁLVULA; INDIVIDUAL DE CONTROLE AJUSTÁVEL NA PORÇÃO  
...IA LUXO E COM CAPACIDADE DE 350ML. APRESENTAÇÃO DO  
...IA DEBER A LEGISLAÇÃO ATUAL VIGENTE.

...IA A HIGIÊNE  
...IA A HIGIÊNE; HIGIENIZAÇÃO INFANTIL; CONFECCIONADO EM

Handwritten signatures and stamps. A circular stamp from 'Prefeitura Municipal de Laranjeiras do Sul' with '640' and 'PR' is visible. A date stamp '16/09/2017 18:17:14' is at the bottom right.

Município de Laranjeiras do Sul  
Pregão Presencial 9/2017

**PROPOSTA DE FORNECIMENTO DE PRODUTOS / SERVIÇOS**

Fornecedor : WALÉRIA VIRMOND CESAR CHRUSCINSKI - EPP  
 RUA CANDIDO RONDON 1487 - CENTRO - Laranjeiras do Sul/PR - CEP 85301-060  
 Telefone: 42 3635 4480 Fax: 42 3635 4480  
 E-mail: CONTA.TO@REDELA.RSUPERMERCADOS.COM.BR

Contador: VIRMOND CESAR CHRUSCINSKI  
 CPF: 702.150.579-53 RG: 34857776  
 Rua MARECHAL CANDIDO RONDON 1487 - CENTRO - Laranjeiras do Sul/PR - CEP 85301-060  
 Telefone representante: 42 3635 4480  
 Telefone contador: 42 3635 4480

Agência: 734-X - WV CESAR CHRUSCINSKI - EPP - Conta: 37792-9  
 Data de abertura: 12/31/2016

Descrição / Serviço	Qtde.	Unid.	Preço Máximo	Marca	Modelo	Preço Unitário	Preço Total
PEL: FOLHA SIMPLES DE COR PACOTE 150,00 -A), MACIO, MEDINDO, NO MÍNIMO, 22X22CM."	200,00	UN	0,99	TROPICOS		0,95	190,00
DE CELULOSE E POLIPROPILENO; ADESIVOS TERMOPLÁSTICOS, PERNAS, FILME DE POLIETILENO E POLIPROPILENO; PARA USO EM PEQUENO (100 A 150 CM); E SUAS CONDIÇÕES DEVERÃO SEMPRE ATENDER A PORTARIA 1480 DE 1990 DO MS OU LEGISLAÇÃO ATUAL.	1.000,00	UN	13,90	DR FRALDINHA		13,80	13.800,00
unidades de 10x70cm, peso aproximado	50,00	UN	9,98	INCOFRAL		9,90	495,00
FORMATO O; COMPOSIÇÃO INTERNA DE FIBRA DE CELULOSE, POLIETILENO; COBERTURA DE EXTERNA IMPERMEAVEL; CAMADA PARA USO INFANTIL, NO TAMANHO PEQUENO; ADESIVO EM POLIPROPILENO; POLIMEROSUPER ABSORVENTE; ELÁSTICO EM POLIETILENO; COM 2 FIOS; FITAS ADESIVAS DE POLIETILENO; COM 2 FIOS; BARREIRAS LATERAIS ANTI-VAZAMENTO; EMBALADO EM FILME DE POLIETILENO; COM VALIDADE DE 12 MESES A PARTIR DA DATA DE ENTREGA; E SUAS CONDIÇÕES DEVERÃO SEMPRE ATENDER A PORTARIA N°1480/90 DO MS OU LEGISLAÇÃO ATUAL.	1.200,00	UN	3,49	DR FRALDINHA		3,45	4.140,00
DE CELULOSE E POLIPROPILENO; ADESIVOS ELÁSTICOS NAS PERNAS, FILMES DE POLIETILENO E FILME DE POLIETILENO; NO TAMANHO EXTRA GRANDE; E SUAS	1.000,00	UN	24,90	DR FRALDINHA		24,80	24.800,00

Assinatura do Fornecedor:   
 Assinatura do Preceptor:   
 Assinatura do Contador:   
 Assinatura do Representante:   
 Carimbo: Prefeitura Municipal de Laranjeiras do Sul - 641  
 Data: 18/09/2017 18:17:14

Município de Laranjeiras do Sul  
Pregão Presencial 9/2017

### PROPOSTA DE FORNECIMENTO DE PRODUTOS / SERVIÇOS

Fornecedor : WALÉRIA VIRMOND CESAR CHRUSCINSKI - EPP  
E-mail: CONTA.TO@REDELA.RSUPERMERCADOS.COM.BR  
Telefone: 42 3635 4480 Fax: 42 3635 4480  
Celular: 3635 4480  
Contador: VIRMOND CESAR CHRUSCINSKI  
CNPJ: 07.015.579-53  
RG: 34857776

Endereço: RUA MARECHAL CANDIDO RONDON 1487 - CENTRO - Laranjeiras do Sul/PR - CEP 85301-060  
Telefone representante: 42 3635 4480  
Data de abertura: 09/09/2017

Agência: 734-X - WV CESAR CHRUSCINSKI - EPP - Conta: 37792-9  
Objeto: fornecimento de produtos e serviços para a administração municipal de Laranjeiras do Sul/PR (para obter os benefícios da lei complementar nº 123/2006).

Descrição do Produto / Serviço	Qtde.	Unid.	Preço Máximo	Marca	Modelo	Preço Unitário	Preço Total
PRODUTO PARA ESTAR DE ACORDO COM A PORTARIA 1480 DE 1990 DO MS OU EQUIVALENTE COM 20 UNIDADES.	1.500,00	UN	24,90	DR FRALDINHA		24,80	37.200,00

Descrição do Produto / Serviço	Qtde.	Unid.	Preço Máximo	Marca	Modelo	Preço Unitário	Preço Total
SERVICO DE MANUTENÇÃO DE EQUIPAMENTOS ELÉTRICOS E ELETRÔNICOS PARA A ADMINISTRAÇÃO MUNICIPAL DE LARANJEIRAS DO SUL/PR (PARA OBTENÇÃO DOS BENEFÍCIOS DA LEI COMPLEMENTAR Nº 123/2006).	3.000,00	PCT	2,99	PALOMA		2,95	8.850,00

**PREÇO TOTAL DO LOTE : 130.015,00**

VALOR TOTAL DA PROPOSTA: R\$ 130.015,00  
VALOR TOTAL DO LOTE: R\$ 130.015,00

DATA DE ABERTURA: 09/09/2017  
HORARIO: 14:00h

Assinatura do Fornecedor: 

Assinatura do Preposto: 

Assinatura do Fiscal: 

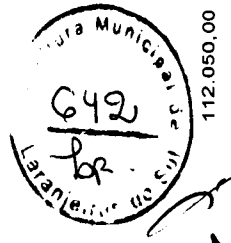

112.050,00  
74,70  
16/03/2017 18:17:14

Município de Laranjeiras do Sul  
Pregão Presencial 9/2017

**PROPOSTA DE FORNECIMENTO DE PRODUTOS / SERVIÇOS**

Fornecedor : WALÉRIA VIRMOND CESAR CHRUSCINSKI - EPP  
VAL CANDIDO RONDON 1487 - CENTRO - Laranjeiras do Sul/PR - CEP 85301-060  
62688

E-mail: CONTA.TO@REDELA RSUPERMERCADOS.COM.BR  
Telefone: 42 3635 4480 Fax:  
Celular:  
Telefone contador:

VIRMOND CESAR CHRUSCINSKI  
CPF: 702.150.579-53 RG: 34857776  
RUA MARECHAL CANDIDO RONDON 1487 - CENTRO - Laranjeiras do Sul/PR - CEP 85301-060  
CONTA.TO@REDELA RSUPERMERCADOS.COM.BR

Telefone representante: 42 3635 4480

Data de abertura:

Conta: 37792-9

como microempresa ou empresa de pequeno porte (para obter os benefícios da lei complementar nº 123/2006).

Qtdde.	Unid.	Preço Máximo	Marca	Modelo	Preço Unitário	Preço Total
20,00	UN	4,90	ARQPLAST		4,85	97,00
15,00	UN	7,99	ARQPLAST		7,80	117,00
10,00	UN	7,90	ARQPLAST		7,80	78,00
10,00	UN	14,90	ARQPLAST		14,80	148,00
100,00	UN	3,95	LORENZON		3,90	390,00
300,00	UN	2,85	BRILHOINOX		2,80	840,00
2.000,00	UN	3,79	TININDO		3,70	7.400,00
300,00	UN	8,99	SANRO		8,90	2.670,00

PREÇO TOTAL DO LOTE : 125.235,00

1. ÉSTICO; DE POLIPROPILENO; COM CAPACIDADE DE 08 LITROS;  
CORES DIVERSAS.

2. ÉSTICO; DE POLIPROPILENO; COM CAPACIDADE DE 10 LITROS;  
CORES DIVERSAS.

3. ÉSTICO; DE POLIPROPILENO; COM CAPACIDADE DE 15 LITROS;  
CORES DIVERSAS.

4. ÉSTICO; DE POLIPROPILENO; COM CAPACIDADE DE 20 LITROS;  
CORES DIVERSAS.

5. PARA LAVAGEM DE ROUPAS COM CERDAS DE NYLON, CABO  
LARGO DE PASSAR (ROUPA) PARA AS MÃOS.

6. TIPO AÇO INOX DE LONGA DURAÇÃO; MEDINDO  
25 CM (DIÂMETRO), PESO LÍQUIDO 10 GRAMAS; TOLERÂNCIA  
DE 0,05; 100% AÇO INOX; NA COR INCOLOR. EMBALAGEM

7. DUPLA FACE, EM ESPUMA DE POLIURETANO COM BACTERICIDA  
ABRASIVO, MEDINDO 110X75X20MM CADA, EMBAL.C/ 3

8. MATERIAL BORRACHA, APLICAÇÃO LIMPEZA, TIPO PUNHO

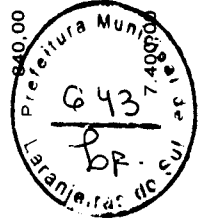

Handwritten signatures and initials over the table and stamp.

Município de Laranjeiras do Sul  
 Pregão Presencial 9/2017

**PROPOSTA DE FORNECIMENTO DE PRODUTOS / SERVIÇOS**

Fornecedor : WALÉRIA VIRMOND CESAR CHRUSCINSKI - EPP  
 AL CANDIDO RONDON 1487 - CENTRO - Laranjeiras do Sul/PR - CEP 85301-060  
 62688

E-mail: [CONTATO@REDELARSUPERMERCADOS.COM.BR](mailto:CONTATO@REDELARSUPERMERCADOS.COM.BR)  
 Telefone: 42 3635 4480 Fax: Celular:

Contador: Telefone contador:

VIRMOND CESAR CHRUSCINSKI  
 CPF: 702.150.579-53 RG: 34857776

RUA MARECHAL CANDIDO RONDON 1487 - CENTRO - Laranjeiras do Sul/PR - CEP 85301-060  
 MNTATO@REDELARSUPERMERCADOS.COM.BR

Telefone representante: 42 3635 4480

Agência: 734-X - WV CESAR CHRUSCINSKI - EPP - Conta: 37792-9

Data de abertura:

como microempresa ou empresa de pequeno porte (para obter os benefícios da lei complementar nº 123/2006).

Descrição / Serviço	Qtde.	Unid.	Preço Máximo	Marca	Modelo	Preço Unitário	Preço Total
GRANDE, COR AMARELA, ACABAMENTO PALMA LISO, NÃO ORRO.	300,00	UN	8,99	SANRO		8,90	2.670,00
MATERIAL BORRACHA, APLICAÇÃO LIMPEZA, TIPO PUNHO DIO, COR AMARELA, ACABAMENTO PALMA LISO, NÃO ORRO.	200,00	PAR	9,85	SANRO		9,70	1.940,00
MATERIAL BORRACHA, APLICAÇÃO LIMPEZA, TIPO PUNHO DIO, COR AMARELA, ACABAMENTO PALMA LISO, NÃO ORRO.	200,00	PAR	10,99	SANRO		10,90	2.180,00
MATERIAL PLÁSTICO RESISTENTE, CABO PLÁSTICO, O 15 CM.	100,00	UN	5,79	LORENZON		5,70	570,00
POSTO DE 100% ALGODÃO TIPO SACO ALVEJADO; MEDINDO 16 FIOS E TRAMA COM 12 FIOS; PESO APROXIMADAMENTE DE 10% DE OSCILAÇÃO NAS MEDIDAS; SEM BAINHA; BRANCO;	500,00	UN	7,99	PANOSUL		7,90	3.950,00
POSTO DE 100% ALGODÃO TIPO SACO CRU; MEDINDO (74X45) 10% DE OSCILAÇÃO NAS MEDIDAS; SEM ACABAMENTO; NA COR	600,00	UN	7,99	PANOSUL		7,90	4.740,00
A VOLTAGEM DE 1,5V; FÓRMULA AVANÇADA E COMPOSIÇÃO S, ZINCO, HIDRÓXIDO DE POTACIO, GRAFITE E OXIDO DE LITO (AAA); EMBALADO EM CARTELA COM 2 UNIDADES; O N° 257 DE 30/06/99 DO CONAMA; NORMA ABNT 7039/87 E	100,00	PCT	6,45	RAYOVAC		6,40	640,00
A VOLTAGEM DE 1,5V, IMPEDÂNCIA INTERNA NOMINAL 120 M-	100,00	PCT	6,29	RAYOVAC		6,25	625,00

Assinaturas e rubricas dos participantes e o selo da Prefeitura Municipal de Laranjeiras do Sul, datado de 19/03/2017 às 18:17:14.

Município de Laranjeiras do Sul  
Pregão Presencial 9/2017

**PROPOSTA DE FORNECIMENTO DE PRODUTOS / SERVIÇOS**

Fornecedor : WALÉRIA VIRMOND CESAR CHRUSCINSKI - EPP  
FABIAN CANDIDO RONDON 1487 - CENTRO - Laranjeiras do Sul/PR - CEP 85301-060  
Telefone: 42 3635 4480 Fax: 42 3635 4480

E-mail: [CONTA.TO@REDELARSUPERMERCADOS.COM.BR](mailto:CONTA.TO@REDELARSUPERMERCADOS.COM.BR)  
Celular: 42 3635 4480

Contador:

WALÉRIA VIRMOND CESAR CHRUSCINSKI  
CPF: 702.150.579-53 RG: 34857776

Endereço: RUA MARECHAL CANDIDO RONDON 1487 - CENTRO - Laranjeiras do Sul/PR - CEP 85301-060  
E-mail: [CONTA.TO@REDELARSUPERMERCADOS.COM.BR](mailto:CONTA.TO@REDELARSUPERMERCADOS.COM.BR)

Telefone representante: 42 3635 4480

Agência: 734-X - WV CESAR CHRUSCINSKI - EPP -

Conta: 37792-9

Data de abertura:

como microempresa ou empresa de pequeno porte (para obter os benefícios da lei complementar nº 123/2006).

Descrição / Serviço	Qtde.	Unid.	Preço Máximo	Marca	Modelo	Preço Unitário	Preço Total
AMANHO PEQUENA (AA), NORMAS: NEDA/ANSI 15 A, IEC LR6; ELA COM 4 UNIDADES; CONFORME A RESOLUÇÃO N. 257 DE NORMA ABNT 7039/87 E 11175/90.	100,00	PCT	9,80	RAYOVAC		9,70	970,00
A; NA VOLTAGEM DE 1,5V, IMPEDÂNCIA INTERNA NOMINAL 150 M- MANHO MÉDIA (C), NORMAS: NEDA/ANSI 14 A, IEC LR14; LA COM 2 UNIDADES; CONFORME A RESOLUÇÃO N. 257 DE NORMA ABNT 7039/87 E 11175/90.	100,00	PCT	9,80	RAYOVAC		9,70	970,00
NA VOLTAGEM DE 1,5V, FÓRMULA AVANÇADA OXÍDO DE MANGANES, ZINCO, HIDROXÍDO DE POTÁCIO, GRAFITE O TAMANHO NO TAMANHO GRANDE (D); EMBALADO EM CARTELA NFORME A RESOLUÇÃO N. 257 DE 30/06/99 DO CONAMA; NORMA 0.	50,00	PCT	3,99	RAYOVAC		3,95	197,50
A VOLTAGEM DE 1,5V; 2650 MAH; NO TAMANHO MÉDIA (C); A COM 2 UNIDADES; CONFORME A RESOLUÇÃO N. 257 DE ORMA ABNT 7039/87 E 11175/90.	50,00	PCT	5,99	RAYOVAC		5,80	290,00
A VOLTAGEM DE 1,5V; 6200 MAH; NO TAMANHO GRANDE (D); A COM 2 UNIDADES; CONFORME A RESOLUÇÃO N. 257 DE ORMA ABNT 7039/87 E 11175/90.	100,00	PCT	3,99	RAYOVAC		3,89	389,00
DE MADEIRA, COM 12 UNIDADES.	100,00	DZ	2,85	GINA		2,80	280,00
INODORO, PICOTADO, ATENDENDO AS NORMAS DA ABNT O 39X58 CM CADA, COM CAPACIDADE DE 15 LITROS, PCTE	500,00	RL	11,19	FORTILIXO		11,10	5.550,00
	500,00	RL	11,19	FORTILIXO		11,10	5.550,00

*[Handwritten signatures and marks]*

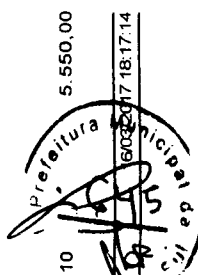

6032017 18:17:14



**PROPOSTA DE FORNECIMENTO DE PRODUTOS / SERVIÇOS**

Fornecedor : WALÉRIA VIRMOND CESAR CHRUSCINSKI - EPP  
FABRIL CANDIDO RONDON 1487 - CENTRO - Laranjeiras do Sul/PR - CEP 85301-060  
362688

E-mail: CONTATO@REDELARSUPERMERCADOS.COM.BR  
Telefone: 42 3635 4480 Fax:

Celular:  
Telefone contador:

Contador: VIRMOND CESAR CHRUSCINSKI  
CPF: 702.150.579-53 RG: 34857776

Endereço: RUA MARECHAL CANDIDO RONDON 1487 - CENTRO - Laranjeiras do Sul/PR - CEP 85301-060  
CONTATO@REDELARSUPERMERCADOS.COM.BR

Telefone representante: 42 3635 4480

Agência: 734-X - W V CESAR CHRUSCINSKI - EPP -

Conta: 37792-9

Data de abertura:

como microempresa ou empresa de pequeno porte (para obter os benefícios da lei complementar nº 123/2006).

Item / Serviço	Qtde.	Unid.	Preço Máximo	Marca	Modelo	Preço Unitário	Preço Total
100 LITROS, REFORÇADO, P.CTE C/25 UD, COM NO MÍNIMO 08 LITROS, INODORO, PICOTADO, ATENDENDO AS NORMAS DA ABNT NBR 12218-1, TIPO: BARRIL, TAMANHO 75X405.	500,00	RL	13,90	FORTILIXO		13,80	6.900,00
100,00 PROPRIEDADES MÍNIMAS: CEPA EM POLIPROPILENO; (COMPRELARGUESURA); COM 66 TUFOS; CONTENDO 200 COM CERDAS DE PELO SINTÉTICO; TIPO LISA; CEPA PESANDO PARA REVESTIDA DE POLIPROPILENO MEDINDO 120CM; COM GANCHO DE ALTA DENSIDADE; ROSCA EM POLIETILENO DE BAIXA DENSIDADE.	100,00	UN	9,90	LORENZON		9,80	980,00
100,00 PEÇA PESADA (TIPO VASSOURÃO); PROPRIEDADES MÍNIMAS: COM CERDAS DE NYLON SINTÉTICO; TIPO LISA; CABO DE MEDINDO 120CM.	100,00	UN	18,90	LORENZON		18,80	1.880,00
200,00 FERRAMENTA AMARRADA EM NO MÍNIMO 03 PONTOS, E FIXADA NO CABO DE COMPRIMENTO MÍNIMO DE 90 CM, EM MADEIRA TRATADA, DIMENSÕES MÍNIMAS DA PALHADA: 45 CM DE ALTURA, 25 CM DE LARGURA, 05 CM DE ESPESSURA.	200,00	UN	14,90	LORENZON		14,80	2.960,00
300,00 POLIPROPILENO COM SISTEMA DE ROSCA PARA FIXAÇÃO DO CABO; BARRACHA: EM EVA; DUPLA DE ALTA MACIEZ E RESISTENTE À UMIDADE; CABO DE MADEIRA COM ROSCA PARA FIXAÇÃO EM POLIPROPILENO; MEDINDO 120CM; GANCHO DE ALTA DENSIDADE.	300,00	UN	15,90	LORENZON		15,80	4.740,00
300,00 POLIPROPILENO; CEPA MEDINDO 60CM; BARRACHA: NATURAL; BARRACHA: COM ESPESSURA DE 3,5 MM (+/- 0,05); CEPA PESANDO PARA REVESTIR MADEIRA REVESTIDO EM POLIPROPILENO; MEDIDAS DO CABO: 45 CM DE ALTURA, 25 CM DE LARGURA, 05 CM DE ESPESSURA.	300,00	UN	16,90	LORENZON		15,80	4.740,00



Handwritten signatures and initials over the table rows.

13/09/2017 08:17:14

Município de Laranjeiras do Sul  
Pregão Presencial 9/2017

**PROPOSTA DE FORNECIMENTO DE PRODUTOS / SERVIÇOS**

Fornecedor : WALÉRIA VIRMOND CESAR CHRUSCINSKI - EPP  
 RUA CANDIDO RONDON 1487 - CENTRO - Laranjeiras do Sul/PR - CEP 85301-060  
 E-mail: CONTATO@REDELARSUPERMERCADOS.COM.BR  
 Telefone: 42 3635 4480 Fax: Celular: Telefone contador: 42 3635 4480

Contador: VIRMOND CESAR CHRUSCINSKI  
 CPF: 702.150.579-53 RG: 34857776

RUA MARECHAL CANDIDO RONDON 1487 - CENTRO - Laranjeiras do Sul/PR - CEP 85301-060  
 CONTATO@REDELARSUPERMERCADOS.COM.BR

Agência: 734-X - W V CESAR CHRUSCINSKI - EPP - Conta: 37792-9  
 como microempresa ou empresa de pequeno porte (para obter os benefícios da lei complementar nº 123/2006).

Qtde.	Unid.	Preço Máximo	Marca	Modelo	Preço Unitário	Preço Total
30,00	UN	16,50	PANOSUL		16,40	492,00
100,00	UN	8,90	ISAPATEX		8,80	880,00
200,00	UN	3,99	ARTEPANO		3,90	780,00
200,00	UN	9,90	ISAPATEX		9,80	1.960,00
150,00	UN	6,30	PANOSUL		6,20	930,00
500,00	UN	9,19	FORTILIXO		9,10	4.550,00

ATENDEDO AS NORMAS DA ABNT NBR 9190 E 9191, MEDINDO CAPACIDADE DE 30 LITROS, PCTE COM 50 UNIDADES.

Serviço	Qtde.	Unid.	Preço Máximo	Marca	Modelo	Preço Unitário	Preço Total
TECIDO MEDINDO 2,20X1,60	300,00	UN	71,90	COPAGAS		71,00	21.300,00
VIVERSAS CORES 1ª QUALIDADE.	150,00	UN	315,00	COPAGAS		314,00	47.100,00

**PREÇO TOTAL DO LOTE : 75.043,50**

Serviço	Qtde.	Unid.	Preço Máximo	Marca	Modelo	Preço Unitário	Preço Total
8X8	5.000,00	UN	1,85	REDE LAR		1,80	9.000,00
8X8	5.000,00	UN	1,85	REDE LAR		1,80	9.000,00
UTAS	5.000,00	UN	1,85	REDE LAR		1,80	9.000,00
GRAMAS	300,00	KG	19,90	REDE LAR		19,80	5.940,00
ÃO DE FORMA)	5.000,00	UN	1,95	REDE LAR		1,90	9.500,00
ES/PRESUNTO E QUEIJO)	5.000,00	UN	3,79	REDE LAR		3,70	18.500,00
8 X 8 CM	1.500,00	UN	1,85	REDE LAR		1,80	2.700,00
ADO 100 GR	5.000,00	UN	1,85	REDE LAR		1,80	9.000,00
	5.000,00	UN	2,00	REDE LAR		1,90	9.500,00
	5.000,00	UN	0,75	REDE LAR		0,70	3.500,00
	5.000,00	UN	1,00	REDE LAR		0,95	4.750,00
	5.000,00	UN	0,38	REDE LAR		0,37	1.850,00
	5.000,00	UN	0,45	REDE LAR		0,44	2.200,00
	5.000,00	UN	0,45	REDE LAR		0,44	2.200,00
	5.000,00	UN	0,99	REDE LAR		0,98	4.900,00

**PREÇO TOTAL DO LOTE : 68.400,00**

Handwritten signatures and stamps, including a circular stamp with the text "Prestadora M" and "18/17:14".

Município de Laranjeiras do Sul  
 Pregão Presencial 9/2017

**PROPOSTA DE FORNECIMENTO DE PRODUTOS / SERVIÇOS**

Fornecedor : WALÉRIA VIRMOND CESAR CHRUSCINSKI - EPP  
 VÍTOR CANDIDO RONDON 1487 - CENTRO - Laranjeiras do Sul/PR - CEP 85301-060  
 962688  
 Contador:

E-mail: CONTA TO@REDELA SUPERMERCADOS.COM.BR  
 Telefone: 42 3635 4480 Fax:

Celular:  
 Telefone contador:

CPF: 702.150.579-53 RG: 34857776

Endereço : RUA MARECHAL CANDIDO RONDON 1487 - CENTRO - Laranjeiras do Sul/PR - CEP 85301-060  
 E-MAIL: CONTA TO@REDELA SUPERMERCADOS.COM.BR

Telefone representante: 42 3635 4480

Agência: 734-X - WV CESAR CHRUSCINSKI - EPP - Conta: 37792-9

como micro empresa ou empresa de pequeno porte (para obter os benefícios da lei complementar nº 123/2006).  
 Data de abertura:

Descrição / Serviço	Qtde.	Unid.	Preço Máximo	Marca	Modelo	Preço Unitário	Preço Total
MOIDA MINI	5.000,00	UN	0,38	REDE LAR		0,37	1.850,00
MAMAS	5.000,00	UN	0,45	REDE LAR		0,44	2.200,00
AS	2.000,00	UN	0,55	REDE LAR		0,54	1.080,00
GRAMAS	2.000,00	UN	0,55	REDE LAR		0,54	1.080,00
S	2.000,00	UN	0,65	REDE LAR		0,64	1.280,00
	5.000,00	UN	1,00	REDE LAR		0,99	1.980,00
			6,50	REDE LAR		6,49	32.450,00
<b>PREÇO TOTAL DO LOTE :</b>							<b>143.460,00</b>

Descrição / Serviço	Qtde.	Unid.	Preço Máximo	Marca	Modelo	Preço Unitário	Preço Total
MACIAS E BRILHANTES, NÃO QUEBRADIÇA MIOLOS E MACIOS, TIPO TRADICIONAL, PEÇA FATIADA, CONTENDO COMPOSTO DE FARINHA DE TRIGO, AÇÚCAR, GORDURA SAL, REFORÇADOR, ÁGUA, FERMENTO BIOLÓGICO, ANTIMOFO, PLÁSTICO PVC ATÓXICO, COM VALIDADE MÍNIMA 05 DIAS A ENTREGA, E SUAS CONDIÇÕES DEVERÃO ESTAR DE ACORDO COM O DECRETO Nº 593, DE 25/08/99, PORTARIA 263 DE 22 DE ABRIL DE 2005 E SUAS ALTERAÇÕES POSTERIORES, PRODUTO SUJEITO À ENTREGA AOS PROCED. ADMINISTRATIVOS DETERMINADOS	200,00	UN	3,99	REDE LAR		3,95	790,00

MACIA, LISA, BRILHANTE, COM MIOLO CONSISTENTE E MÍNIMA DA MASSA 35.50G DE FARINHA DE TRIGO, 3.60G DE FARINHA VEGETAL, 0.70G DE LEITE EM PÓ, 0.70G DE SAL, 0.70G DE ÁGUA, 1.8G DE FERMENTO BIOLÓGICO, 0.05G DE SAL POR UNIDADE, PACOTE CONTENDO 6 UNIDADES, VALIDADE MÍNIMA 05 DIAS A ENTREGA, E SUAS CONDIÇÕES DEVERÃO ESTAR DE ACORDO COM O DECRETO Nº 593, DE 25/08/99, PORTARIA 263 DE 22 DE ABRIL DE 2005 E SUAS ALTERAÇÕES POSTERIORES, PRODUTO SUJEITO À ENTREGA AOS PROCED. ADMINISTRATIVOS DETERMINADOS

MACIA, LISA, BRILHANTE, COM MIOLO CONSISTENTE E MÍNIMA DA MASSA 35.50G DE FARINHA DE TRIGO, 3.60G DE FARINHA VEGETAL, 0.70G DE LEITE EM PÓ, 0.70G DE SAL, 0.70G DE ÁGUA, 1.8G DE FERMENTO BIOLÓGICO, 0.05G DE SAL POR UNIDADE, PACOTE CONTENDO 6 UNIDADES, VALIDADE MÍNIMA 05 DIAS A ENTREGA, E SUAS CONDIÇÕES DEVERÃO ESTAR DE ACORDO COM O DECRETO Nº 593, DE 25/08/99, PORTARIA 263 DE 22 DE ABRIL DE 2005 E SUAS ALTERAÇÕES POSTERIORES, PRODUTO SUJEITO À ENTREGA AOS PROCED. ADMINISTRATIVOS DETERMINADOS	200,00	PCT	3,99	REDE LAR		3,95	790,00
---	--------	-----	------	----------	--	------	--------

MACIA, LISA, BRILHANTE, COM MIOLO CONSISTENTE E MÍNIMA DA MASSA 35.50G DE FARINHA DE TRIGO, 3.60G DE FARINHA VEGETAL, 0.70G DE LEITE EM PÓ, 0.70G DE SAL, 0.70G DE ÁGUA, 1.8G DE FERMENTO BIOLÓGICO, 0.05G DE SAL POR UNIDADE, PACOTE CONTENDO 6 UNIDADES, VALIDADE MÍNIMA 05 DIAS A ENTREGA, E SUAS CONDIÇÕES DEVERÃO ESTAR DE ACORDO COM O DECRETO Nº 593, DE 25/08/99, PORTARIA 263 DE 22 DE ABRIL DE 2005 E SUAS ALTERAÇÕES POSTERIORES, PRODUTO SUJEITO À ENTREGA AOS PROCED. ADMINISTRATIVOS DETERMINADOS

MACIA, LISA, BRILHANTE, COM MIOLO CONSISTENTE E MÍNIMA DA MASSA 35.50G DE FARINHA DE TRIGO, 3.60G DE FARINHA VEGETAL, 0.70G DE LEITE EM PÓ, 0.70G DE SAL, 0.70G DE ÁGUA, 1.8G DE FERMENTO BIOLÓGICO, 0.05G DE SAL POR UNIDADE, PACOTE CONTENDO 6 UNIDADES, VALIDADE MÍNIMA 05 DIAS A ENTREGA, E SUAS CONDIÇÕES DEVERÃO ESTAR DE ACORDO COM O DECRETO Nº 593, DE 25/08/99, PORTARIA 263 DE 22 DE ABRIL DE 2005 E SUAS ALTERAÇÕES POSTERIORES, PRODUTO SUJEITO À ENTREGA AOS PROCED. ADMINISTRATIVOS DETERMINADOS

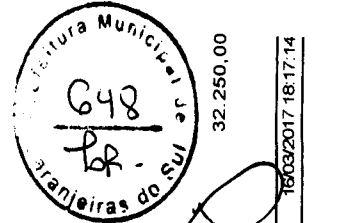

Handwritten signatures and dates: 18/03/2017 18:17:14

6,49 FORNELLO

5.000,00 KG  
 MASSA: 40G FARINHA DE TRIGO, 0,8G DE SAL, 0,4G DE

Município de Laranjeiras do Sul  
Pregão Presencial 9/2017

**PROPOSTA DE FORNECIMENTO DE PRODUTOS / SERVIÇOS**

Fornecedor : WALÉRIA VIRMOND CESAR CHRUSCINSKI - EPP  
WALÉRIA VIRMOND CESAR CHRUSCINSKI - EPP  
RUA MARECHAL CANDIDO RONDON 1487 - CENTRO - Laranjeiras do Sul/PR - CEP 85301-060  
622688

E-mail: CONTATO@REDELARSUPERMERCADOS.COM.BR  
Telefone: 42 3635 4480 Fax: Celular:

Telefone contador:

RG: 34857776

CPF: 702.150.579-53  
RUA MARECHAL CANDIDO RONDON 1487 - CENTRO - Laranjeiras do Sul/PR - CEP 85301-060  
CONTATO@REDELARSUPERMERCADOS.COM.BR

Telefone representante: 42 3635 4480

Agência: 734-X - WV CESAR CHRUSCINSKI - EPP -

Conta: 37792-9

Data de abertura:

como microempresa ou empresa de pequeno porte (para obter os benefícios da lei complementar nº 123/2006).

/ Serviço	Qtde.	Unid.	Preço Máximo	Marca	Modelo	Preço Unitário	Preço Total
-----------	-------	-------	--------------	-------	--------	----------------	-------------

DE ÁGUA, 0,2G DE AÇÚCAR, 1,2G DE FERMENTO BIOLÓGICO, 0,4G  
AL, PESANDO 50 GRAMAS POR UNIDADE, VIDA ÚTIL 6 HORAS,  
ADA, E SUAS CONDIÇÕES DEVERÃO ESTAR DE ACORDO COM O  
9) E (PORT. 593, DE 25/08/99), PORTARIA 263 DE 22 DE SETEMBRO  
TACÕES POSTERIORES, PRODUTO SUJEITO À VERIFICAÇÃO NO  
PROCED. ADMINISTRATIVOS DETERMINADOS PELA ANVISA

PREÇO TOTAL DO LOTE : 33.830,00  
PREÇO TOTAL DO LOTE : 0,00  
TOTAL DA PROPOSTA : 1.422.957,30

*Waléria Chruscinski*  
WALÉRIA VIRMOND CESAR CHRUSCINSKI - EPP  
CPF: 00.070.464/0004-17

100.070.464/0004-17  
WALERIA VIRMOND CESAR  
CHRUSCINSKI

1487  
RUA MARECHAL CANDIDO RONDON 1487  
85.301-060 LARANJEIRAS DO SUL - PR



*Jul*  
*[Signature]*

ENVELOPE PROPOSTA (ENVELOPE Nº 01)



PREGÃO Nº 009/2017

NOME DO PROPONENTE: VALERIA VIRMOND CES

CNPJ: 00.070.464/0004-17

FONE: 42 3635 4480

00.070.464/0004-17

VALERIA VIRMOND CESAR  
CHRUSCINSKI

RUA MARECHAL CANDIDO RONDON 1487  
15.301-080 - LARANJEIRAS DO SUL - PR

**PROPOSTA DE FORNECIMENTO DE PRODUTOS / SERVIÇOS**

Fornecedor : R. FONTANELLA & CIA LTDA - ME  
 MEMBRO 2321 - CENTRO - Laranjeiras do Sul/PR - CEP 85301-050  
 2951

E-mail: panificadora15@globo.com

Telefone : 423635-2767

Fax:

Contador: ELCY DEALMEDA

Telefone contador: 423635-3835

RG: 2.029.285

RUA SOUZA NAVES 29 CASA - CENTRO - Laranjeiras do Sul/PR - CEP 85301-190  
 icadora15@globo.com

Telefone representante:

Agência: 734-X - BANCO DO BRASIL - Laranjeiras do Sul/PR Conta: 16300-7

Data de abertura:

para obter os benefícios da lei complementar nº 123/2006).

PREÇO TOTAL DO LOTE :	0,00
PREÇO TOTAL DO LOTE :	0,00
PREÇO TOTAL DO LOTE :	0,00
PREÇO TOTAL DO LOTE :	0,00
PREÇO TOTAL DO LOTE :	0,00
PREÇO TOTAL DO LOTE :	0,00
PREÇO TOTAL DO LOTE :	0,00
PREÇO TOTAL DO LOTE :	0,00
PREÇO TOTAL DO LOTE :	0,00
PREÇO TOTAL DO LOTE :	0,00
PREÇO TOTAL DO LOTE :	0,00
PREÇO TOTAL DO LOTE :	0,00
PREÇO TOTAL DO LOTE :	0,00
PREÇO TOTAL DO LOTE :	0,00
PREÇO TOTAL DO LOTE :	0,00
PREÇO TOTAL DO LOTE :	0,00
PREÇO TOTAL DO LOTE :	0,00
PREÇO TOTAL DO LOTE :	0,00
PREÇO TOTAL DO LOTE :	0,00

Serviço	Ctde.	Unid.	Preço Máximo	Marca	Modelo	Preço Unitário	Preço Total
	5.000,00	UN	1,85			1,85	9.250,00
X8	5.000,00	UN	1,85			1,85	9.250,00
TAS	5.000,00	UN	1,85			1,85	9.250,00
RAMAS	300,00	KG	19,90			19,90	5.970,00
ÃO DE FORMA)	5.000,00	UN	1,95			1,95	9.750,00
S/PRESUNTO E QUEIJO)	5.000,00	UN	3,79			3,79	18.950,00
8 X 8 CM	1.500,00	UN	1,85			1,85	2.775,00
DO 100 GR	5.000,00	UN	1,85			1,85	9.250,00
	5.000,00	UN	2,00			2,00	10.000,00

16/09/2017 15:02:18  
 eleitura

Município de Laranjeiras do Sul  
Pregão Presencial 9/2017

**PROPOSTA DE FORNECIMENTO DE PRODUTOS / SERVIÇOS**

Fornecedor : R. FONTANELLA & CIA LTDA - ME  
EMBRO 2321 - CENTRO - Laranjeiras do Sul/PR - CEP 85301-050  
951

E-mail: panificadora15@globo.com  
Telefone : 423635-2767 Fax:

Telefone contador: 423635-3835  
Celular:

Contador: ELCY DE ALMEIDA  
CPF: 395.039.509-10

RG: 2.029.285

RUA SOUZA NAVES 29 CASA - CENTRO - Laranjeiras do Sul/PR - CEP 85301-190  
icadorada15@globo.com

Telefone representante:

Agência: 734-X - BANCO DO BRASIL - Laranjeiras do Sul/PR Conta: 16300-7

como microempresa ou empresa de pequeno porte (para obter os benefícios da lei complementar nº 123/2006).

Serviço	Ctde.	Unid.	Preço Máximo	Marca	Modelo	Preço Unitário	Preço Total
	5.000,00	UN	0,75			0,75	3.750,00
	5.000,00	UN	1,00			1,00	5.000,00
	5.000,00	UN	0,38			0,38	1.900,00
	5.000,00	UN	0,45			0,45	2.250,00
	5.000,00	UN	0,45			0,45	2.250,00
	5.000,00	UN	0,99			0,99	4.950,00
	5.000,00	UN	0,38			0,38	1.900,00
	5.000,00	UN	0,45			0,45	2.250,00
	2.000,00	UN	0,55			0,55	1.100,00
	2.000,00	UN	0,55			0,55	1.100,00
	2.000,00	UN	0,65			0,65	1.300,00
	2.000,00	UN	1,00			1,00	2.000,00
	5.000,00	UN	6,50			6,50	32.500,00
							<b>146.695,00</b>

PREÇO TOTAL DO LOTE :

Serviço	Ctde.	Unid.	Preço Máximo	Marca	Modelo	Preço Unitário	Preço Total
MIOSLOS DE TRIGO, TIPO TRADICIONAL, PEÇA FATIADA, CONTENDO 35,50G DE FARINHA DE TRIGO, 3,60G DE LEITE EM PÓ, 0,70G DE SAL, 0,05G DE FERMENTO BIOLÓGICO, 0,05G DE ÁGUA, 1,8G DE FERMENTO BIOLÓGICO, 0,05G DE	200,00	UN	3,99			3,99	798,00

200,00 PCT

3,99

798,00

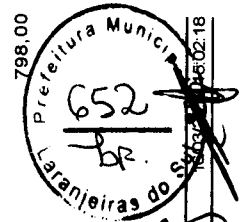

Handwritten signature and date 15/02/18.

Handwritten signature.

Handwritten signature.

Handwritten signature.

Handwritten signature.

Handwritten signature.

**PROPOSTA DE FORNECIMENTO DE PRODUTOS / SERVIÇOS**

Fornecedor: R. FONTANELLA & CIA LTDA - ME  
/EMBRO 2321 - CENTRO - Laranjeiras do Sul/PR - CEP 85301-050  
9591

E-mail: panificadora15@globo.com

Telefone: 423635-2767

Fax:

Celular:

Contador: ELCY DEALMEDA

Telefone contador: 423635-3835

RG: 2.029.285

CPF: 395.039.509-10

RUA SOUZA NAVES 29 CASA - CENTRO - Laranjeiras do Sul/PR - CEP 85301-190  
panificadora15@globo.com

Telefone representante:

Agência: 734-X - BANCO DO BRASIL - Laranjeiras do Sul/PR

Conta: 16300-7

Data de abertura:

como microempresa ou empresa de pequeno porte (para obter os benefícios da lei complementar nº 123/2006).

Serviço	Qtde.	Unid.	Preço Máximo	Marca	Modelo	Preço Unitário	Preço Total
---------	-------	-------	--------------	-------	--------	----------------	-------------

AR DA DATA DE ENTREGA, EMBALADO EM SACO PLÁSTICO E GRADADO DE PVC, ATÓXICO, E SUAS CONDIÇÕES DEVERÃO SER DE 16/04/99) E (PORT. 593, DE 25/08/99), SETEMBRO DE 2005 E SUAS ALTERAÇÕES POSTERIORES, VERIFICAÇÃO NO ATO DA ENTREGA.	5.000,00	KG	6,49			6,49	32.450,00
--	----------	----	------	--	--	------	-----------

MASSA: 40G FARINHA DE TRIGO, 0,8G DE SAL, 0,4G DE ÁGUA, 0,2G DE AÇÚCAR, 1,2G DE FERMENTO BIOLÓGICO, 0,4G PESANDO 50 GRAMAS POR UNIDADE, VIDA ÚTIL 6 HORAS, A, E SUAS CONDIÇÕES DEVERÃO ESTAR DE ACORDO COM O E (PORT. 593, DE 25/08/99), PORTARIA 263 DE 22 DE SETEMBRO DE 2005 E SUAS ALTERAÇÕES POSTERIORES, PRODUTO SUJEITO À VERIFICAÇÃO NO PROCED. ADMINISTRATIVOS DETERMINADOS PELA ANVISA

PREÇO TOTAL DO LOTE: 34.046,00  
PREÇO TOTAL DO LOTE: 0,00  
TOTAL DA PROPOSTA: 180.741,00

R. FONTANELLA & CIA LTDA - ME  
CNPJ: 05.700.439/0001-40







ENVELOPE PROPOSTA (envelope nº. 01)  
PREGÃO Nº. 009/2017  
NOME DO PROPONENTE: R. FONTANELLA & CIA  
CNPJ: 05.700.439/0001-40  
FONE/FAX: (42) 3635-2767

Município de Laranjeiras do Sul  
Pregão Presencial 9/2017

### PROPOSTA DE FORNECIMENTO DE PRODUTOS / SERVIÇOS

Fornecedor : N J IANSEN & CIA LTDA - EPP  
R. JOSE AYRES DE OLIVEIRA 1549 - CENTRO - Laranjeiras do Sul/PR - CEP 85301-240  
2695

Contador: ELCY DE ALMEIDA

CPF: 007.642.169-45 RG: 6.505.019-6

AVENIDA ALVARO NA TEL DE CAMARGO 2777 - CENTRO - Laranjeiras do Sul/PR - CEP 85301-100

E-mail: fforrello@hotmail.com

Telefone: 423635-1508 Fax:

Telefone contador: 423635-3835

Celular:

Telefone representante:

Agência: - - - /

Conta: -

Data de abertura:

como microempresa ou empresa de pequeno porte (para obter os benefícios da lei complementar nº 123/2006).

PREÇO TOTAL DO LOTE :	0,00
PREÇO TOTAL DO LOTE :	0,00
PREÇO TOTAL DO LOTE :	0,00
PREÇO TOTAL DO LOTE :	0,00
PREÇO TOTAL DO LOTE :	0,00
PREÇO TOTAL DO LOTE :	0,00
PREÇO TOTAL DO LOTE :	0,00
PREÇO TOTAL DO LOTE :	0,00
PREÇO TOTAL DO LOTE :	0,00
PREÇO TOTAL DO LOTE :	0,00
PREÇO TOTAL DO LOTE :	0,00
PREÇO TOTAL DO LOTE :	0,00
PREÇO TOTAL DO LOTE :	0,00
PREÇO TOTAL DO LOTE :	0,00
PREÇO TOTAL DO LOTE :	0,00
PREÇO TOTAL DO LOTE :	0,00
PREÇO TOTAL DO LOTE :	0,00
PREÇO TOTAL DO LOTE :	0,00
PREÇO TOTAL DO LOTE :	0,00

serviço	Qtde.	Unid.	Preço Máximo	Marca	Modelo	Preço Unitário	Preço Total
B	5.000,00	UN	1,85			1,85	9.250,00
BXB	5.000,00	UN	1,85			1,85	9.250,00
JTAS	5.000,00	UN	1,85			1,85	9.250,00
GRAMAS	300,00	KG	19,90			19,90	5.970,00
ÃO DE FORMA)	5.000,00	UN	1,95			1,95	9.750,00
ES/PRESUNTO E QUEIJO)	5.000,00	UN	3,79			3,79	18.950,00
8 X 8 CM	1.500,00	UN	1,85			1,85	2.775,00
ADO 100 GR	5.000,00	UN	1,85			1,85	9.250,00
	5.000,00	UN	2,00			2,00	10.000,00

Handwritten signatures and stamps:

- Signature: [Handwritten Signature]
- Stamp: =leitura p. Muni
- Stamp: 16/09/2017 16:48:40

**PROPOSTA DE FORNECIMENTO DE PRODUTOS / SERVIÇOS**

Fornecedor: N J ANSEN & CIA LTDA - EPP

R JOSE AYRES DE OLIVEIRA 1549 - CENTRO - Laranjeiras do Sul/PR - CEP 85301-240

Contador: ELCY DE ALMEIDA

CPF: 007.642.169-45

AVENIDA ALVARO NATEL DE CAMARGO 2777 - CENTRO - Laranjeiras do Sul/PR - CEP 85301-100

E-mail: ffornele@hotmail.com

Telefone: 423635-1508

Fax:

Telefone contador: 423635-3835

RG: 6.505.019-6

Telefone representante:

Agência: - - - /

Conta: -

Para obter os benefícios da lei complementar nº 123/2006).

Serviço	Qtde.	Unid.	Preço Máximo	Marca	Modelo	Preço Unitário	Preço Total
	5.000,00	UN	0,75			0,75	3.750,00
	5.000,00	UN	1,00			1,00	5.000,00
	5.000,00	UN	0,38			0,38	1.900,00
	5.000,00	UN	0,45			0,45	2.250,00
	5.000,00	UN	0,45			0,45	2.250,00
	5.000,00	UN	0,99			0,99	4.950,00
	5.000,00	UN	0,38			0,38	1.900,00
	5.000,00	UN	0,45			0,45	2.250,00
	2.000,00	UN	0,55			0,55	1.100,00
	2.000,00	UN	0,55			0,55	1.100,00
	2.000,00	UN	0,65			0,65	1.300,00
	2.000,00	UN	1,00			1,00	2.000,00
	5.000,00	UN	6,50			6,50	32.500,00
<b>PREÇO TOTAL DO LOTE :</b>							<b>146.696,00</b>

Serviço	Qtde.	Unid.	Preço Máximo	Marca	Modelo	Preço Unitário	Preço Total
	200,00	UN	3,99			3,99	798,00

IAS E BRILHANTES, NÃO QUEBRADIÇA MIOLOS  
S E MACIOS, TIPO TRADICIONAL, PEÇA FATIADA, CONTENDO  
MISTO DE FARINHA DE TRIGO, AÇÚCAR, GORDURA  
AL, REFORÇADOR, ÁGUA, FERMENTO BIOLÓGICO, ANTIMOFO,  
STICO PVC ATÓXICO, COM VALIDADE MÍNIMA 05 DIAS A  
REGA, E SUAS CONDIÇÕES DEVERÃO ESTAR DE ACORDO  
04/99) E (PORT. 593, DE 25/08/99), PORTARIA 263 DE 22 DE  
S ALTERAÇÕES POSTERIORES, PRODUTO SUJEITO À  
ENTREGA AOS PROCED. ADMINISTRATIVOS DETERMINADOS

MACIA, LISA, BRILHANTE, COM MIOLO CONSISTENTE E  
MÍNIMA DA MASSA 35,50G DE FARINHA DE TRIGO, 3,60G DE  
A VEGETAL, 0,70G DE LEITE EM PÓ, 0,70G DE SAL, 0,70G DE  
E ÁGUA, 1,8G DE FERMENTO BIOLÓGICO, 0,05G DE  
POR UNIDADE, PACOTE CONTENDO 6 UNIDADES, VALIDADE

3,99

3,99

PCT

200,00

798,00



*[Handwritten signatures and initials]*

Município de Laranjeiras do Sul  
Pregão Presencial 9/2017

# PROPOSTA DE FORNECIMENTO DE PRODUTOS / SERVIÇOS

Fornecedor : N J IANSEN & CIA LTDA - EPP  
R. JOSE AYRES DE OLIVEIRA 1549 - CENTRO - Laranjeiras do Sul/PR - CEP 85301-240  
2695

Contador: ELCY DE ALMEIDA  
CPF: 007.642.169-45

E-mail: ffonello@hotmail.com  
Telephone: 423635-1508 Fax:

Cellular:  
Telephone contador: 423635-3835

RG: 6.505.019-6

AVENIDA ALVARO NA TEL DE CAMARGO 2777 - CENTRO - Laranjeiras do Sul/PR - CEP 85301-100

Telefone representante:

Agência: - - - /

Conta: -

Para obter os benefícios da lei complementar nº 123/2006).

Serviço	Qtde.	Unid.	Preço Máximo	Marca	Modelo	Preço Unitário	Preço Total
PAR DA DATA DE ENTREGA, EMBALADO EM SACO PLÁSTICO E GRADADO DE PVC, ATÓXICO, E SUAS CONDIÇÕES DEVERÃO SER DE 25/08/99) E (PORT. 593, DE 25/08/99), PORTARIA 263 DE 22 DE SETEMBRO DE 2005 E SUAS ALTERAÇÕES POSTERIORES, VERIFICAÇÃO NO ATO DA ENTREGA.	5.000,00	KG	6,49			6,49	32.450,00

A MASSA: 40G FARINHA DE TRIGO, 0,8G DE SAL, 0,4G DE ÁGUA, 0,2G DE AÇÚCAR, 1,2G DE FERMENTO BIOLÓGICO, 0,4G PESANDO 50 GRAMAS POR UNIDADE, VIDA ÚTIL 6 HORAS, A, E SUAS CONDIÇÕES DEVERÃO ESTAR DE ACORDO COM O E (PORT. 593, DE 25/08/99), PORTARIA 263 DE 22 DE SETEMBRO DE 2005 E SUAS ALTERAÇÕES POSTERIORES, PRODUTO SUJEITO A VERIFICAÇÃO NO PROCED. ADMINISTRATIVOS DETERMINADOS PELA ANVISA

PREÇO TOTAL DO LOTE : 34.046,00  
PREÇO TOTAL DO LOTE : 0,00  
TOTAL DA PROPOSTA : 180.741,00

N J IANSEN & CIA LTDA - EPP  
CNPJ: 04.779.370/0001-20





**ENVELOPE PROPOSTA (envelope nº. 01)**

**PREGÃO Nº. 009/2017**

**NOME DO PROPONENTE: N J IANSEN & CIA L**

**CNPJ: 04.779.370/0001-20**

**FONE/FAX: (42) 3635-1508/ 3635-1588**

Município de Laranjeiras do Sul  
Pregão Presencial 9/2017

# PROPOSTA DE FORNECIMENTO DE PRODUTOS / SERVIÇOS

Fornecedor : MARIA LUIZA BECCARI ME  
RUA SETE DE SETEMBRO 2324 - CENTRO - Laranjeiras do Sul/PR - CEP 85301-070  
02317

E-mail: VALDIRENEBECCARI@HOTMAIL.COM  
Telefone: 42036351335 Fax:

Celular: 999044797  
Telefone contador: 4236351127

Contador: JOSE ANTONIO DILGER  
RG: 138168891

CPF: 880.361.119-34  
RUA SETE DE SETEMBRO 2324 AP 01 - CENTRO - Laranjeiras do Sul/PR - CEP 85301-070  
VALDIRENEBECCARI@HOTMAIL.COM

Telefone representante: 4236351335

Agência: 727-7 - GRANDES LAGOS PR/SP - Laranjeiras do Sul  
Conta: 27632-4

Data de abertura: 01/08/2009

como microempresa ou empresa de pequeno porte (para obter os benefícios da lei complementar nº 123/2006).

PREÇO TOTAL DO LOTE :	0,00
PREÇO TOTAL DO LOTE :	0,00
PREÇO TOTAL DO LOTE :	0,00
PREÇO TOTAL DO LOTE :	0,00
PREÇO TOTAL DO LOTE :	0,00
PREÇO TOTAL DO LOTE :	0,00
PREÇO TOTAL DO LOTE :	0,00
PREÇO TOTAL DO LOTE :	0,00
PREÇO TOTAL DO LOTE :	0,00
PREÇO TOTAL DO LOTE :	0,00
PREÇO TOTAL DO LOTE :	0,00
PREÇO TOTAL DO LOTE :	0,00
PREÇO TOTAL DO LOTE :	0,00
PREÇO TOTAL DO LOTE :	0,00
PREÇO TOTAL DO LOTE :	0,00
PREÇO TOTAL DO LOTE :	0,00
PREÇO TOTAL DO LOTE :	0,00
PREÇO TOTAL DO LOTE :	0,00
PREÇO TOTAL DO LOTE :	0,00
PREÇO TOTAL DO LOTE :	0,00

serviço	Qtde.	Unid.	Preço Máximo	Marca	Modelo	Preço Unitário	Preço Total
	5.000,00	UN	1,85	FORNELLO DA 7	FORNELLO DA 7	1,80	9.000,00
	5.000,00	UN	1,85	FORNELLO DA 7	FORNELLO DA 7	1,80	9.000,00
	5.000,00	UN	1,85	FORNELLO DA 7	FORNELLO DA 7	1,80	9.000,00
	300,00	KG	19,90	FORNELLO DA 7	FORNELLO DA 7	19,30	5.790,00
	5.000,00	UN	1,95	FORNELLO DA 7	FORNELLO DA 7	1,90	9.500,00
	5.000,00	UN	3,79	FORNELLO DA 7	FORNELLO DA 7	3,70	18.500,00
	1.500,00	UN	1,85	FORNELLO DA 7	FORNELLO DA 7	1,80	2.700,00
	5.000,00	UN	1,85	FORNELLO DA 7	FORNELLO DA 7	1,80	9.000,00
	5.000,00	UN	2,00	FORNELLO DA 7	FORNELLO DA 7	1,90	9.000,00

GRAMAS  
ÃO DE FORMA)  
ES/PRESUNTO E QUEIJO)  
8 X 8 CM  
ADO 100 GR

16/08/2017 08:08:04  
Município de Laranjeiras do Sul

*[Handwritten signature]*

*[Handwritten signature]*

Município de Laranjeiras do Sul  
Pregão Presencial 9/2017

**PROPOSTA DE FORNECIMENTO DE PRODUTOS / SERVIÇOS**

Fornecedor : MARIA LUIZA BECCARI ME

SETEMBRO 2324 - CENTRO - Laranjeiras do Sul/PR - CEP 85301-070  
2317

Contador: JOSE ANTONIO DILGER

CPF: 880.361.119-34

LDIRENE BECCARI  
RUA SETE DE SETEMBRO 2324 AP 01 - CENTRO - Laranjeiras do Sul/PR - CEP 85301-070  
DIRENEBECCARI@HOTMAIL.COM

E-mail: VALDIRENEBECCARI@HOTMAIL.COM

Telefone: 42036351335 Fax:

Celular: 999044797

Telefone contador: 4236351127

Telefone representante: 4236351335

Data de abertura: 01/08/2009

Conta: 27632-4

para microempresa ou empresa de pequeno porte (para obter os benefícios da lei complementar nº 123/2006).

Serviço	Qtde.	Unid.	Preço Máximo	Marca	Modelo	Preço Unitário	Preço Total
(R)	5.000,00	UN	0,75	FORNELLO DA 7	FORNELLO DA 7	0,70	3.500,00
	5.000,00	UN	1,00	FORNELLO DA 7	FORNELLO DA 7	0,90	4.500,00
	5.000,00	UN	0,38	FORNELLO DA 7	FORNELLO DA 7	0,35	1.750,00
	5.000,00	UN	0,45	FORNELLO DA 7	FORNELLO DA 7	0,40	2.000,00
	5.000,00	UN	0,45	FORNELLO DA 7	FORNELLO DA 7	0,40	2.000,00
	5.000,00	UN	0,99	FORNELLO DA 7	FORNELLO DA 7	0,95	4.750,00
	5.000,00	UN	0,38	FORNELLO DA 7	FORNELLO DA 7	0,35	1.750,00
	5.000,00	UN	0,45	FORNELLO DA 7	FORNELLO DA 7	0,40	2.000,00
	2.000,00	UN	0,55	FORNELLO DA 7	FORNELLO DA 7	0,50	1.000,00
	2.000,00	UN	0,55	FORNELLO DA 7	FORNELLO DA 7	0,50	1.000,00
	2.000,00	UN	0,65	FORNELLO DA 7	FORNELLO DA 7	0,60	1.200,00
	2.000,00	UN	1,00	FORNELLO DA 7	FORNELLO DA 7	0,90	1.800,00
	5.000,00	UN	6,50	FORNELLO DA 7	FORNELLO DA 7	6,30	31.500,00
<b>PREÇO TOTAL DO LOTE :</b>							<b>140.740,00</b>

Serviço	Qtde.	Unid.	Preço Máximo	Marca	Modelo	Preço Unitário	Preço Total
	200,00	UN	3,99	FORNELLO DA 7	FORNELLO DA 7	3,95	790,00

CIAS E BRILHANTES, NÃO QUEBRADIÇA MIOLOS  
OS E MACIOS, TIPO TRADICIONAL, PEÇA FATIADA, CONTENDO  
MISTO DE FARINHA DE TRIGO, AÇÚCAR, GORDURA,  
SAL, REFORÇADOR, ÁGUA, FERMENTO BIOLÓGICO, ANTIMOFO,  
PLÁSTICO PVC ATÓXICO, COM VALIDADE MÍNIMA 05 DIAS A  
ENTREGA, E SUAS CONDIÇÕES DEVERÃO ESTAR DE ACORDO  
COM O EDITAL Nº 04/99) E (PORT. 593, DE 25/08/99), PORTARIA 263 DE 22 DE  
AGOSTO DE 2004, E SUAS ALTERAÇÕES POSTERIORES, PRODUTO SUJEITO A  
ENTREGA AOS PROCED. ADMINISTRATIVOS DETERMINADOS

MACIA, LISA, BRILHANTE, COM MIOLO CONSISTENTE E  
MÍNIMA DA MASSA 35,50G DE FARINHA DE TRIGO, 3,60G DE  
FARINHA VEGETAL, 0,70G DE LEITE EM PÓ, 0,70G DE SAL, 0,70G DE  
ÁGUA, 1,8G DE FERMENTO BIOLÓGICO, 0,05G DE  
MAGNÉSIO, POR UNIDADE, PACOTE CONTENDO 6 UNIDADES, VALIDADE  
DE 6 MESES, A PARTIR DA DATA DE ENTREGA, EMBALADO EM SACO PLÁSTICO E  
LAVADO DE PVC, ATÓXICO, E SUAS CONDIÇÕES DEVERÃO



16/03/2017-08:55:04

*[Handwritten signatures and initials]*

Pregão Presencial 9/2017

# PROPOSTA DE FORNECIMENTO DE PRODUTOS / SERVIÇOS

Contador: MARIA LUIZA BECCARI ME

2324 - CENTRO - Laranjeiras do Sul/PR - CEP 85301-070

Contador: JOSE ANTONIO DILGER

CPF: 880.361.119-34

2324 - CENTRO - Laranjeiras do Sul/PR - CEP 85301-070

E-mail: VALDIRENEBECCARI@HOTMAIL.COM  
Telefone: 42036351335 Fax:

Celular: 999044797  
Telefone contador: 4236351127

RG: 138168891  
Telefone representante: 4236351335

Conta: 27632-4

Data de abertura: 01/08/2009

Agência: 727-7 - GRANDES LAGOS PR/SP - Laranjeiras do Sul/PR - CEP 85301-070  
mpresa ou empresa de pequeno porte (para obter os benefícios da lei complementar nº 123/2006).

Qtde.	Unid.	Preço Máximo	Marca	Modelo	Preço Unitário	Preço Total
5.000,00	KG	6,49	FORNELLO DA 7	FORNELLO DA 7	6,20	31.000,00

A: 40G FARINHA DE TRIGO, 0,8G DE SAL, 0,4G DE  
0,2G DE AÇÚCAR, 1,2G DE FERMENTO BIOLÓGICO, 0,4G  
ou GRAMAS POR UNIDADE, VIDA ÚTIL 6 HORAS.  
T. 593, DE 25/08/99), PORTARIA 263 DE 22 DE SETEMBRO  
POSTERIORES, PRODUTO SUJEITO À VERIFICAÇÃO NO  
ADMINISTRATIVOS DETERMINADOS PELA ANVISA

**FORNELLO DA 7**  
**Maria Luiza Beccari**  
**CNPJ: 00.958.649/0001-10**  
**Fone: (42) 3635-1335**

MARIA LUIZA BECCARI ME  
 CNPJ: 00.958.649/0001-10

PREÇO TOTAL DO LOTE : 32.580,00  
 PREÇO TOTAL DO LOTE : 0,00  
 TOTAL DA PROPOSTA : 173.320,00



*(Handwritten signatures and initials)*

16/03/2017 09:09:04





**ENVELOPE PROPOSTA (envelope nº. 01)**  
**PREGÃO Nº. 009/2017**  
**PROPONENTE: MARIA LUIZA BECCARI**  
**CNPJ: 00.958.649/0001-10**  
**FONE/FAX: 42 3635 1335**

**PROPOSTA DE FORNECIMENTO DE PRODUTOS / SERVIÇOS**

Fornecedor : Rosa Colaco Seixas  
Amaral 1380 - - Laranjeiras do Sul/PR - CEP 85301-140

Telefone: E-mail:  
Fax:

Telefone contador:  
Celular:

Contador:

CPF: 045.487.119-88

RG:

Rua Nogueira do Amaral 1380 - - Laranjeiras do Sul/PR - CEP 85301-140

Telefone representante:

Agência: - - - /

Conta: -

Data de abertura:

Como microempresa ou empresa de pequeno porte (para obter os benefícios da lei complementar nº 123/2006).

PREÇO TOTAL DO LOTE :	0,00
PREÇO TOTAL DO LOTE :	0,00
PREÇO TOTAL DO LOTE :	0,00
PREÇO TOTAL DO LOTE :	0,00
PREÇO TOTAL DO LOTE :	0,00
PREÇO TOTAL DO LOTE :	0,00
PREÇO TOTAL DO LOTE :	0,00
PREÇO TOTAL DO LOTE :	0,00
PREÇO TOTAL DO LOTE :	0,00
PREÇO TOTAL DO LOTE :	0,00
PREÇO TOTAL DO LOTE :	0,00

serviço	Qtde.	Unid.	Preço Máximo	Marca	Modelo	Preço Unitário	Preço Total
ITEM DE 230 Á 250 GR.	200,00	UN	9,99	JJ		9,85	1.970,00

... PARA REMOÇÃO DE MANCHAS EM TECIDOS; COMPOSTO DE  
... ANATO, TRIPOLIFOSFATO, SILICATO E CARBONATO DE SÓDIO,  
... E SÓDICA; ELIMINADOR BACTERICIDA DE GERMES, FUNGOS  
... AZUL 44'BIS (2SULFOESTRILBIFENILDISSODÍO) ÁCIDO 4,4'  
... DISSULFONICO; NA COR AZUL, POLÍMEROS ACRÍLICOS,  
... JJA; EMBALAGEM CONTENDO 01 KG; RÓTULO COM NÚMERO  
... A DE FABRICAÇÃO E VALIDADE.

... SIÇÃO BÁSICA CARBONATO DE SÓDIO, DÍÓXIDO DE TITÂNIO,  
... OUTRAS SUBSTÂNCIAS QUÍMICAS PERMITIDAS;  
... 11,5 MÁXIMO, ALCALINIDADE LIVRE: MÁXIMO 0,5% P/P; DE  
... ; EMBALADO EM SACO PLÁSTICO, COM VALIDADE 2 ANOS;  
... TICO DO FABRICANTE; PRODUTO SUJEITO A VERIFICAÇÃO  
... ALAGEM COM 5 UNIDADES DE 200G CADA.

... 500 ML, COMPOSIÇÃO TENSOATIVO ANIÔNICO, TENSO  
... ATIVO NÃO-IÔNICO, SOLUBILIZANTES, CONSERVANTE,



Handwritten signatures and initials.

Município de Laranjeiras do Sul  
Pregão Presencial 9/2017

# PROPOSTA DE FORNECIMENTO DE PRODUTOS / SERVIÇOS

Fornecedor : Rosa Colaco Seixas  
Amaral 1380 - - Laranjeiras do Sul/PR - CEP 85301-140

E-mail:  
Telefone:

Fax:  
Celular:  
Telefone contador:

Contador:

CPF: 045.487.119-88

Rua Nogueira do Amaral 1380 - - Laranjeiras do Sul/PR - CEP 85301-140

RG:

Telefone representante:

Agência: - - - /

Conta: -

Data de abertura:

Como microempresa ou empresa de pequeno porte (para obter os benefícios da lei complementar nº 123/2006).

PREÇO TOTAL DO LOTE : 0,00

Qtde.	Unid.	Preço Máximo	Marca	Modelo	Preço Unitário	Preço Total
300,00	GL	20,00	JJ		19,15	5.745,00
350,00	GL	19,50	JJ		19,00	6.650,00
400,00	GL	19,50	JJ		19,00	7.600,00
400,00	GL	19,80	JJ		19,00	7.600,00
600,00	GL	19,80	JJ		19,00	11.400,00
500,00	GL	19,50	JJ		19,00	9.500,00
500,00	GL	20,50	JJ		19,00	9.500,00
450,00	UN	5,65	DA VÓ		5,55	2.497,50
400,00	GL	20,00	JJ		19,15	7.660,00
500,00	GL	20,00	JJ		19,15	9.575,00
PREÇO TOTAL DO LOTE :						77.727,60
TOTAL DA PROPOSTA :						178.262,60

*Rosa Colaco Seixas*  
Rosa Colaco Seixas  
CNPJ: 20.286.617/0001-22

**120.286.617/0001-22**  
**ROSA COLACO SEIXAS**  
**04548711988**

RUA NOGUEIRA DO AMARAL - 1380  
CENTRO  
85.301-140 LARANJEIRAS DO SUL - PR



*[Handwritten signature]*  
*[Handwritten signature]*  
*[Handwritten signature]*

**ENVELOPE PROPOSTA (envelope nº. 01)**

**PREGÃO Nº. 009/2017**

**NOME DO PROPONENTE: ROSA COLACO SENAS**

**CNPJ: 20.286.617/0001-22**

